

S.N.C.F.

RÉGION DE L'EST

CARNET

DE

PROFILS ET SCHÉMAS

1962

NOTICE

SUR L'EMPLOI DU CARNET DE PROFILS ET SCHEMAS

Signes conventionnels et abréviations utilisés

Ces signes et abréviations sont indiqués, avec leur signification, dans la liste ci-dessous

Voie : profil, ouvrages d'art importants

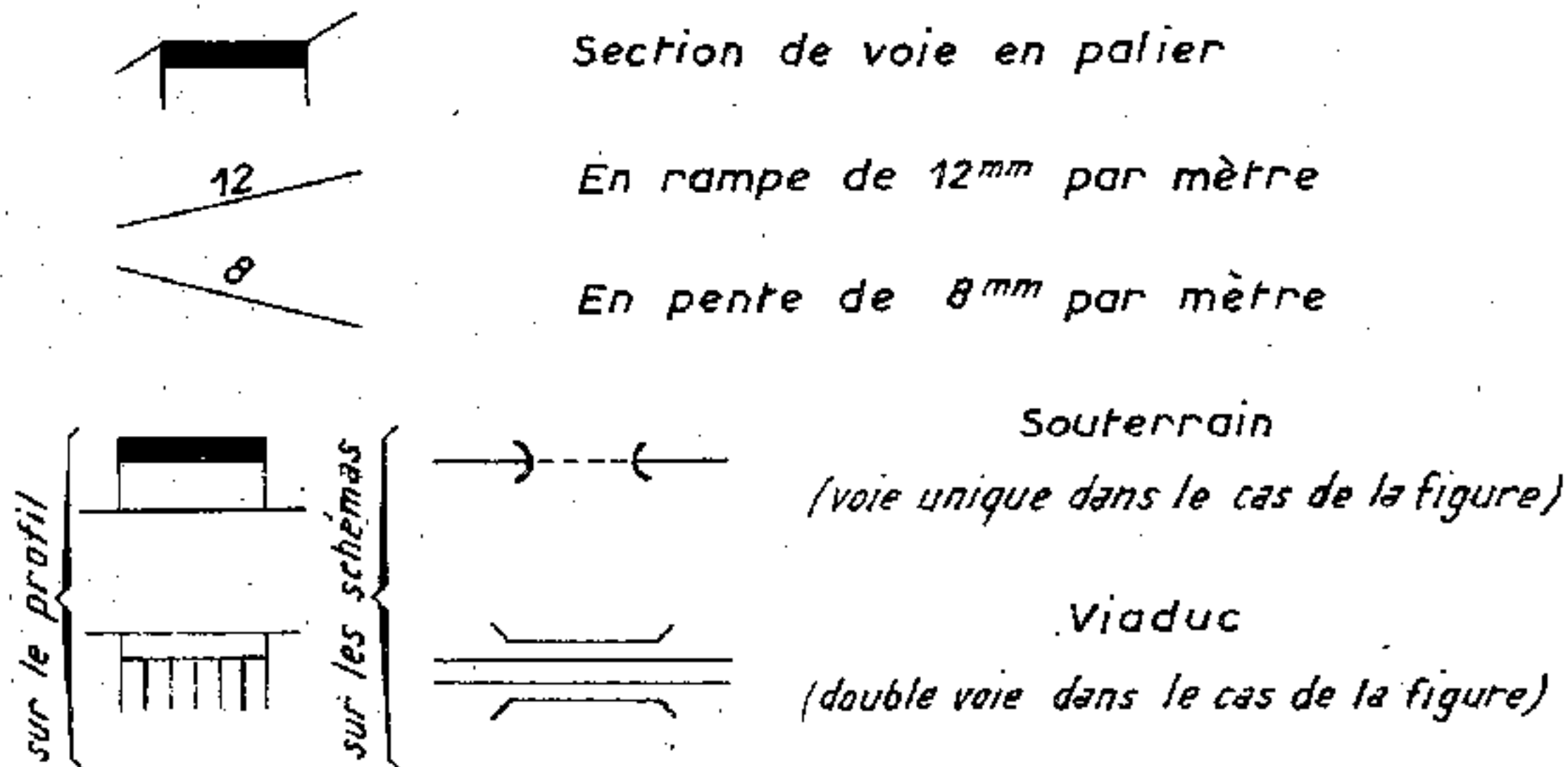

Les longueurs de ces ouvrages sont indiquées en mètres à côté de chacun d'eux

Installations concernant les gares et l'exploitation des lignes

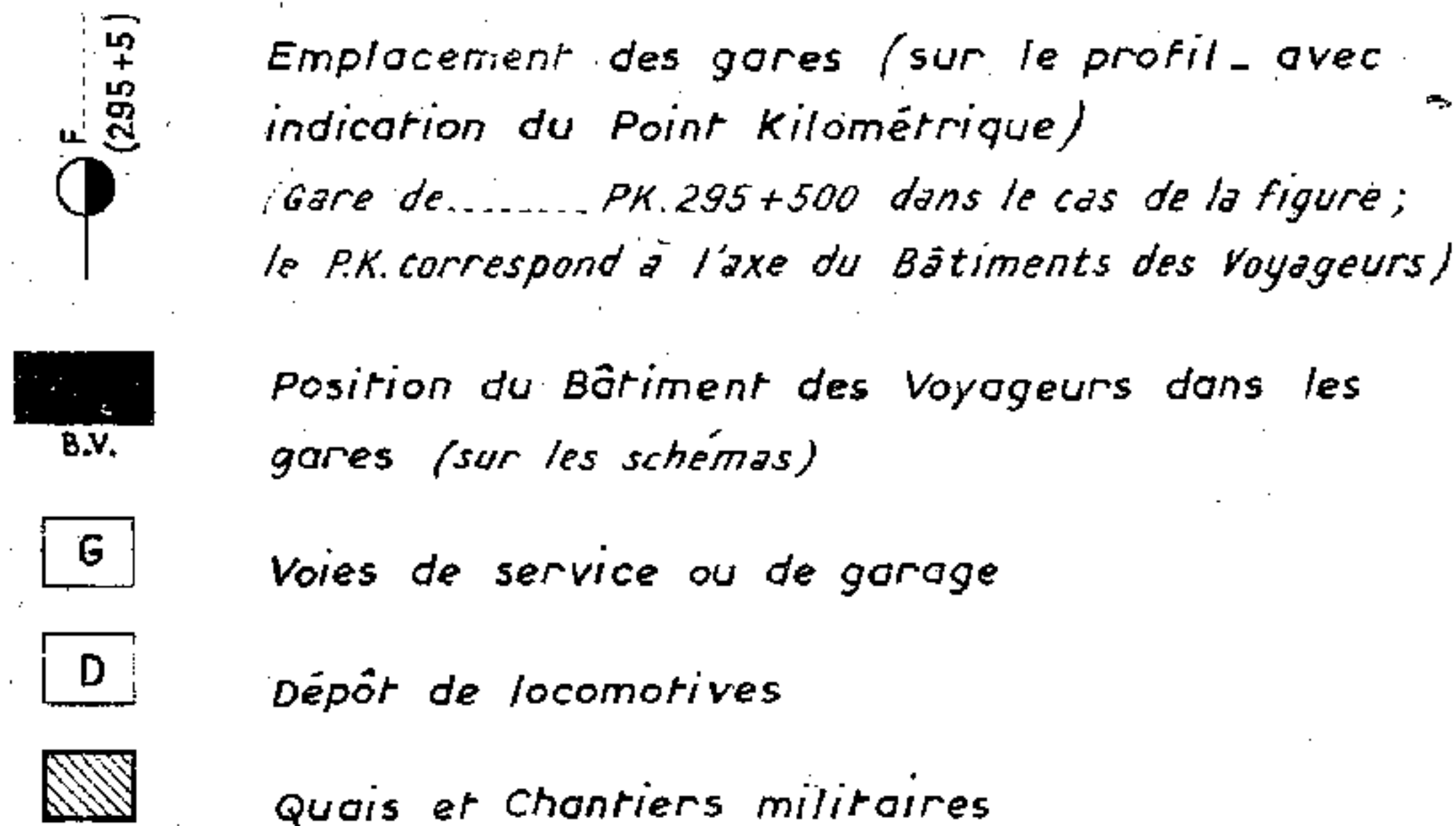

Signes divers particuliers à certaines Régions

T Poste téléphonique de pleine voie (ce signe ne doit être employé que pour les lignes non électrifiées; il est alors placé au dessus de l'échelle des kilomètres sur le profil)



Trompe électrique. Signal de manœuvre pour garage par refoulement des trains circulant dans le sens indiqué par la flèche.

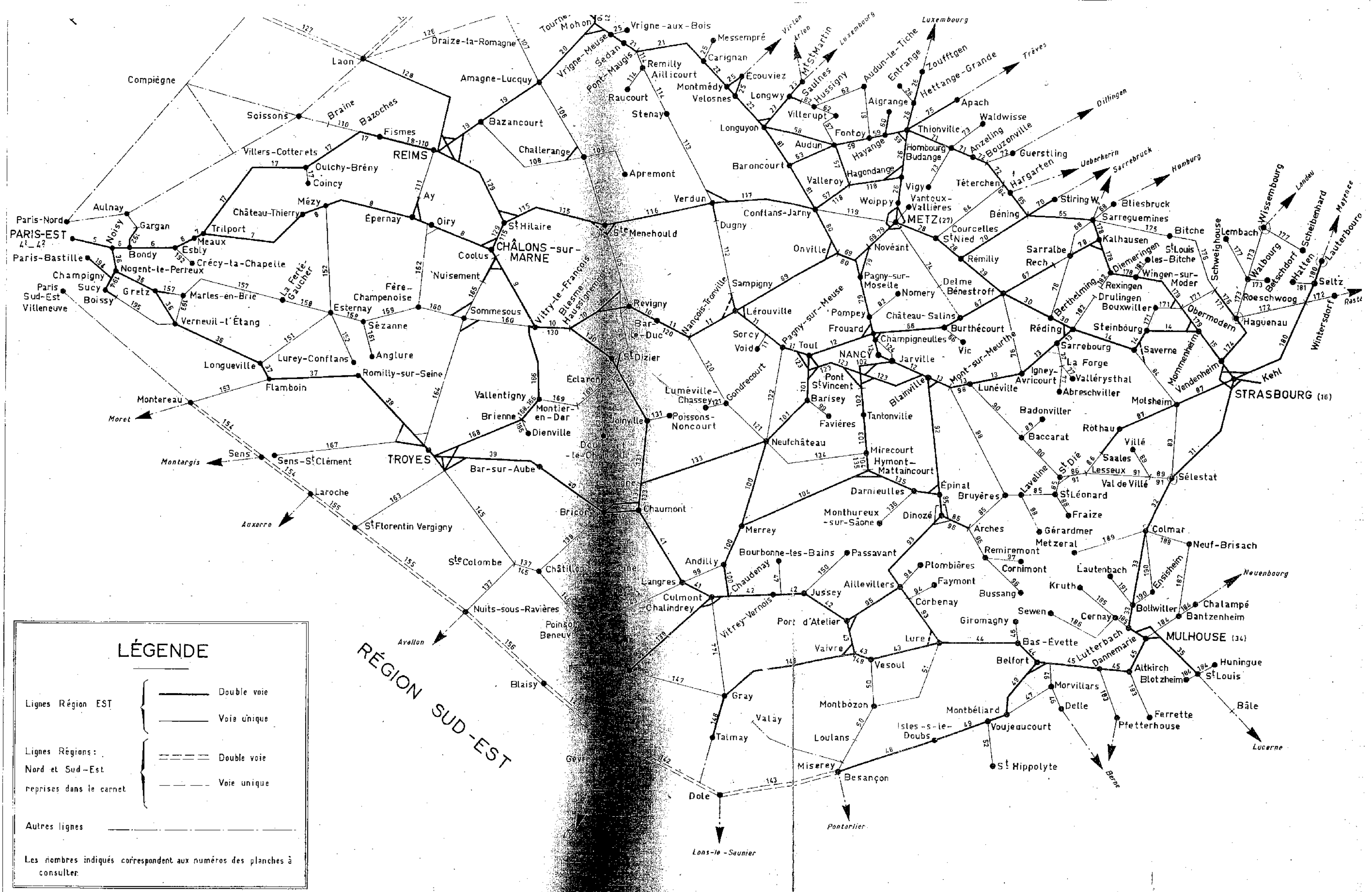

LÉGENDE



- Lignes Région EST
 - Double voie
 - Voie unique
- Lignes Régions Nord et Sud-Est reprises dans le carnet
 - Double voie
 - Voie unique
- Autres lignes
 -

Les nombres indiqués correspondent aux numéros des planches à consulter.

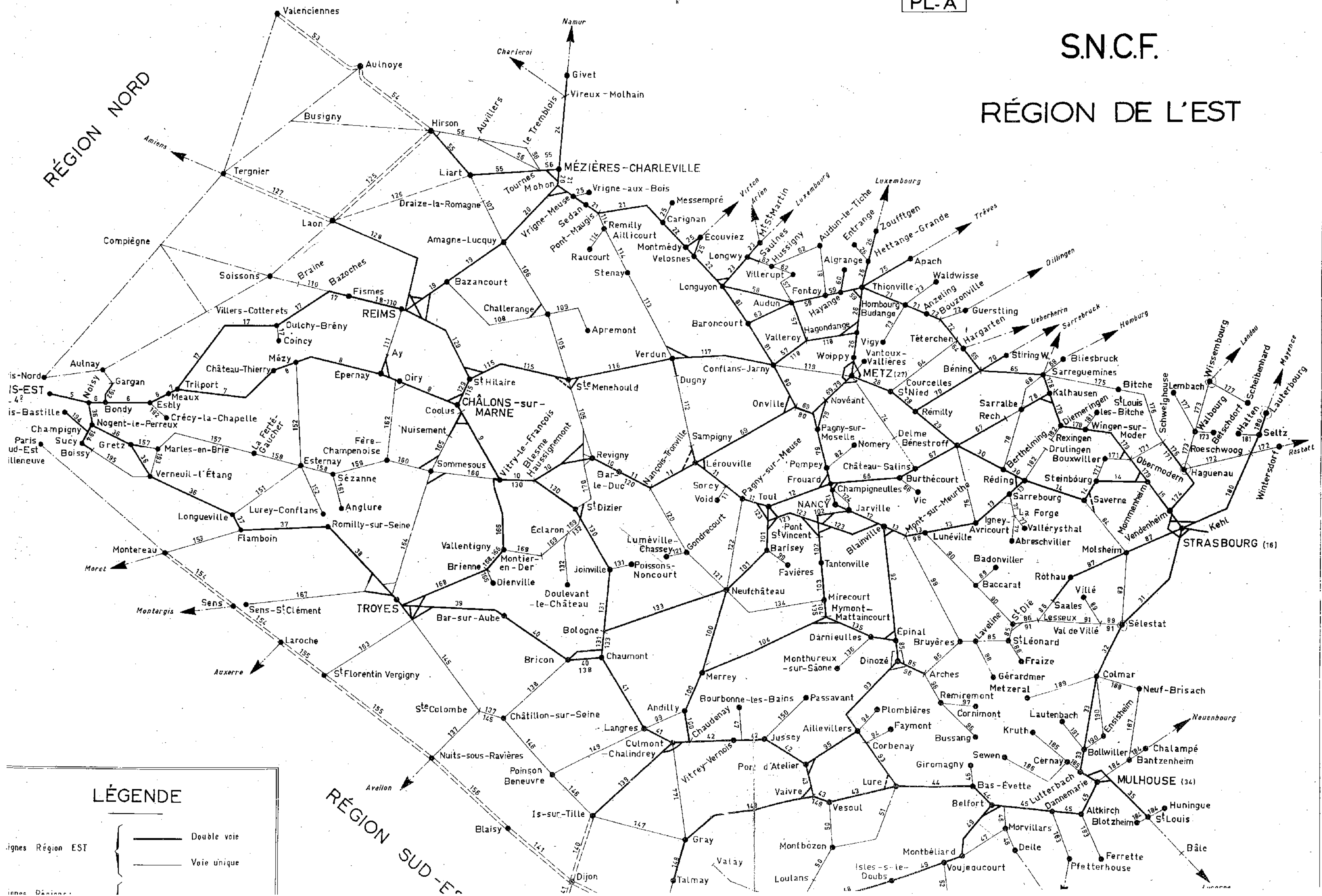
RÉGION NORD



LÉGENDE

-  Double voie
-  Voie unique

ignes Région EST

PONT-CARDINET à AUTEUIL-BOULOGNE à AUTEUIL BOULOGNE à LA RAPÉE-BERCY PARIS-BATIGNOLLES à LA RAPÉE-BERCY

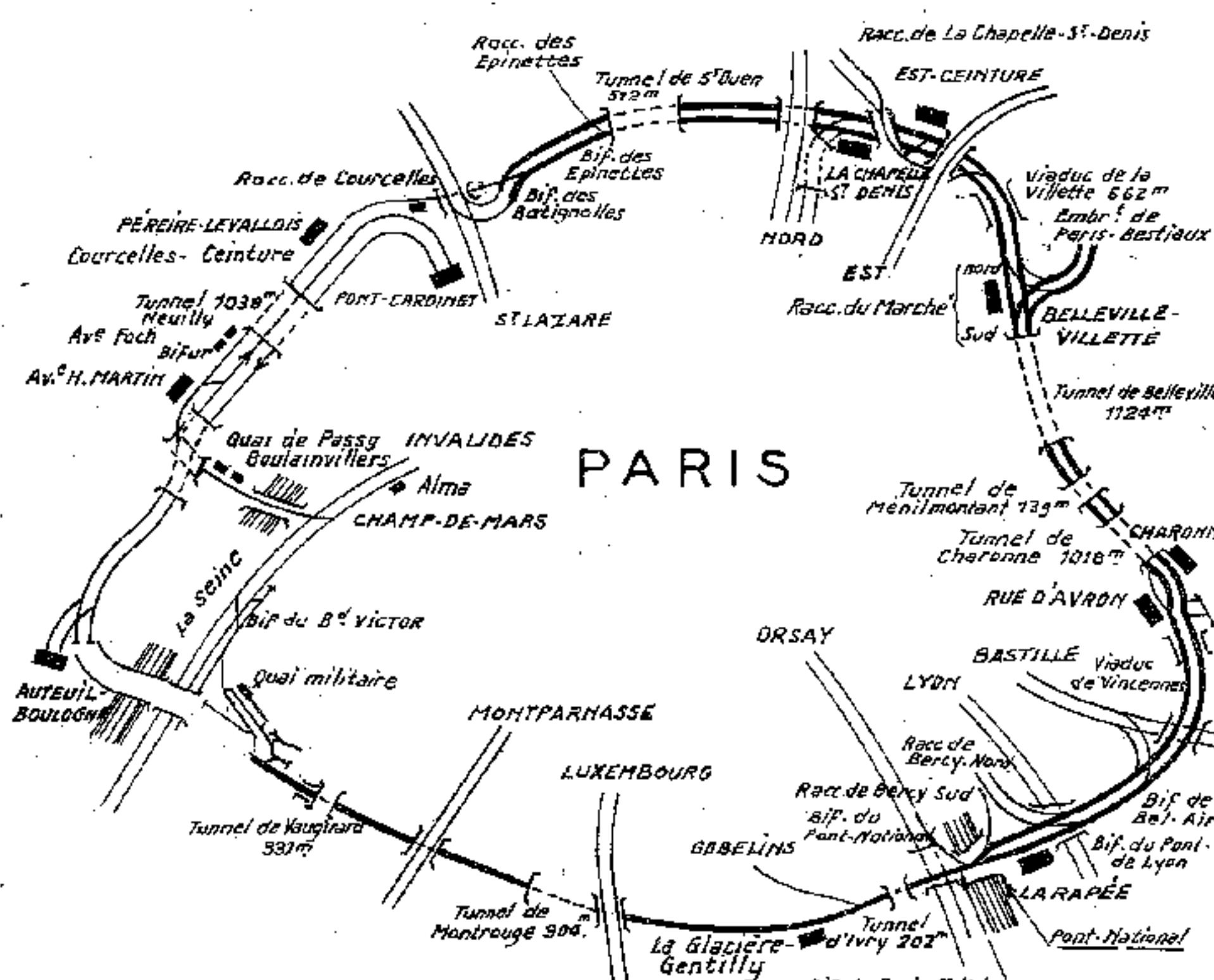
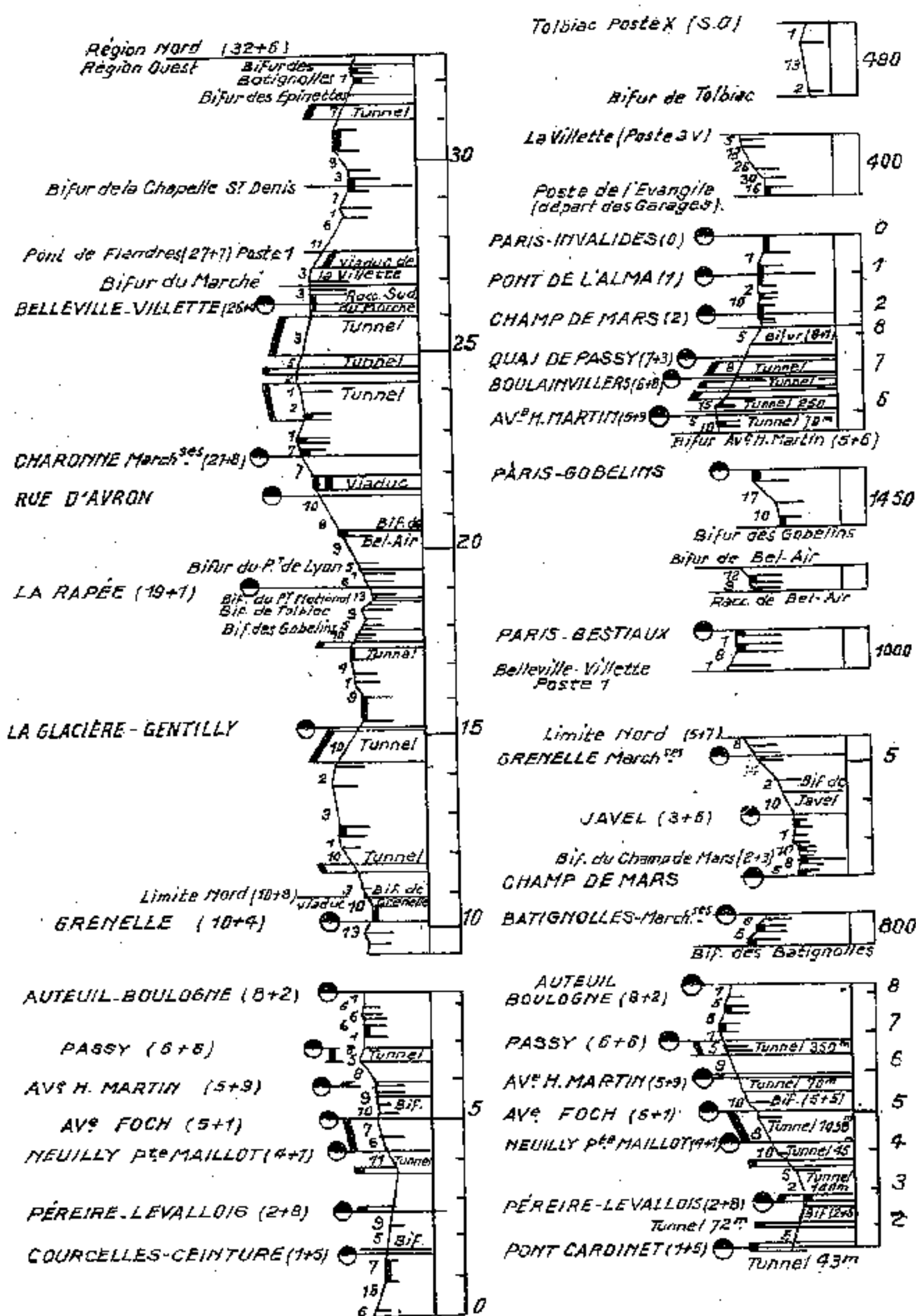

Ligne 990 - GRANDE CEINTURE DE PARIS

Section de VERSAILLES-CHANTIERS à ACHÈRES

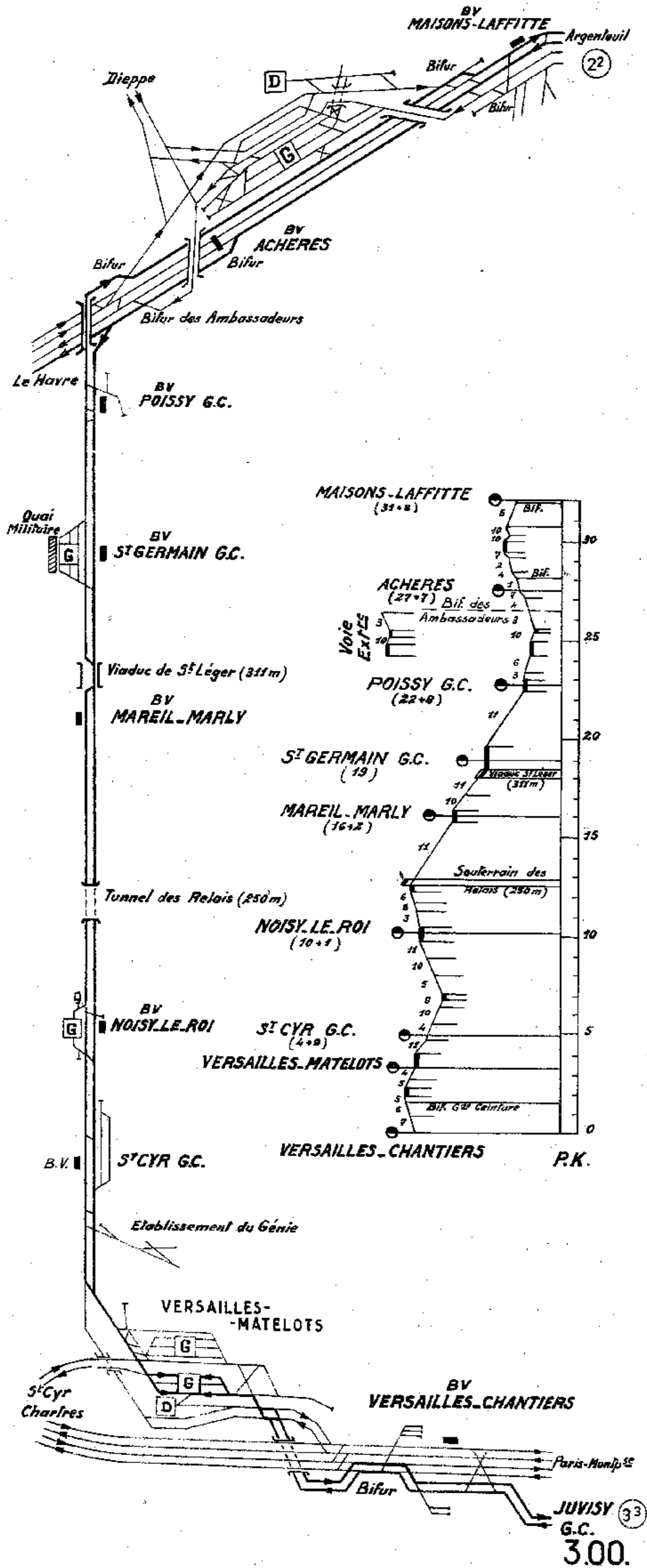

Ligne 990 - GRANDE CEINTURE DE PARIS

Section d'ACHÈRES à BOBIGNY

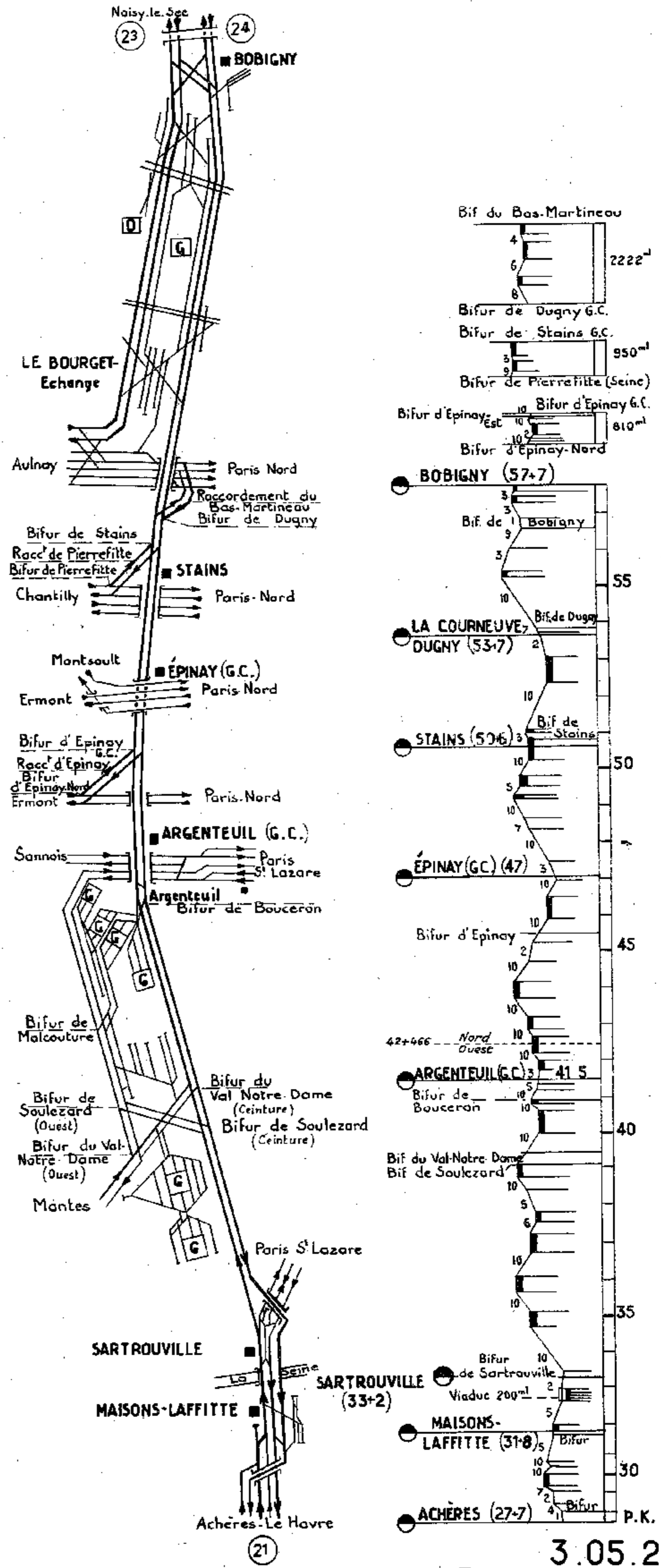

Ligne 990 - GRANDE CEINTURE DE PARIS

Section de BOBIGNY à VALENTON

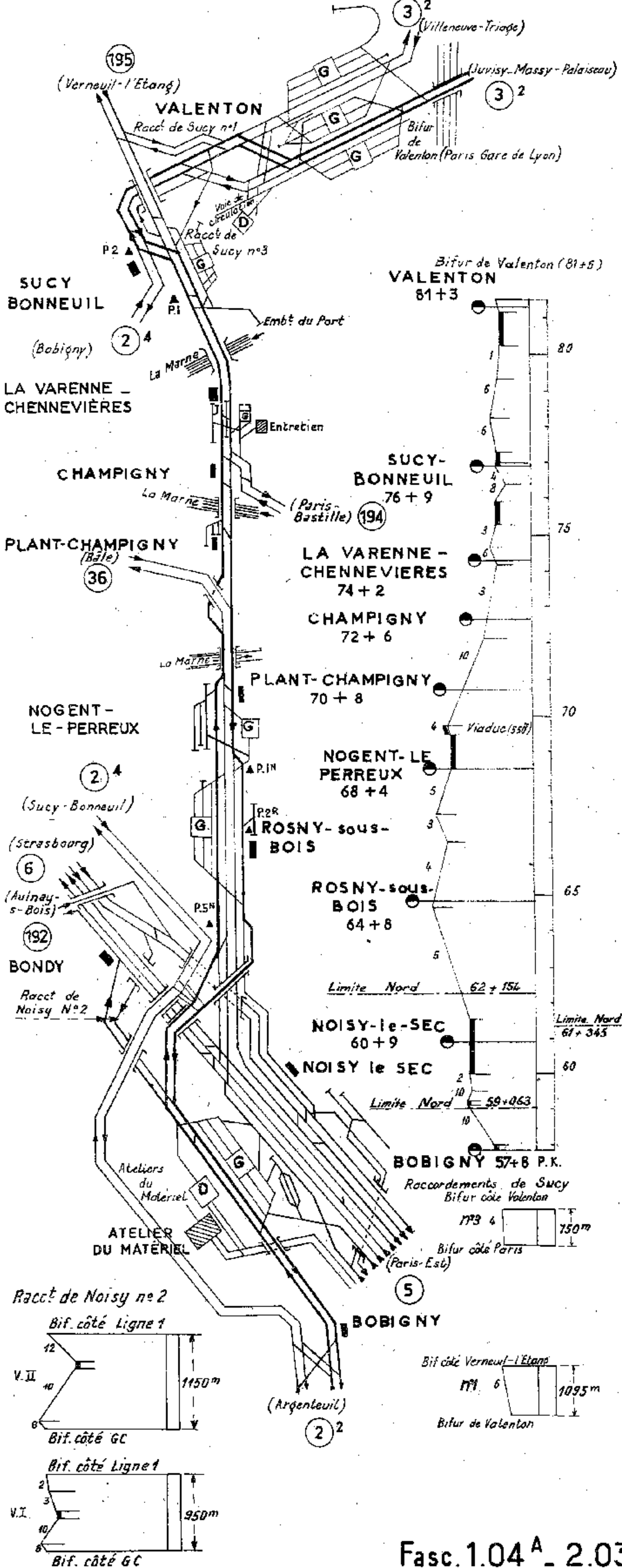

Ligne 957 - BOBIGNY - SUCY-BONNEUIL

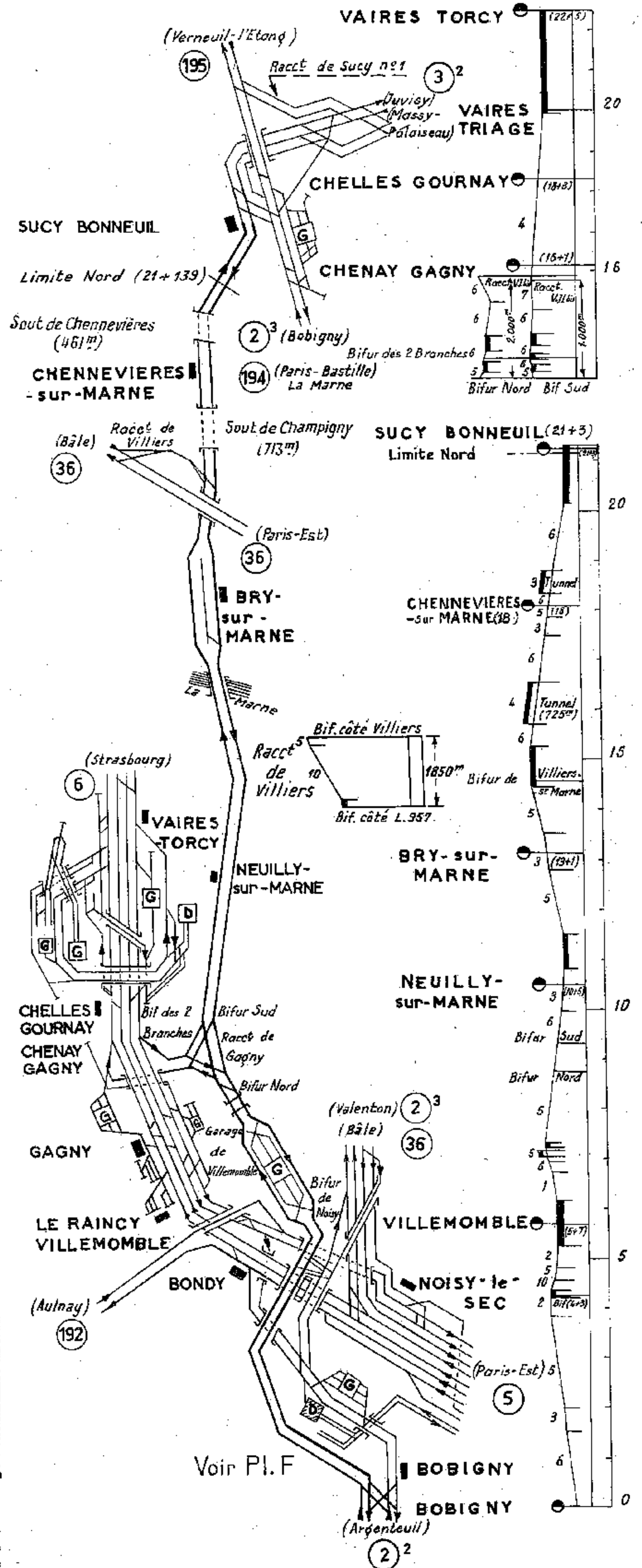

Ligne 985 CHOISY-LE-ROI MASSY-PALAISEAU
Ligne 990 de la Bif. de VALENTON à la Bif. de CHOISY

Telephones fixes d'Alarme sur supports de catenaires tous les 500 m^l côté impair. (capot peint d'une bande rouge)

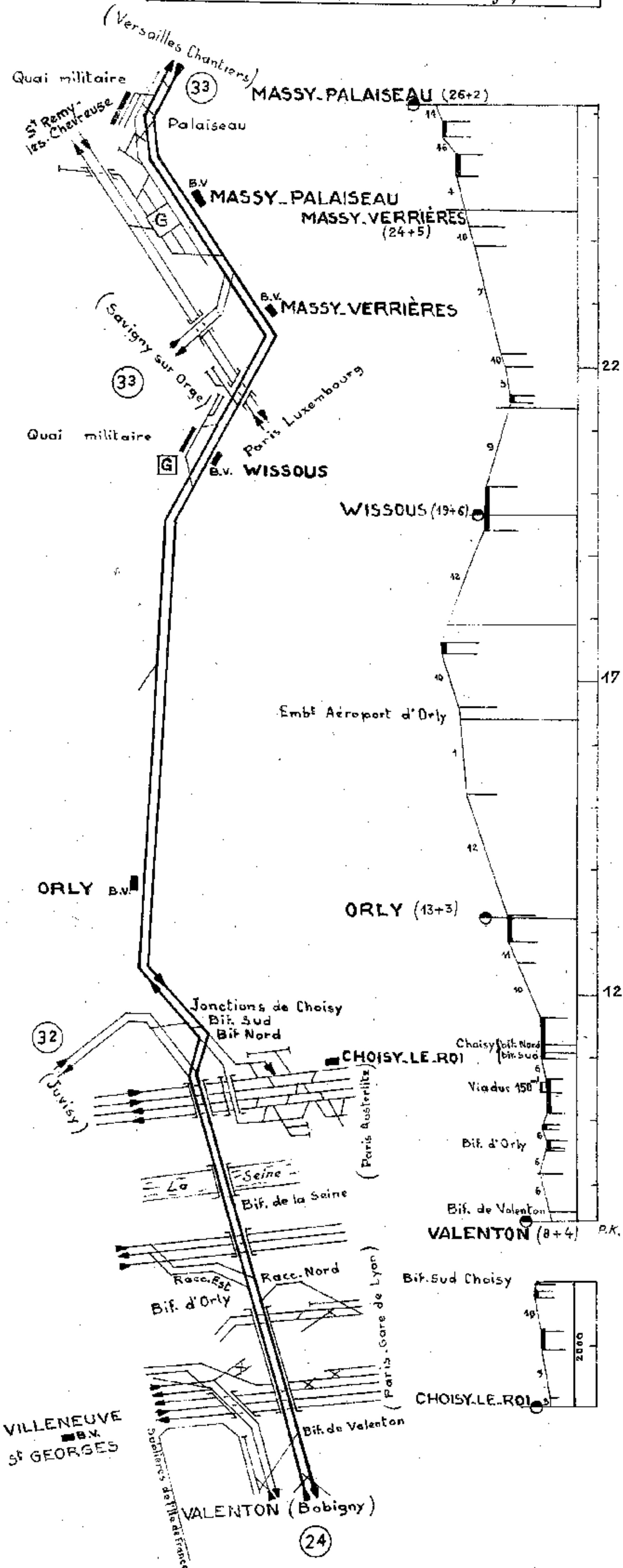

Ligne 987 RACCT. DE VALENTON A CHOISY
Section de JUVISY à SAVIGNY-SUR-ORGE

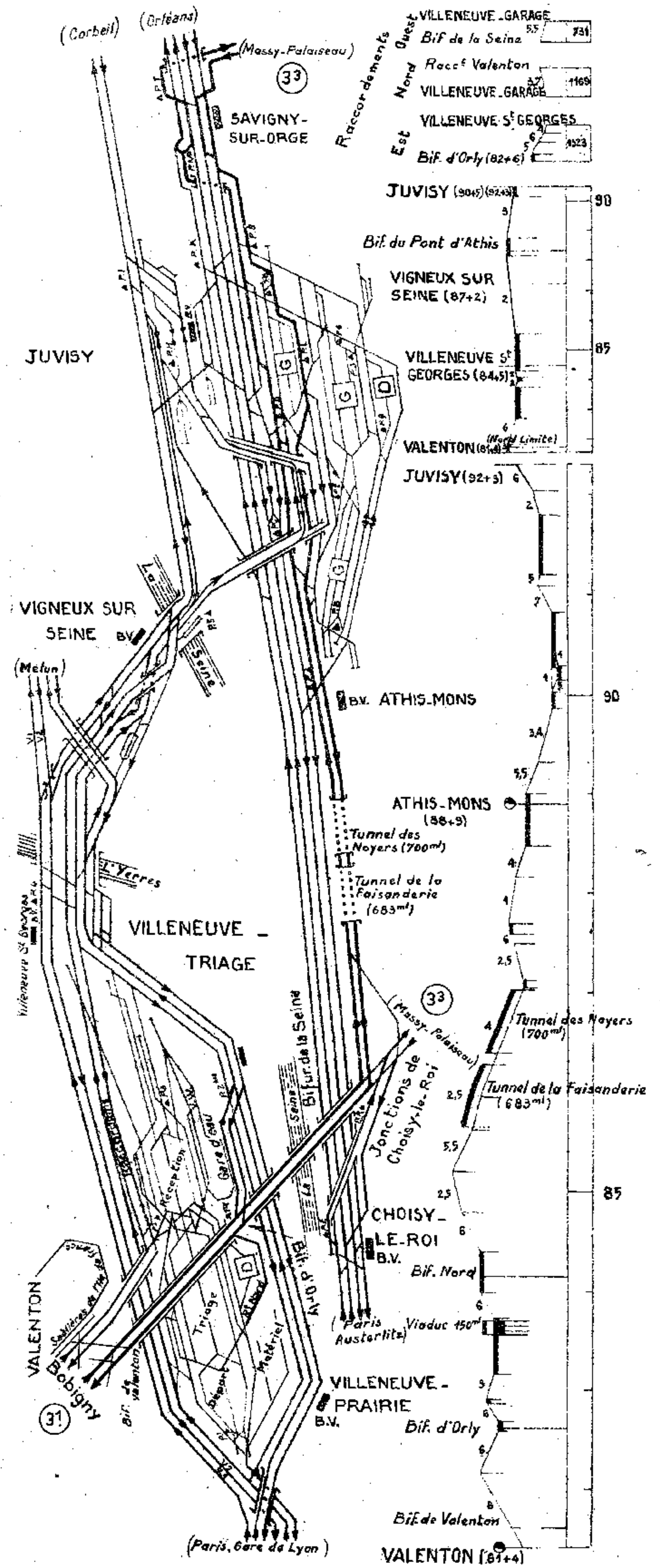

GRANDE CEINTURE DE PARIS

Section de SAVIGNY-sur-ORGE à VERSAILLES-CHANTIERS

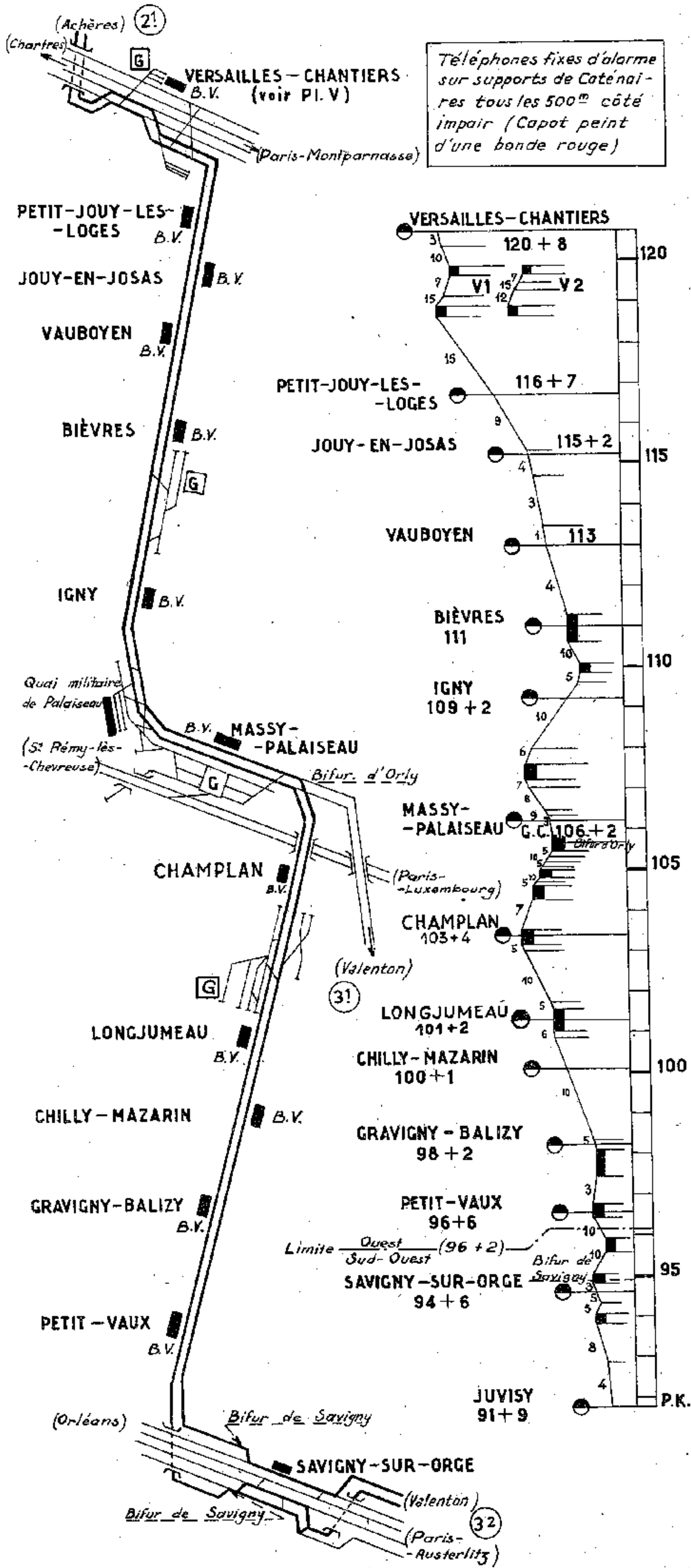

PARIS - EST

Section de PARIS à PANTIN

Téléphones fixes d'alarme tous les 900m environ (Dessus peint en rouge)

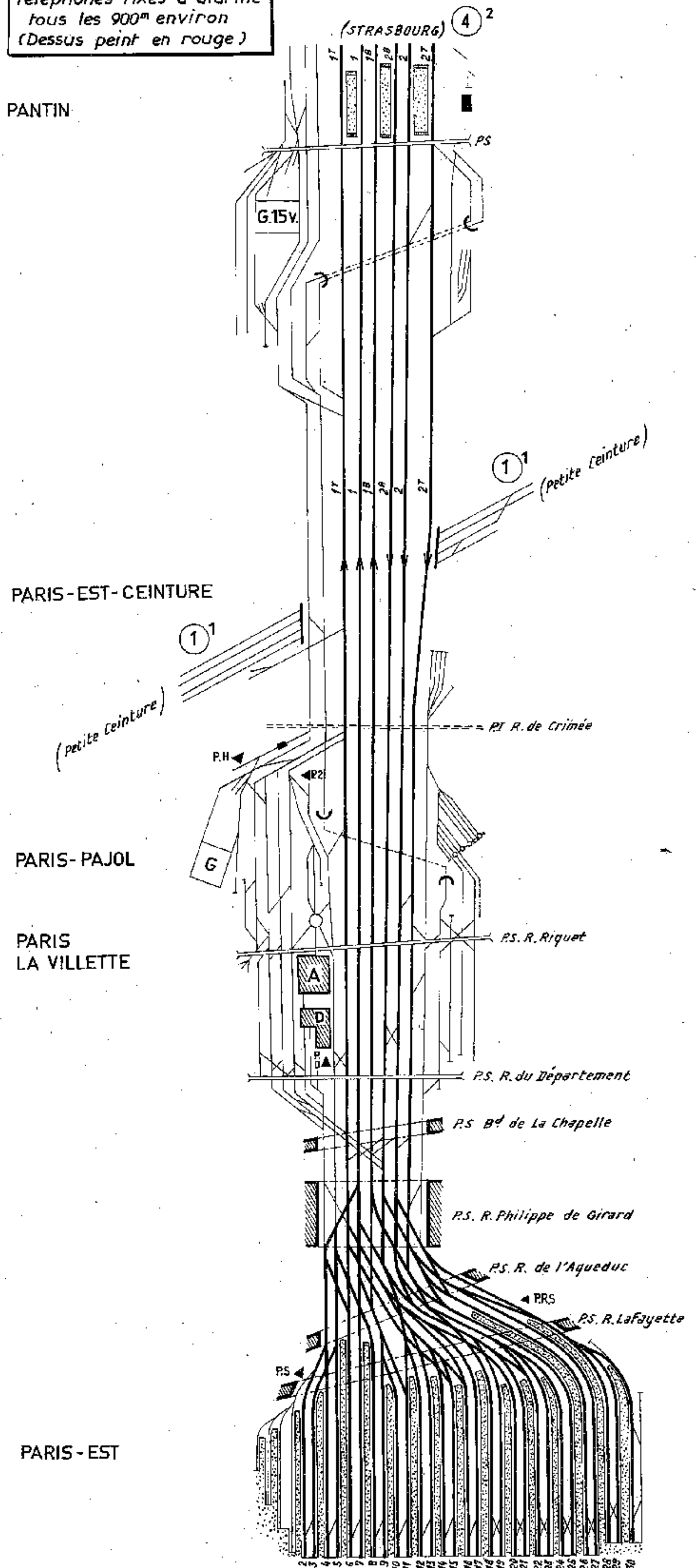

PARIS - EST

Section de PANTIN à NOISY-LE-SEC

Téléphones fixes d'alarme
tous les 900^m environ
(Dessus peint en rouge)

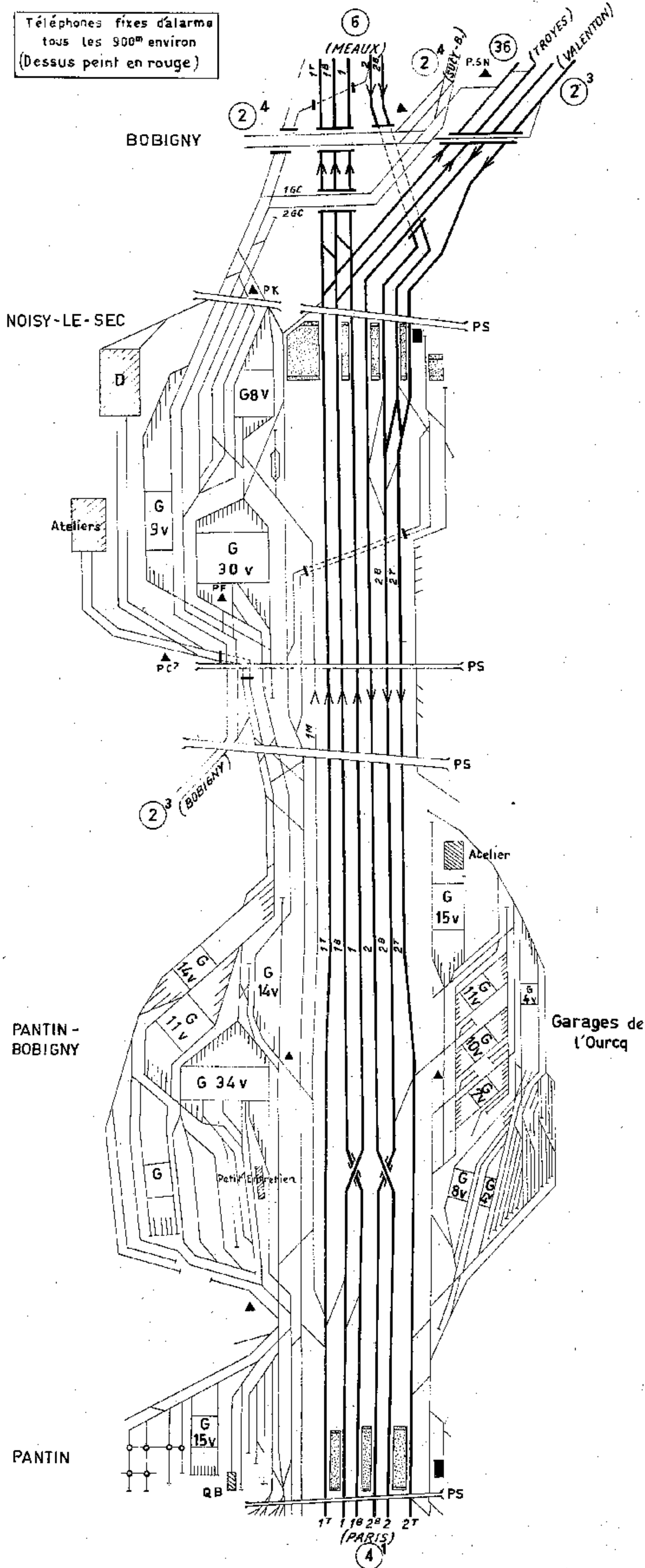

Ligne 1 - PARIS - STRASBOURG (KEHL)

Section de PARIS à NOISY-LE-SEC

Téléphones fixes d'alarme
tous les 900^m environ
(Dessus peint en rouge)

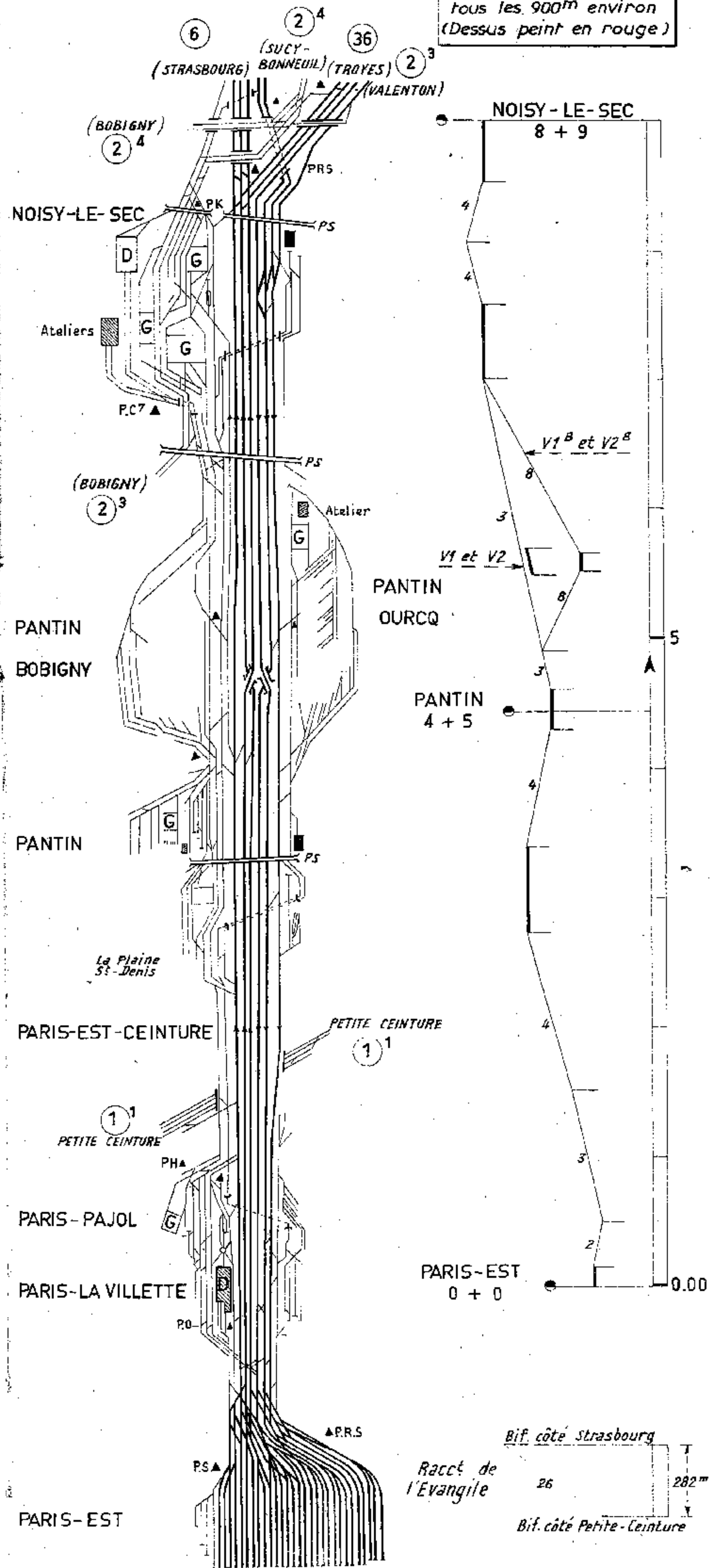

Ligne 1 - PARIS - STRASBOURG (KEHL)

Section de NOISY-LE-SEC à MEAUX

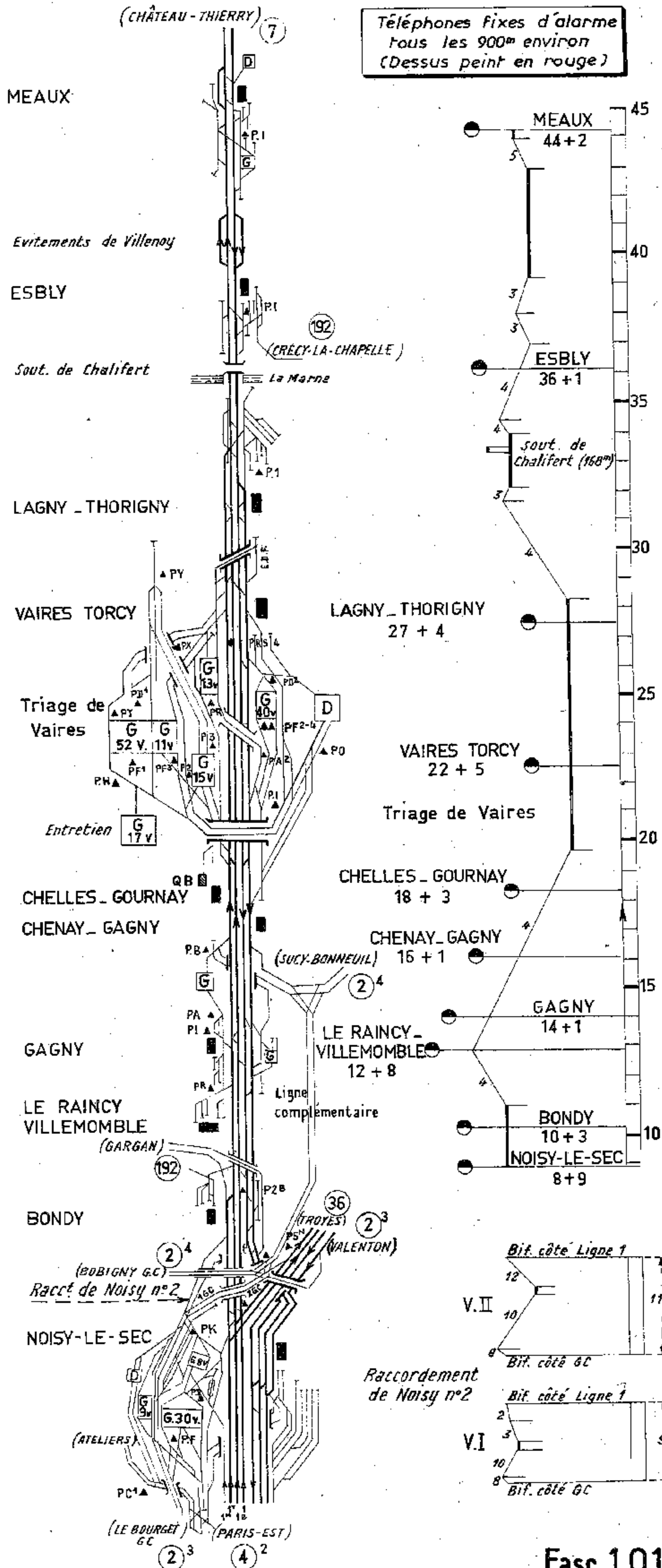

Ligne 1 - PARIS - STRASBOURG (KEHL)

Section de MEAUX à CHÂTEAU-THIERRY

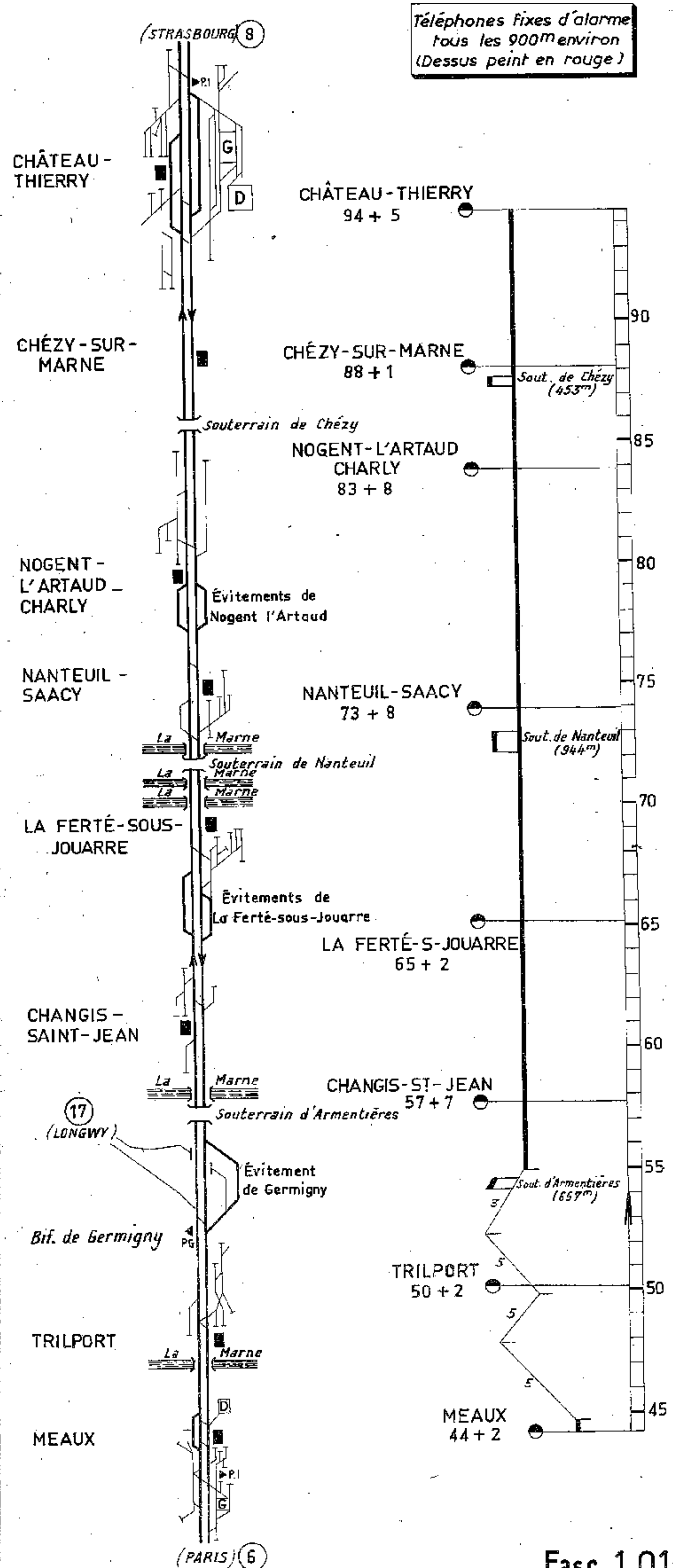

Ligne 1 - PARIS - STRASBOURG (KEHL)

Section de CHÂTEAU-THIERRY à CHÂLONS-SUR-MARNE

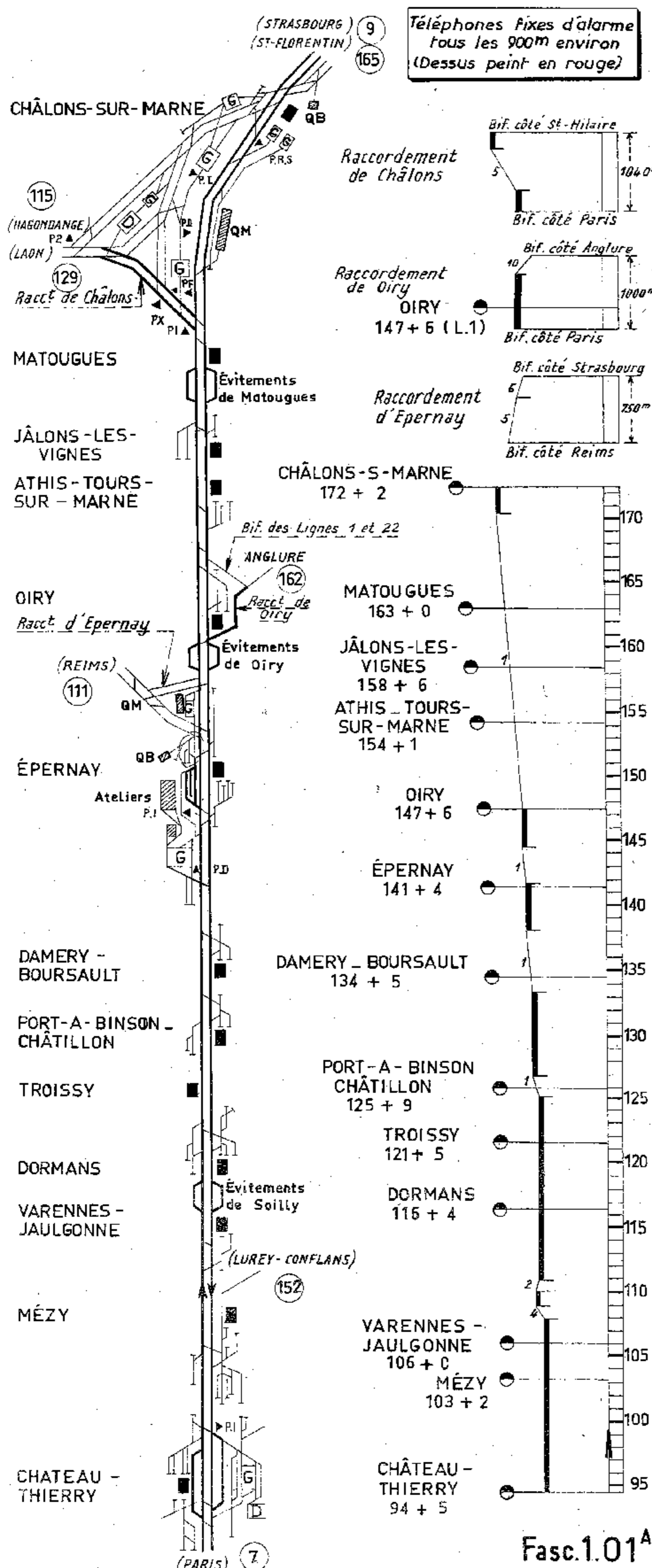

Ligne 1 - PARIS - STRASBOURG (KEHL)

Ligne 10 - LAON - CHAUMONT

Section de CHÂLONS-SUR-MARNE à VITRY-LE-FRANÇOIS

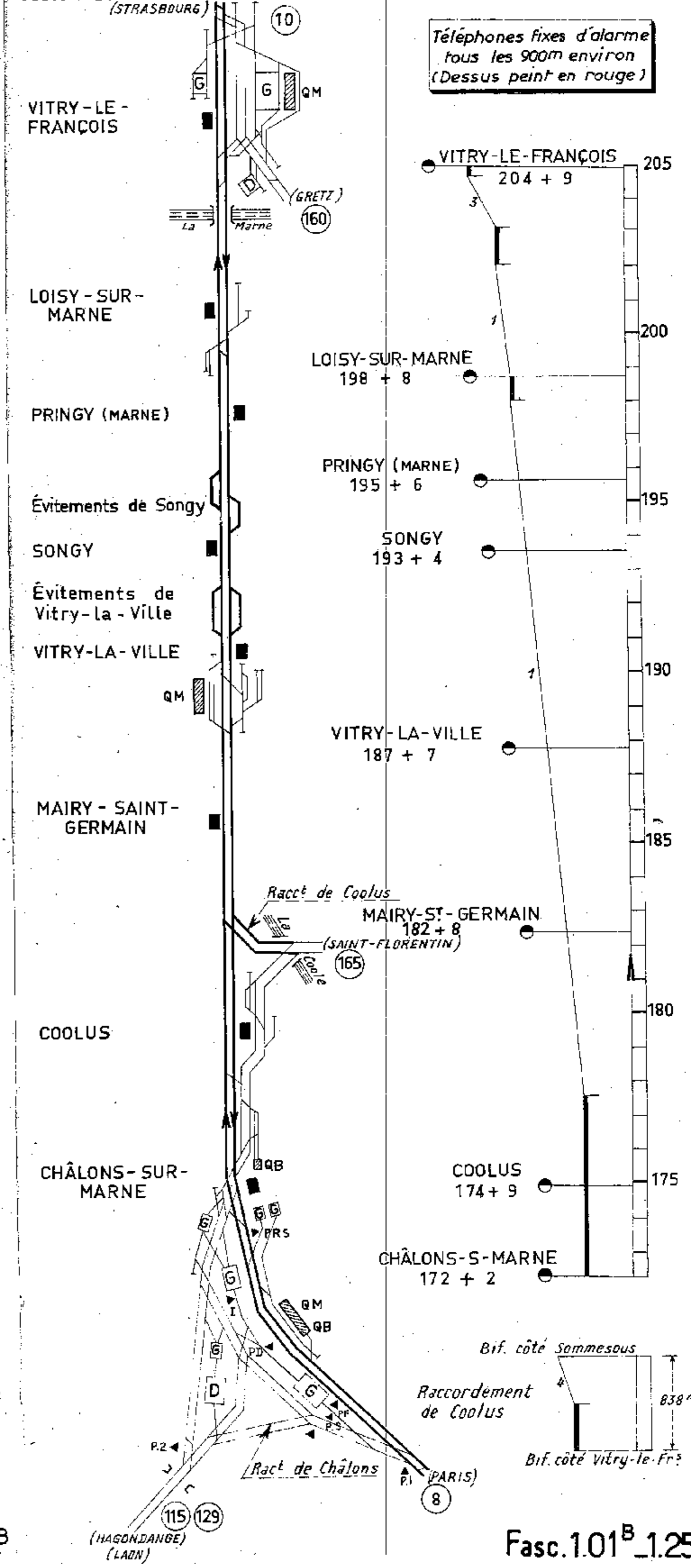

Ligne 1 - PARIS - STRASBOURG (KEHL)

Section de VITRY-LE-FRANÇOIS à BAR-LE-DUC

Téléphones fixes d'alarme
tous les 900m environ
(Dessus peint en rouge)

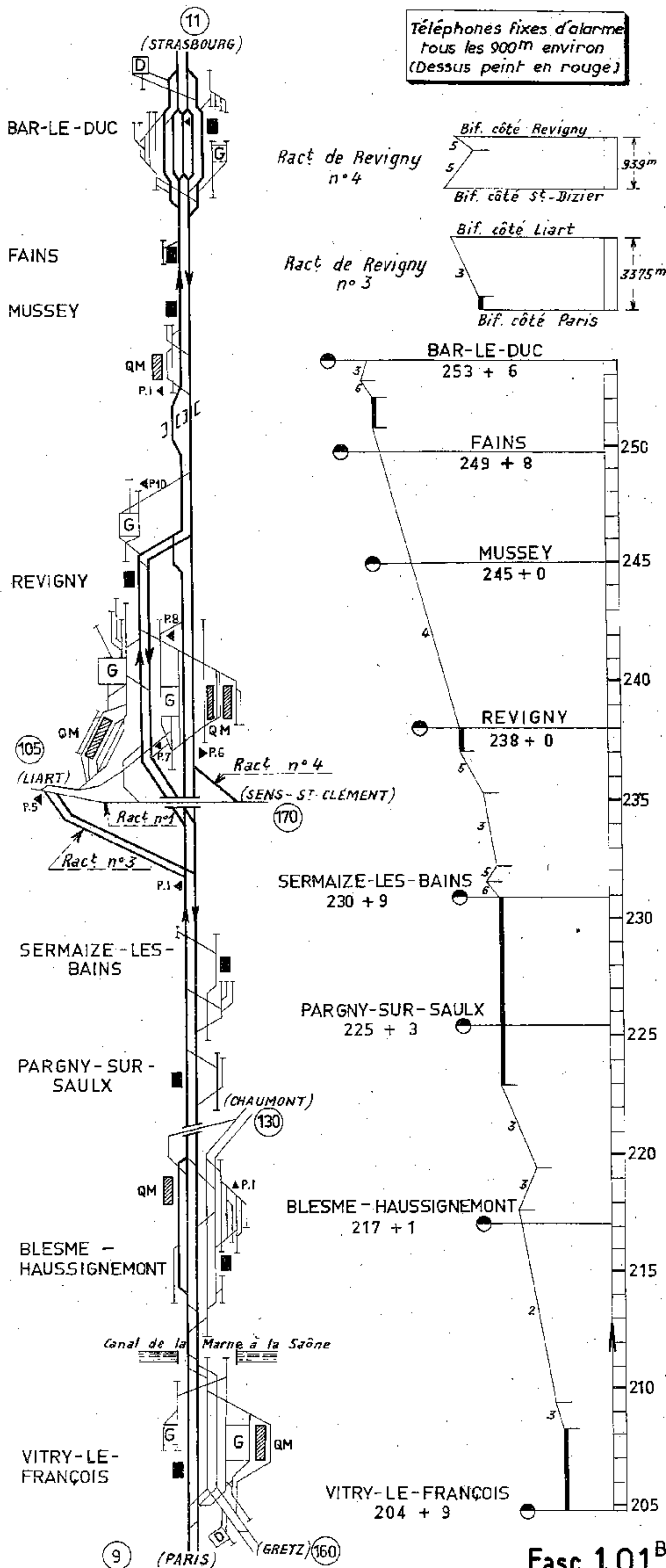

Ligne 1 - PARIS - STRASBOURG (KEHL)

Section de BAR-LE-DUC à TOUL

Ligne 14 - VOID - SORCY

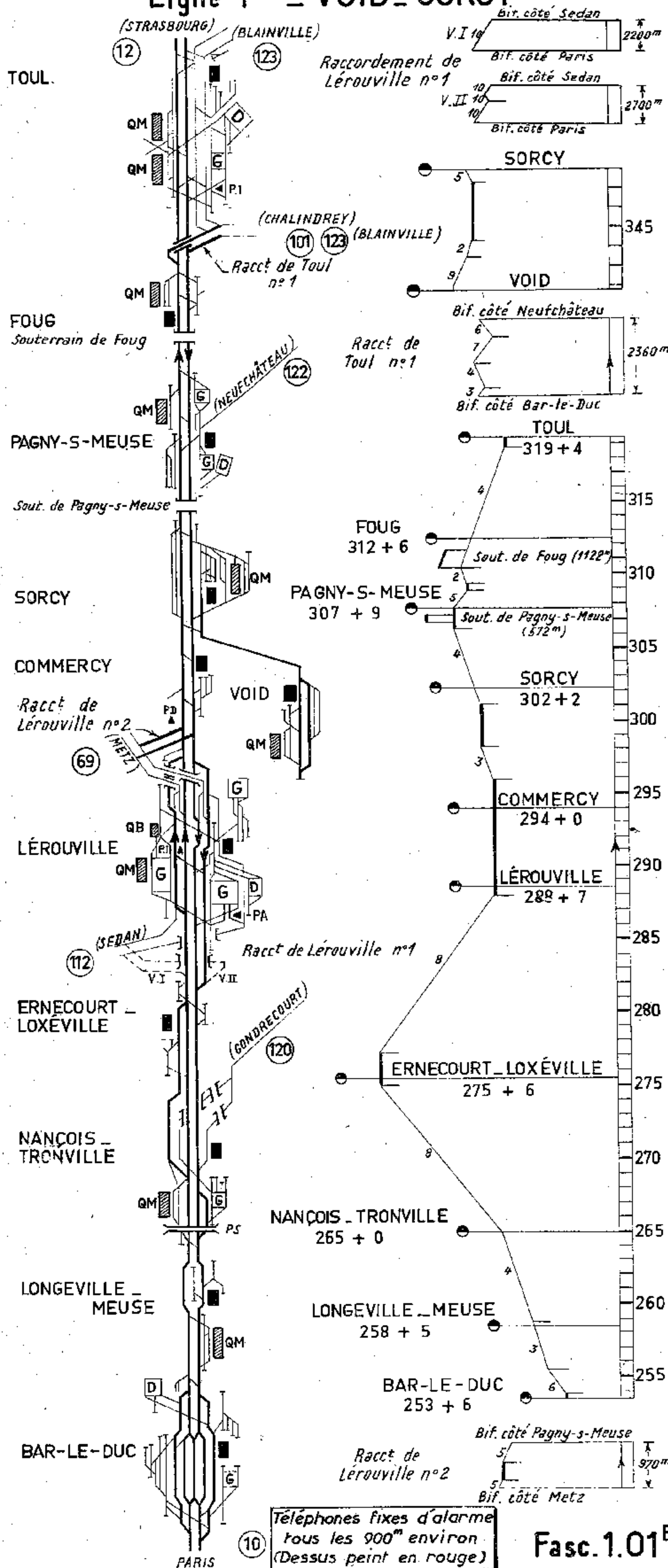

Téléphones fixes d'alarme
tous les 900m environ
(Dessus peint en rouge)

Ligne 1 - PARIS - STRASBOURG (KEHL)

Section de TOUL à BLAINVILLE - DAMELEVIÈRES

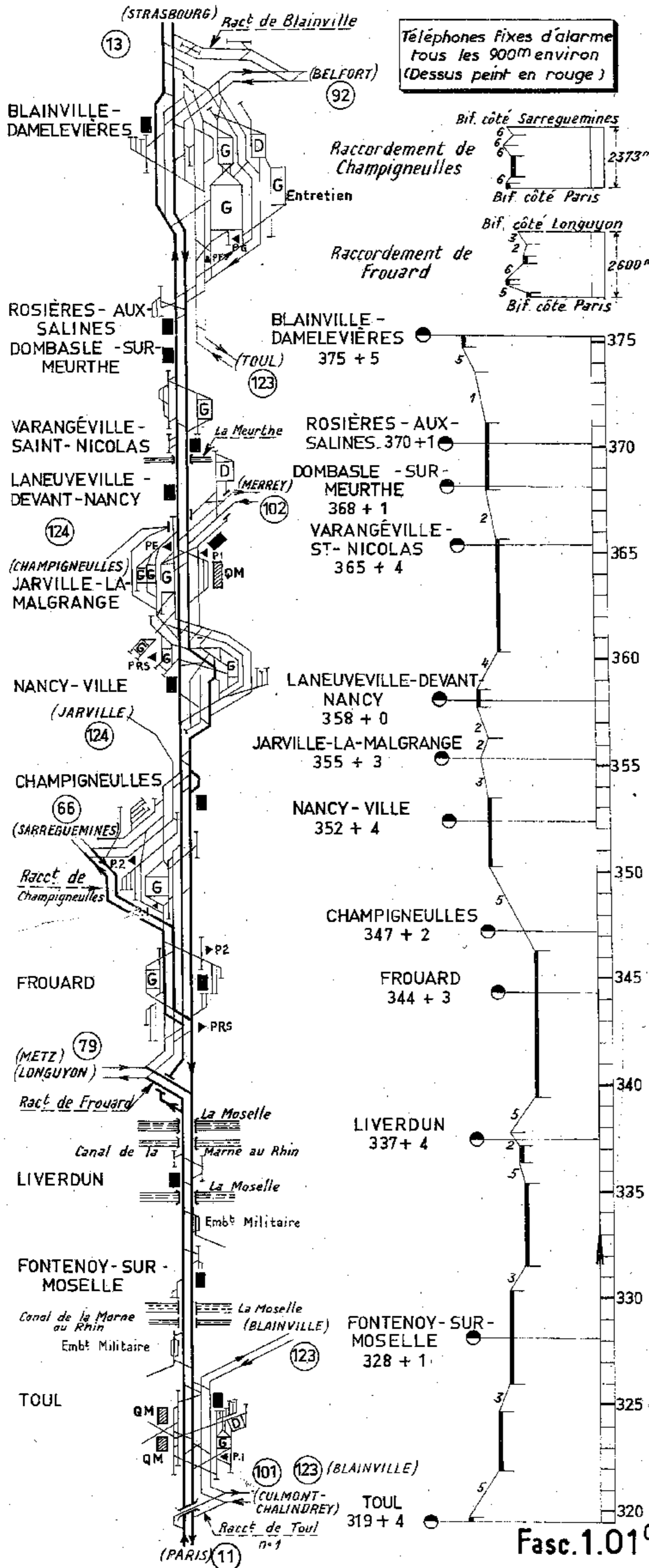

Ligne 1 - PARIS - STRASBOURG (KEHL)

Section de BLAINVILLE - DAMELEVIÈRES à RÉDING

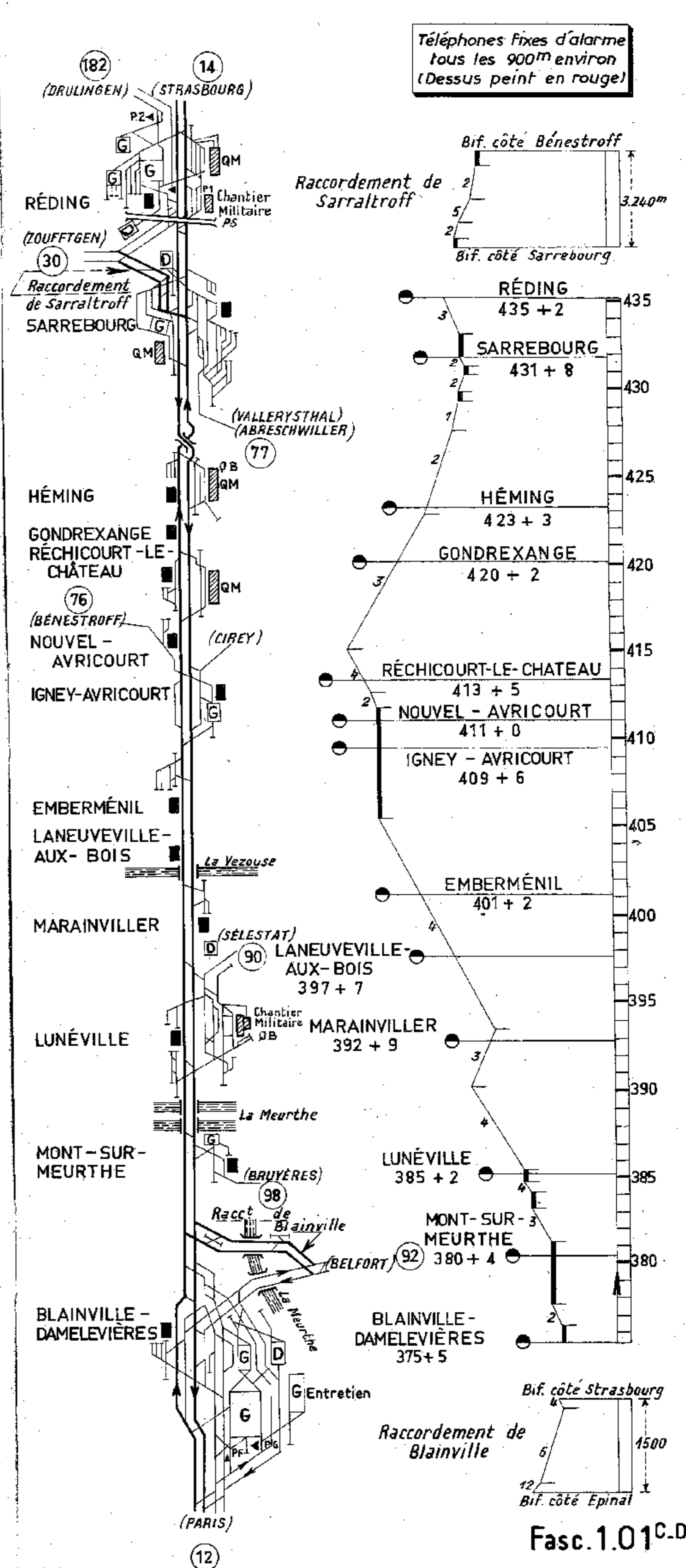

Ligne 1-PARIS-STRASBOURG (KEHL)
Ligne 3-(LUXEMBOURG)ZOUFFTGEN - BALE

Section de REDING à MOMMENHEIM

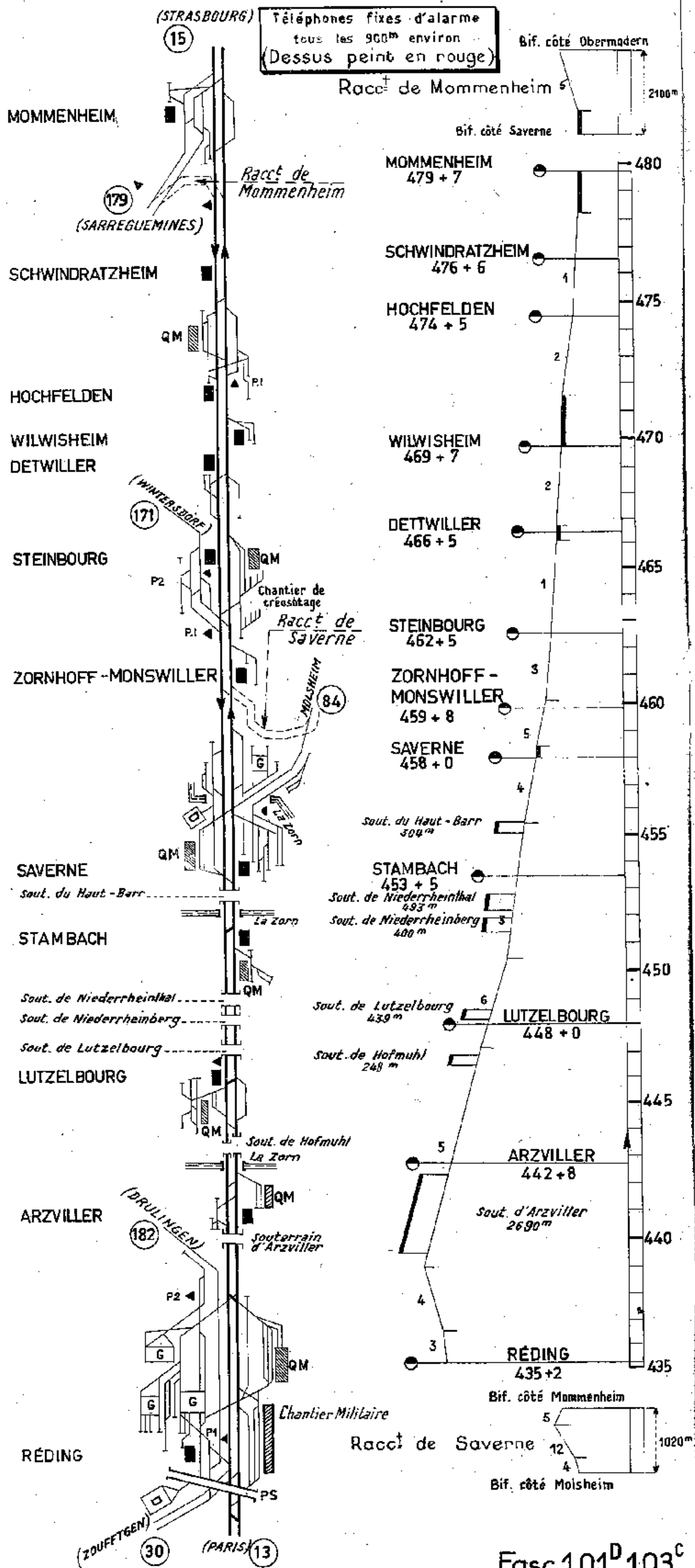

Ligne 1 - PARIS - STRASBOURG (KEHL)
Ligne 3 - (LUXEMBOURG) ZOUFFTGEN - BALE
Section de MOMMENHEIM à STRASBOURG (KEHL)

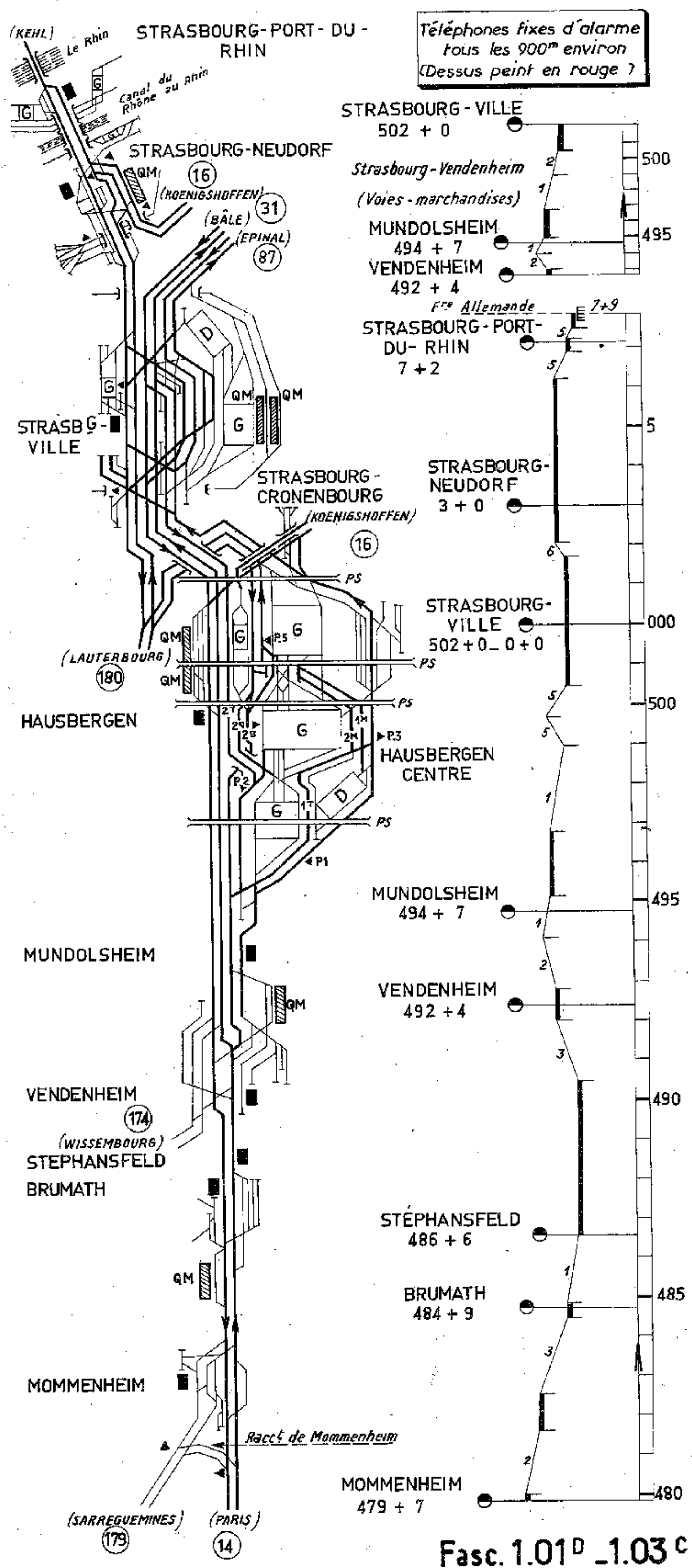

Ligne 1 - PARIS - STRASBOURG (KEHL)
Ligne 3 - (LUXEMBOURG) ZOUFFTGEN - BÂLE
Section des ABORDS DE STRASBOURG

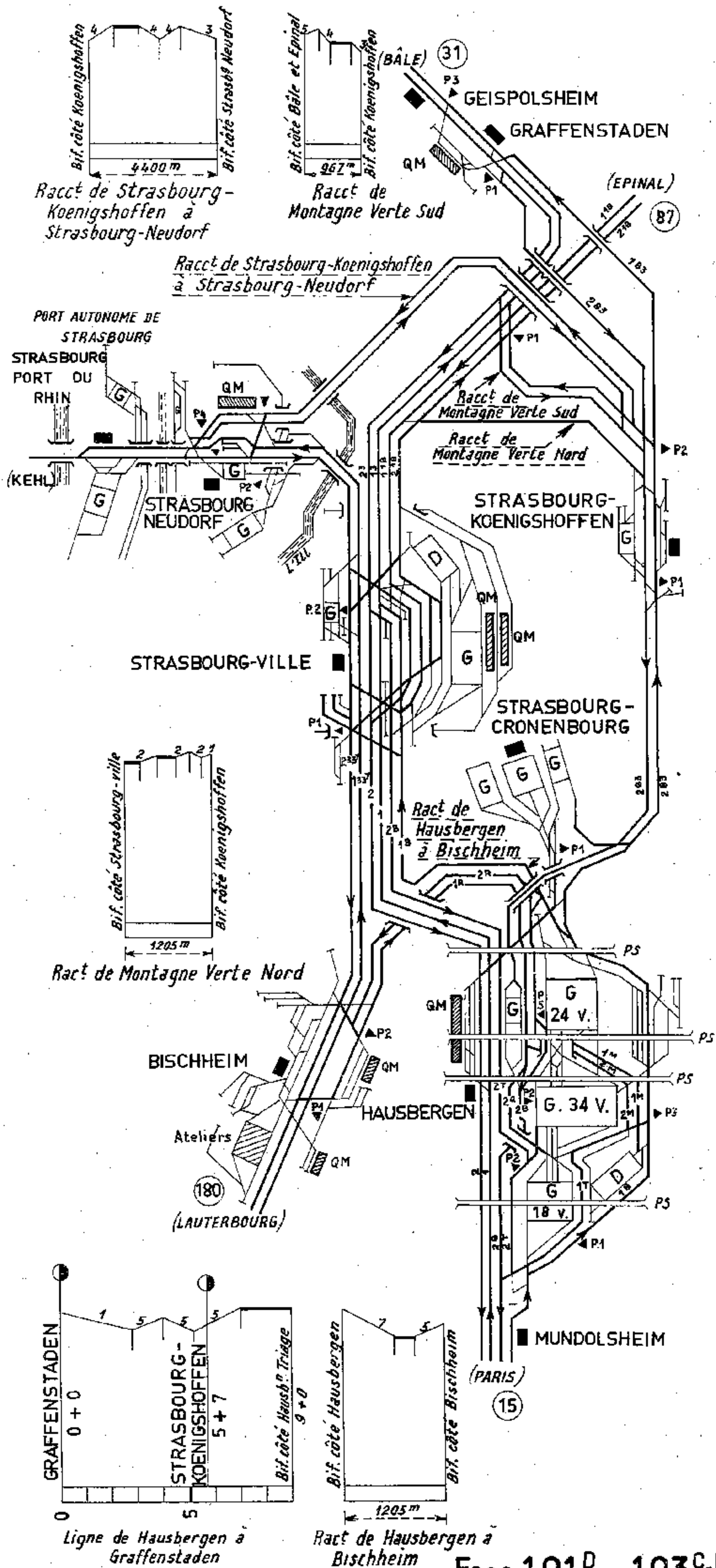

Ligne 2 - PARIS - LONGWY - MONT-SAINT-MARTIN
Section de TRILPORT à FISMES
Ligne 2⁴ - OULCHY - COINCY

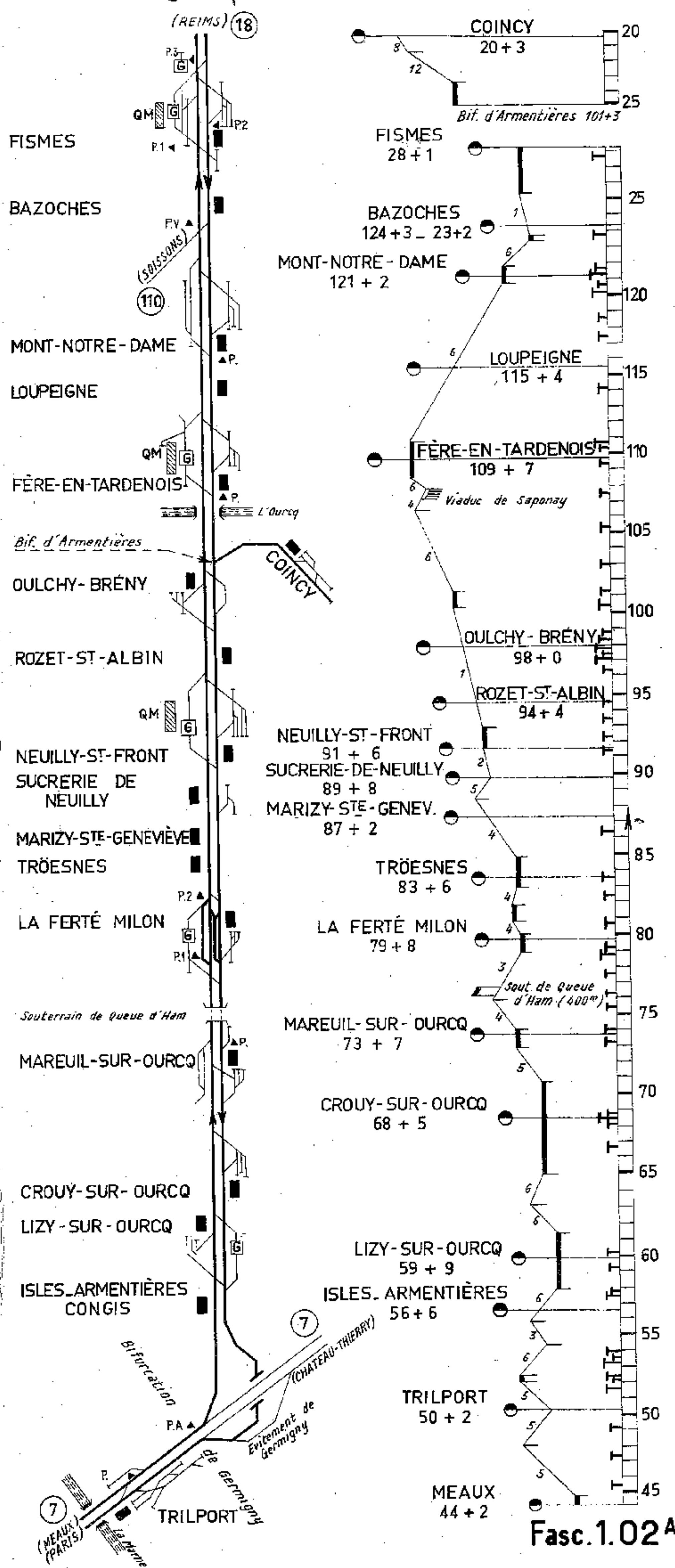

Section de FISMES à REIMS

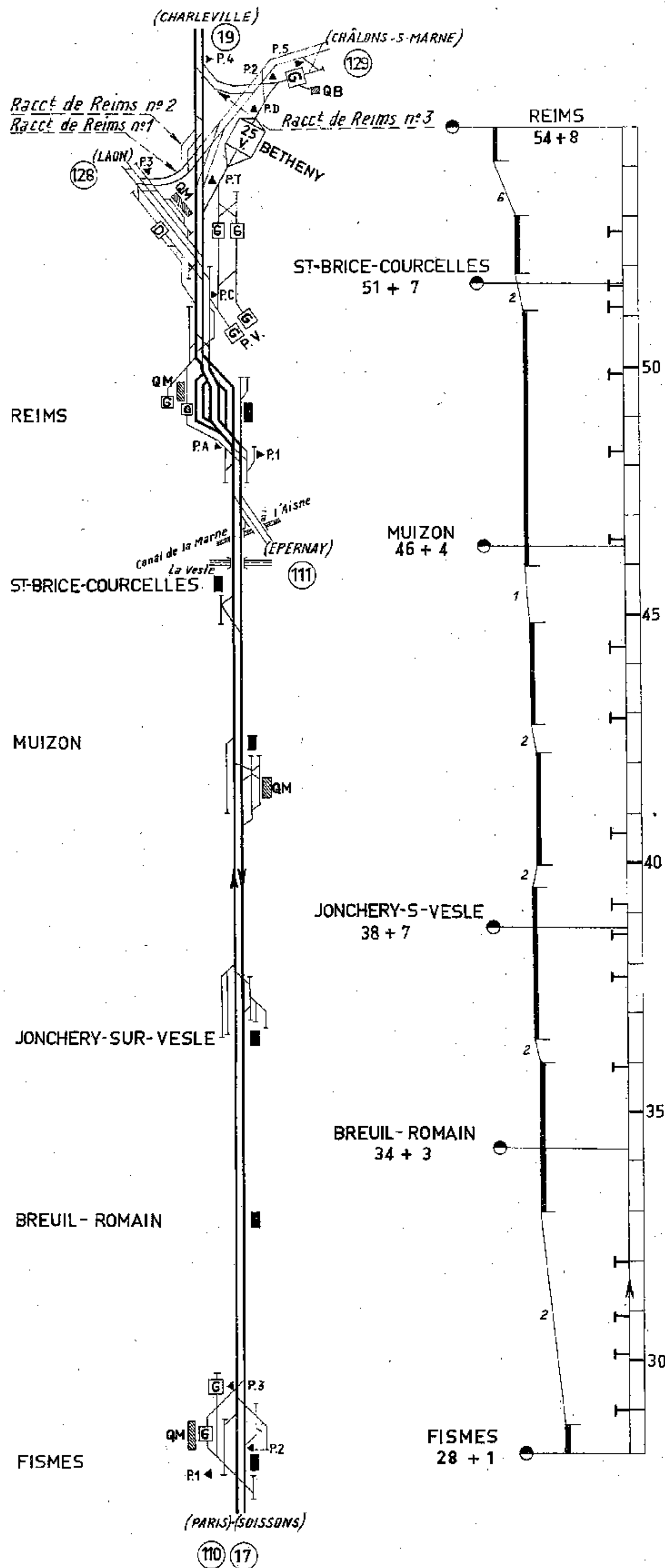

Section de REIMS à AMAGNE - LUCQUY

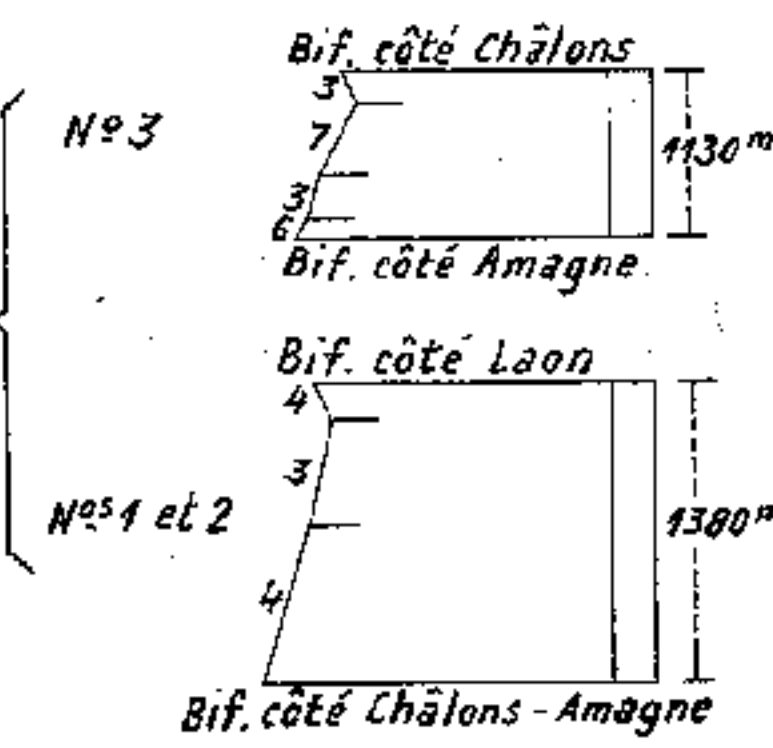
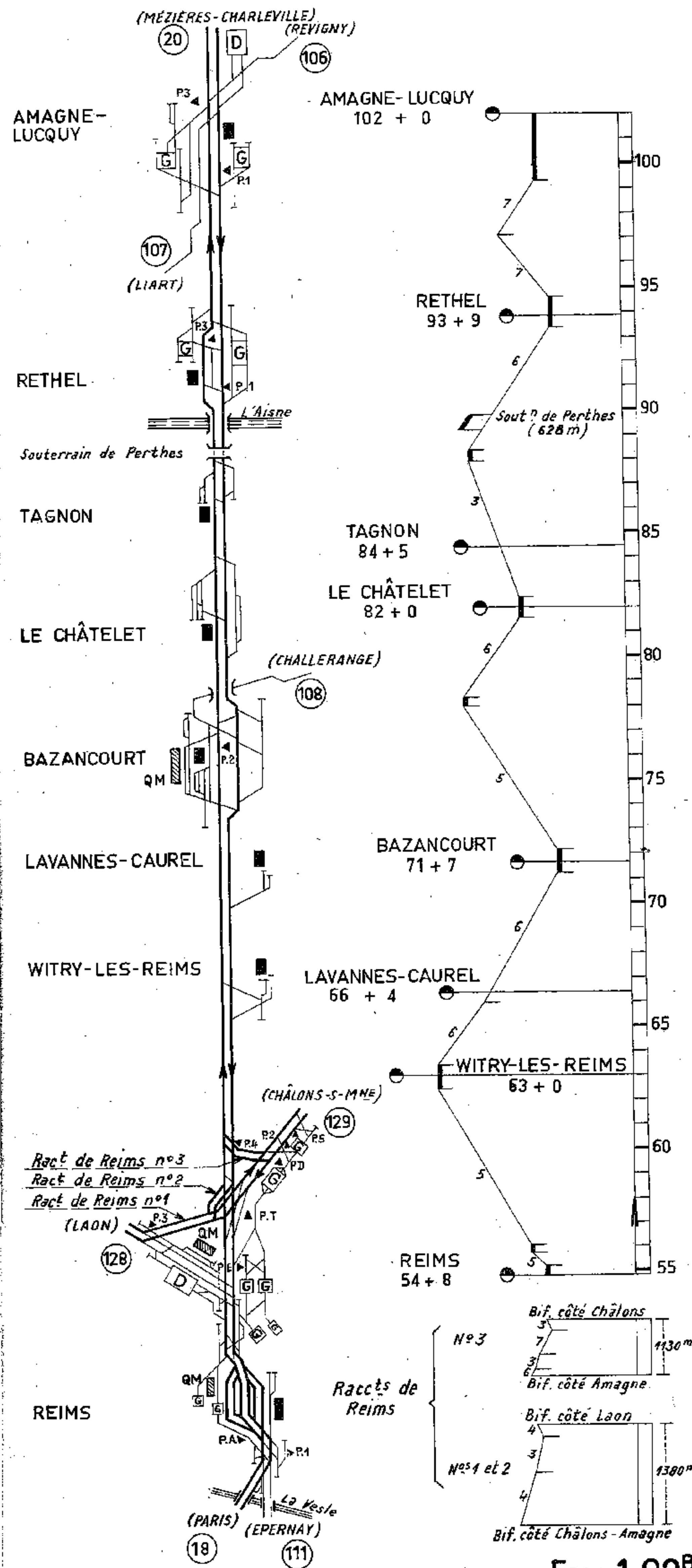

Ligne 2 - PARIS - LONGWY - MONT-SAINT-MARTIN

Section d'AMAGNE - LUCQUY à MÉZIÈRES - CHARLEVILLE

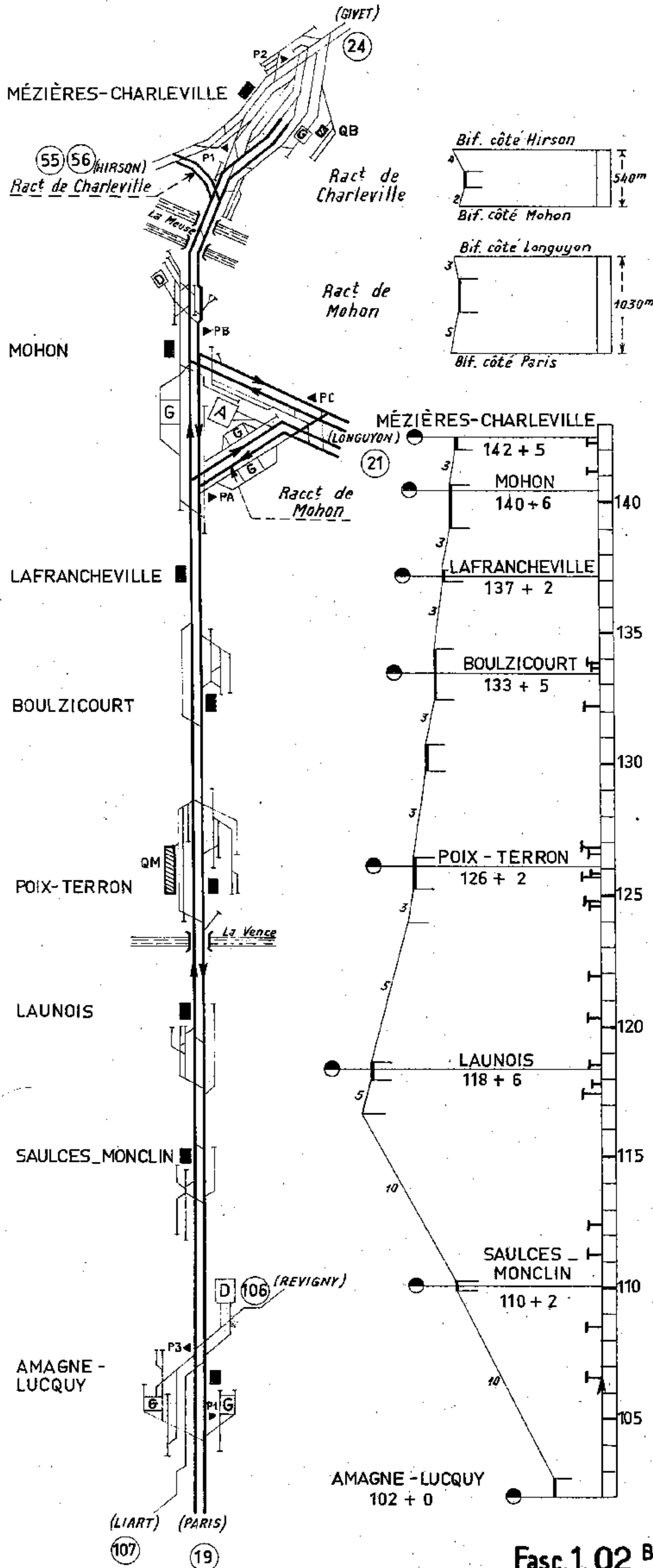

Ligne 2 - PARIS - LONGWY - MONT-SAINT-MARTIN

Section de MÉZIÈRES - CHARLEVILLE à CARIGNAN

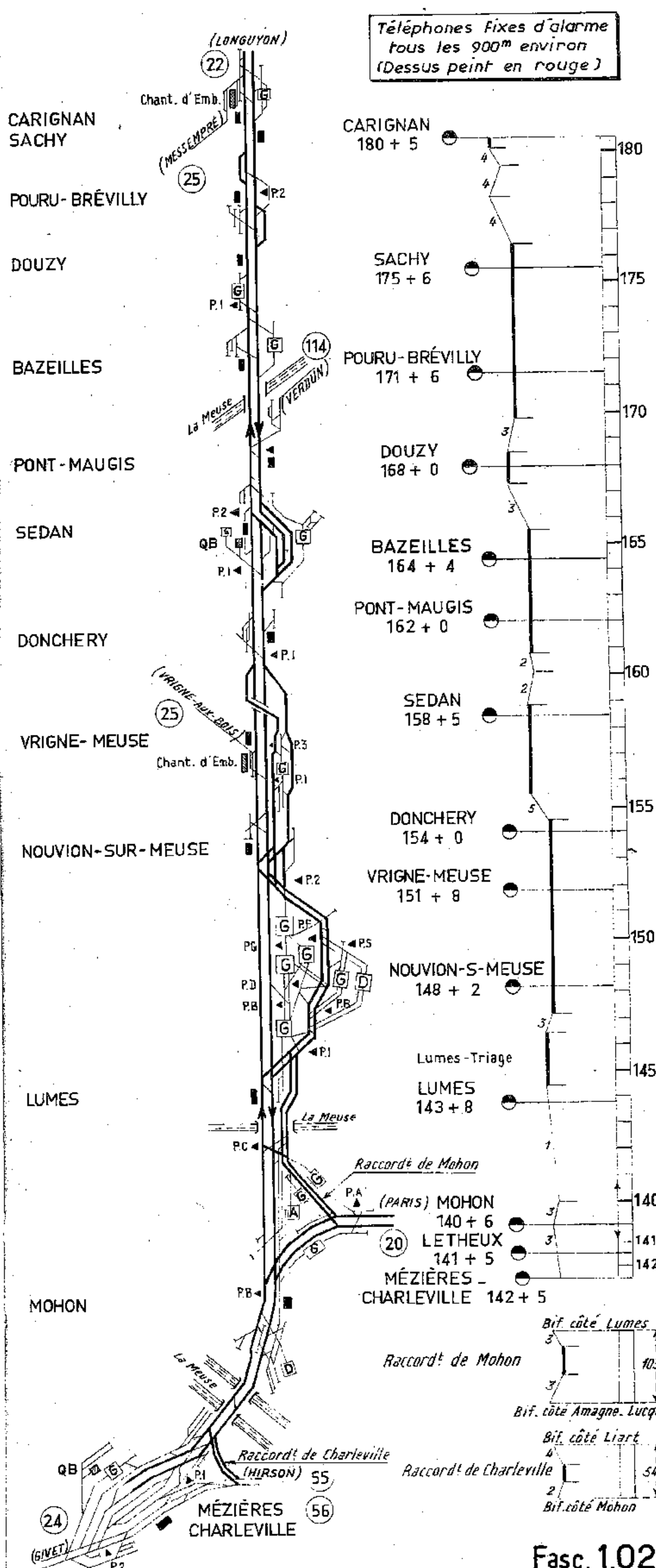

Section de CARIGNAN à LONGUYON

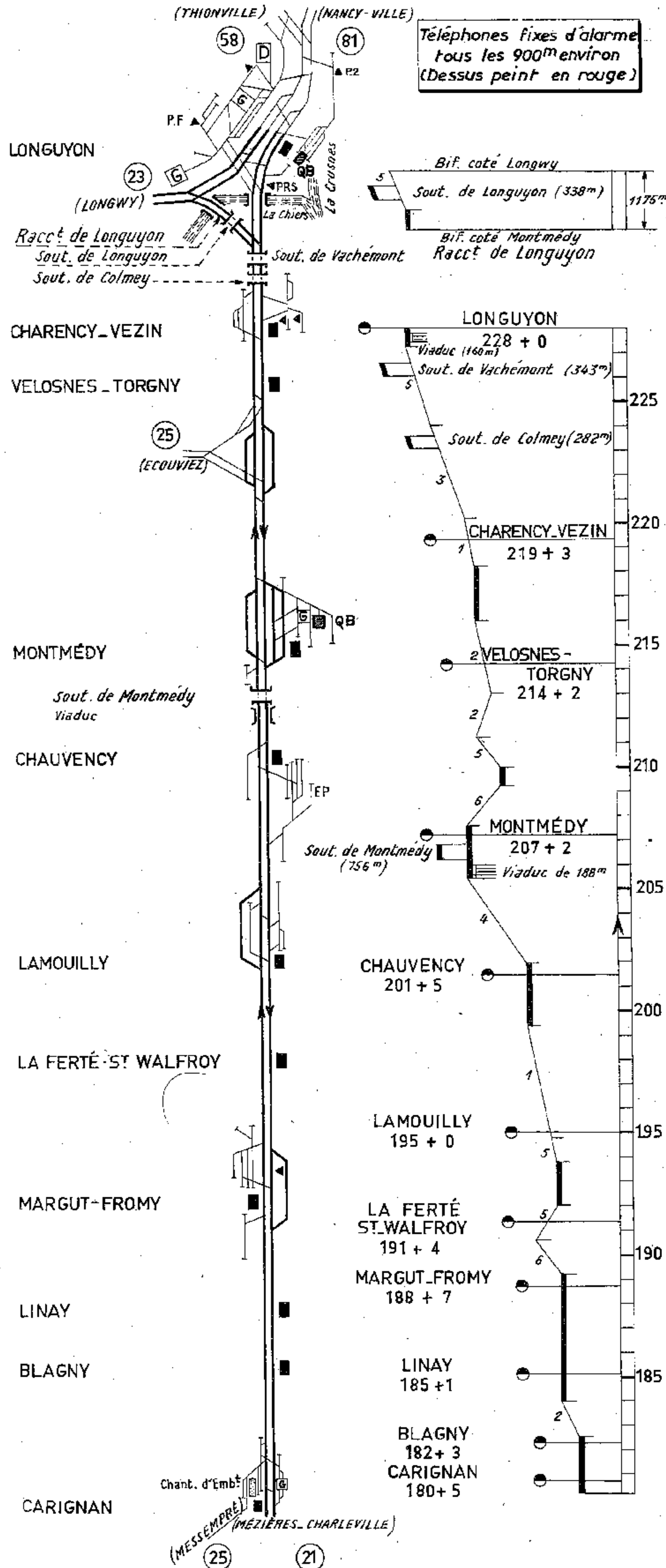

Section de LONGUYON à MONT-SAINT-MARTIN

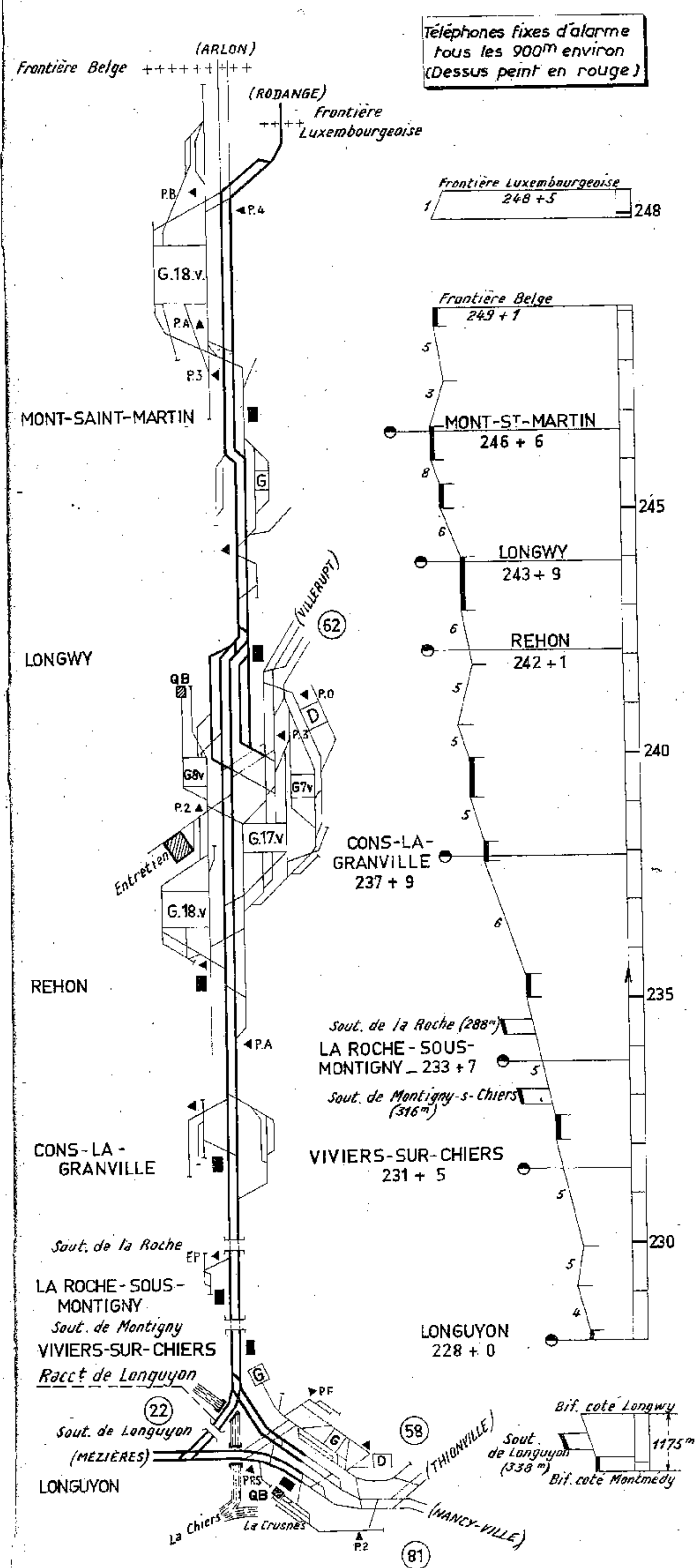

Ligne 20⁵ MÉZIÈRES-CHARLEVILLE-GIVET
et VIREUX-MOLHAIN-TREIGNES

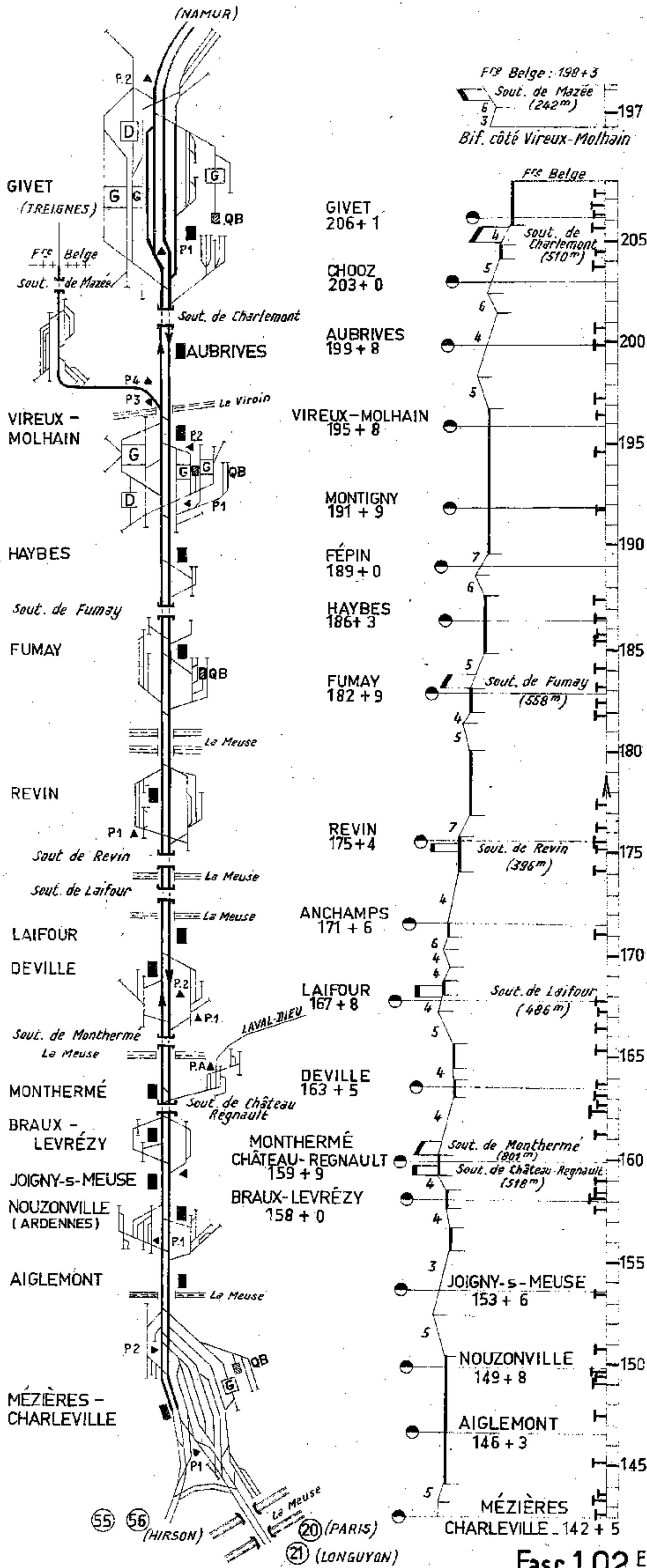

Ligne 19³ CARIGNAN-MESSEMPRÉ
Ligne 19⁴ MONTMÉDY-ÉCOUVIEZ
Ligne 19⁶ ÉCOUVIEZ-VELOSNES-TORGNY
Ligne de VRIGNE-MEUSE-VRIGNE-AUX-BOIS

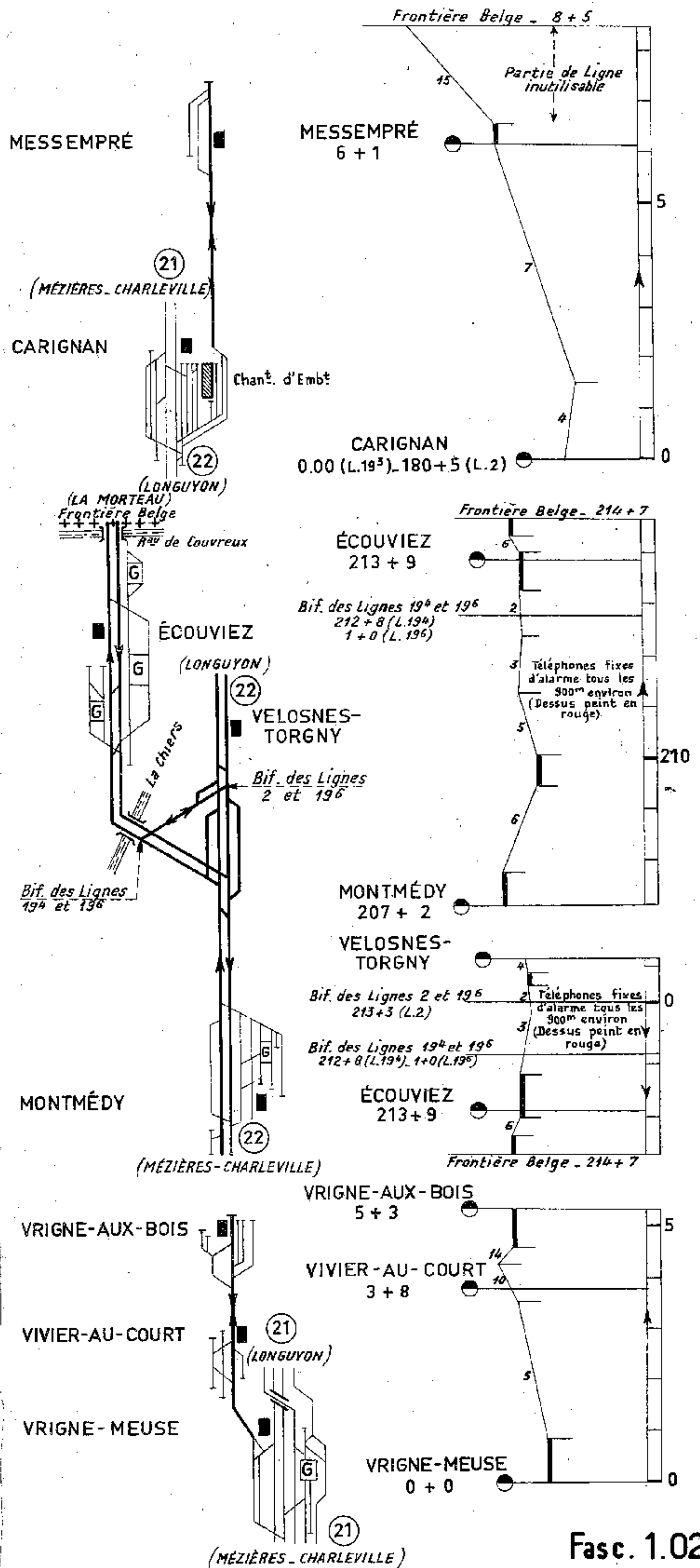

Ligne 3 (LUXEMBOURG) ZOUFFTGEN - BÂLE

Section de ZOUFFTGEN à WOIPPY

L.374_ENTRANGE_HETTANGE_Grande (THONVILLE)

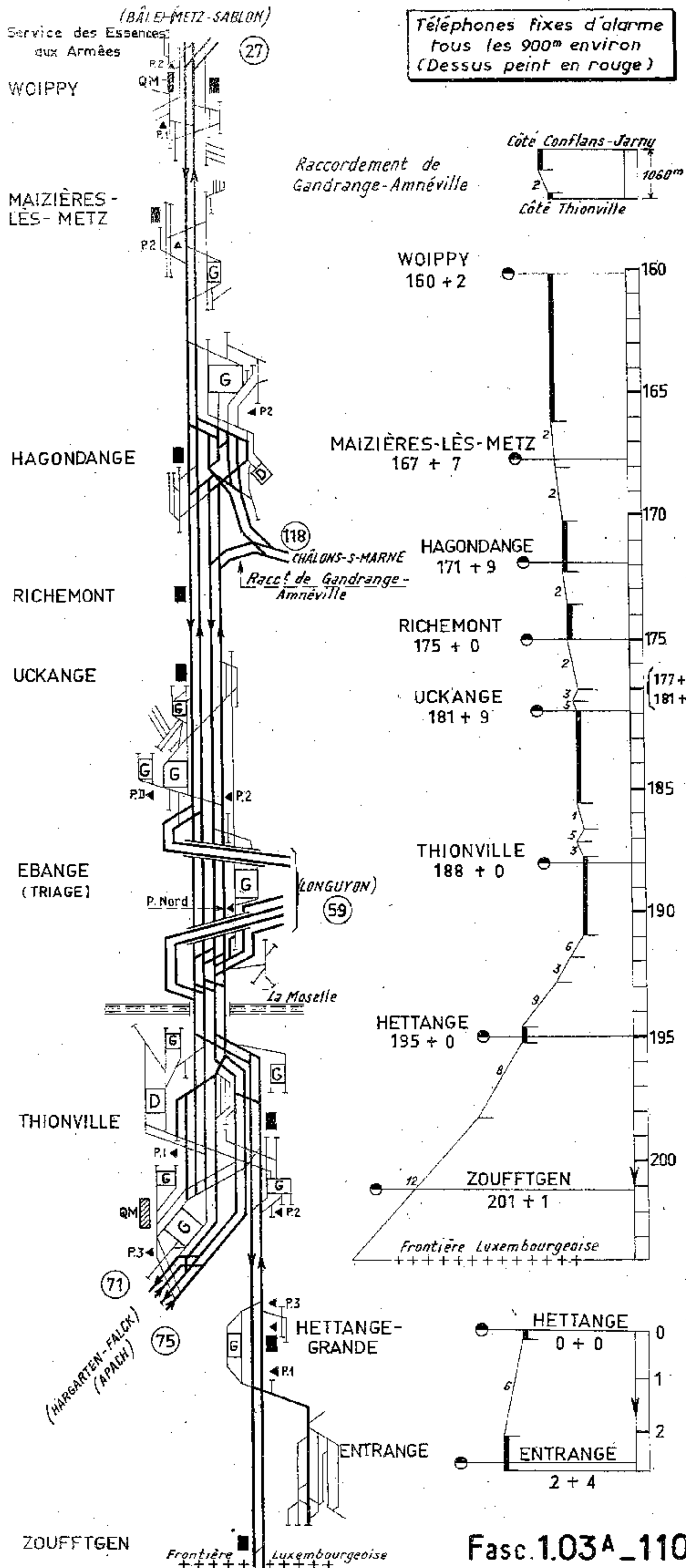

Téléphones fixes d'alarme
tous les 900m environ
(Dessus peint en rouge)

Ligne 3 (LUXEMBOURG) ZOUFFTGEN - BÂLE

ABORDS de METZ

Ligne 3² METZ - VANTOUX - VALLIÈRES

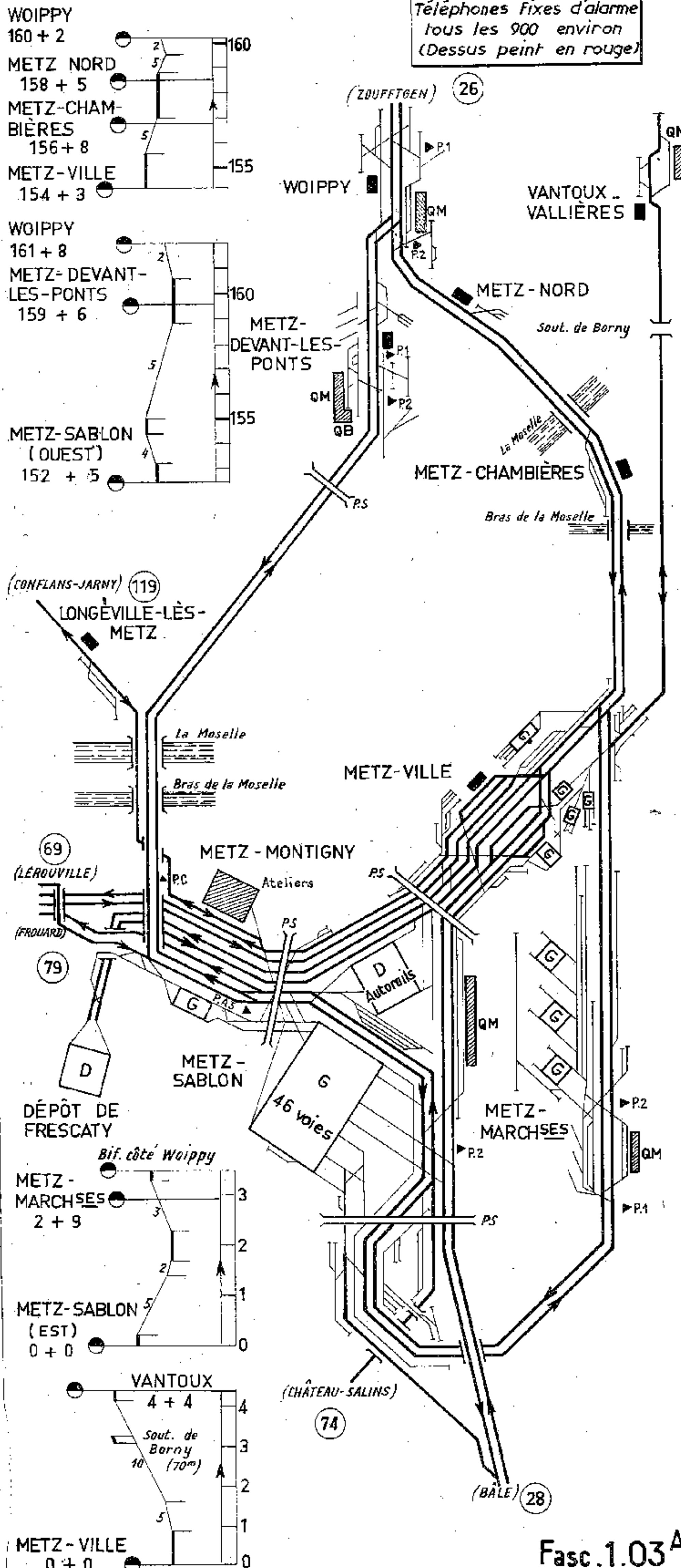

Téléphones Fixes d'alarme
tous les 900 environ
(Dessus peint en rouge)

Ligne 3 - (LUXEMBOURG) ZOUFFTGEN - BÂLE

Section de METZ à REMILLY

Téléphones fixes d'alarme
tous les 900m environ
(Dessus peint en rouge)

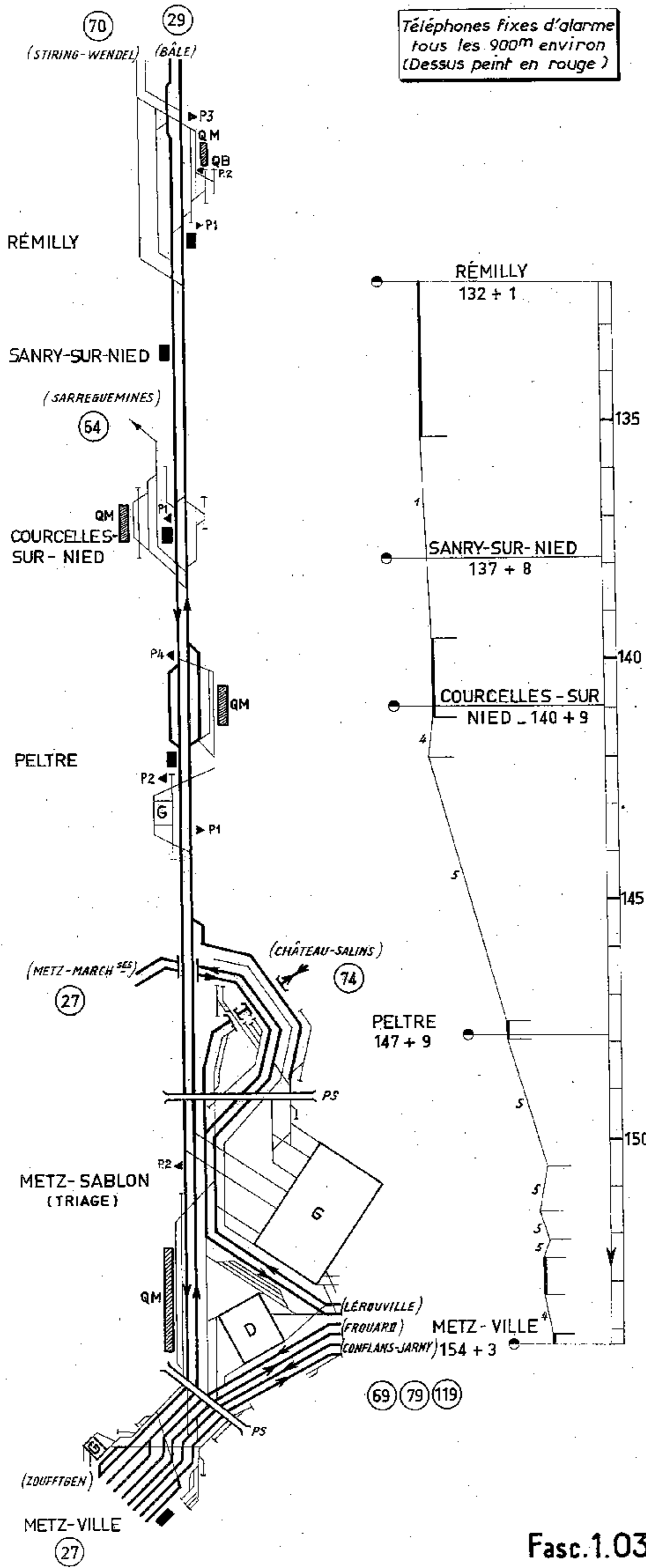

Ligne 3 - (LUXEMBOURG) ZOUFFTGEN - BÂLE

Section de REMILLY à BÉNESTROFF

Téléphones fixes d'alarme
tous les 900m environ
(Dessus peint en rouge)

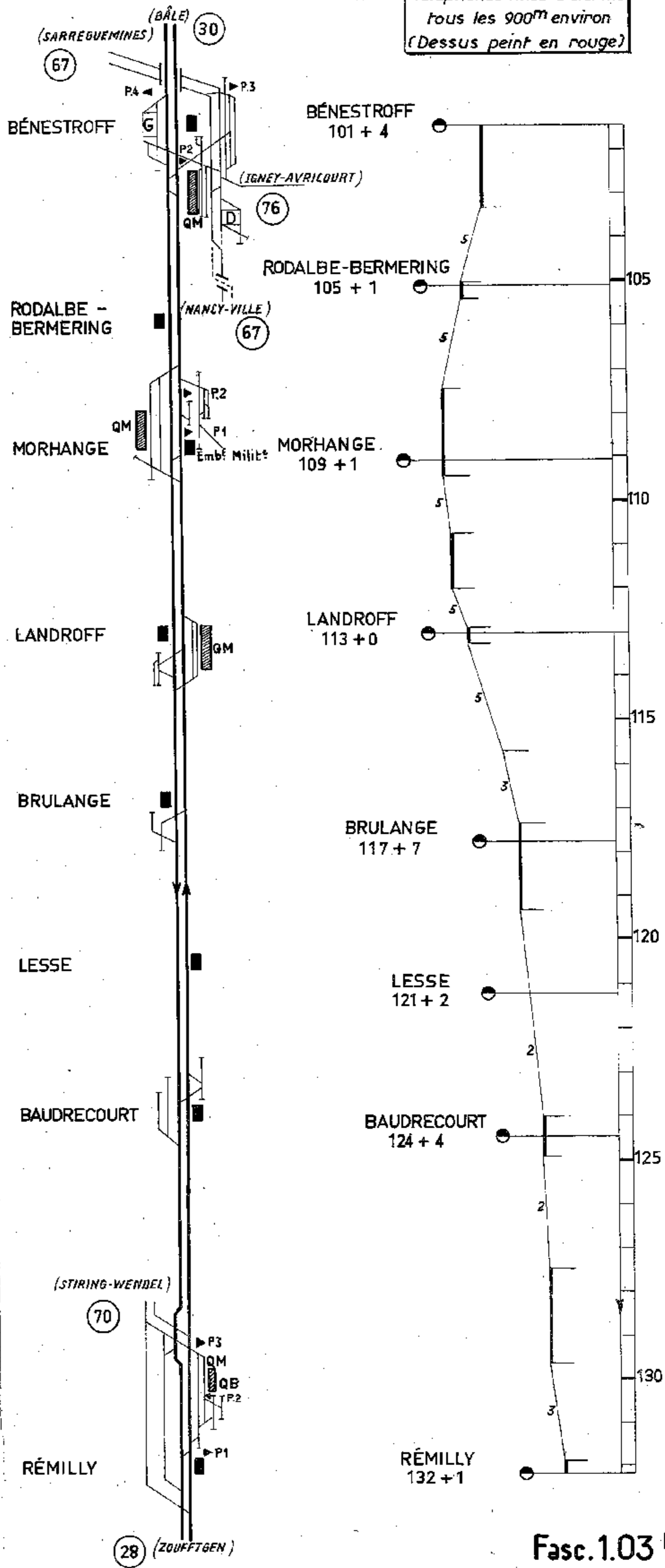

Ligne 3 (LUXEMBOURG) ZOUFFTGEN - BÂLE
Section de BENESTROFF à REDING (SARREBOURG)

Téléphones fixes d'alarme
tous les 900m environ
(Dessus peint en rouge)

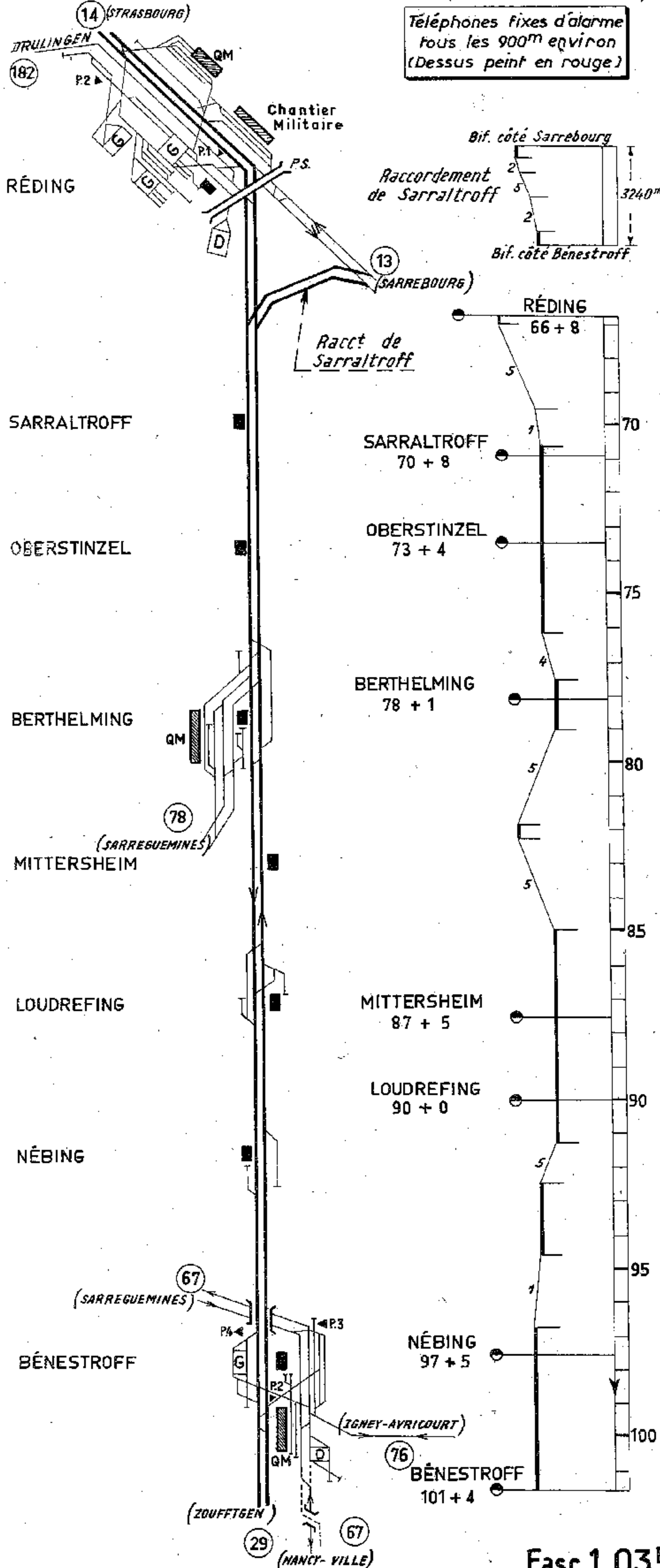

Ligne 3 (LUXEMBOURG) ZOUFFTGEN - BÂLE
Section de STRASBOURG à SÉLESTAT

Téléphones fixes d'alarme
tous les 900m environ
(Dessus peint en rouge)

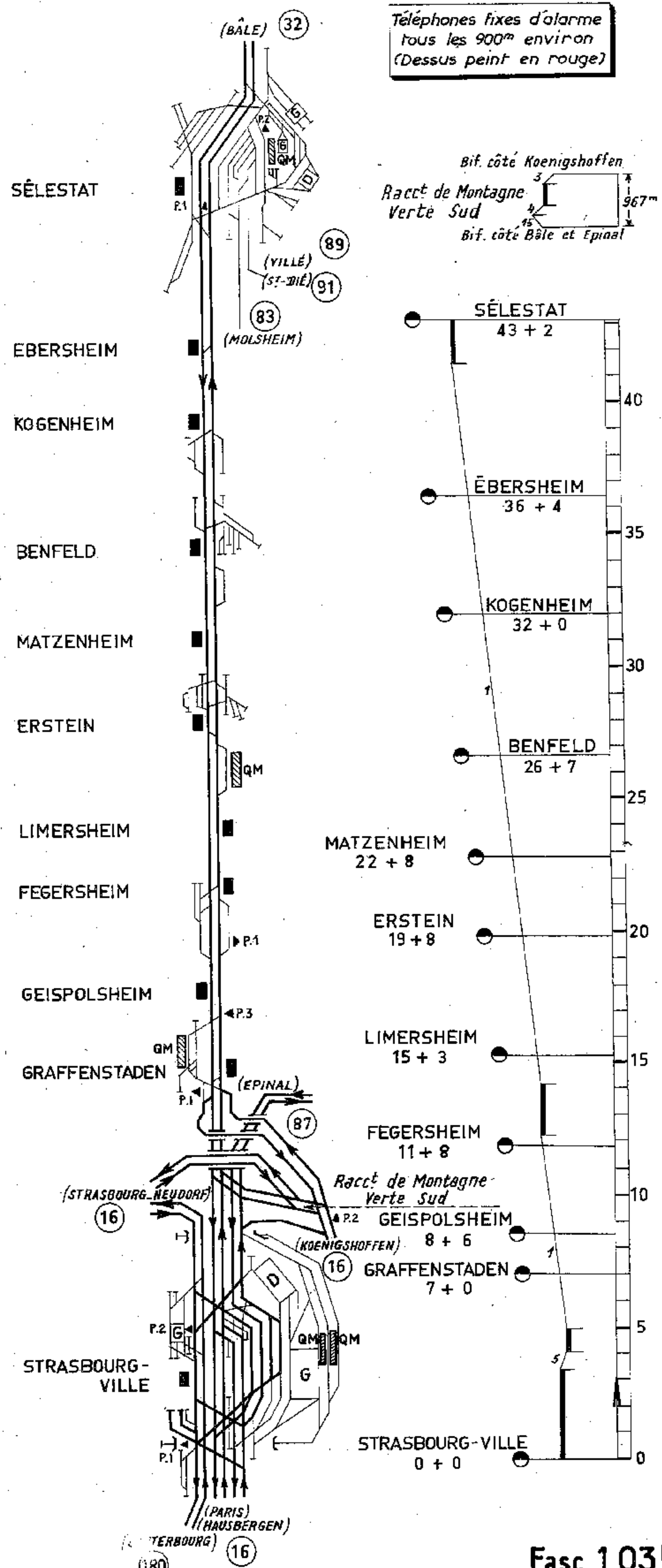

Ligne 3 - (LUXEMBOURG) ZOUFFTGEN - BÂLE

Section de SELESTAT à COLMAR

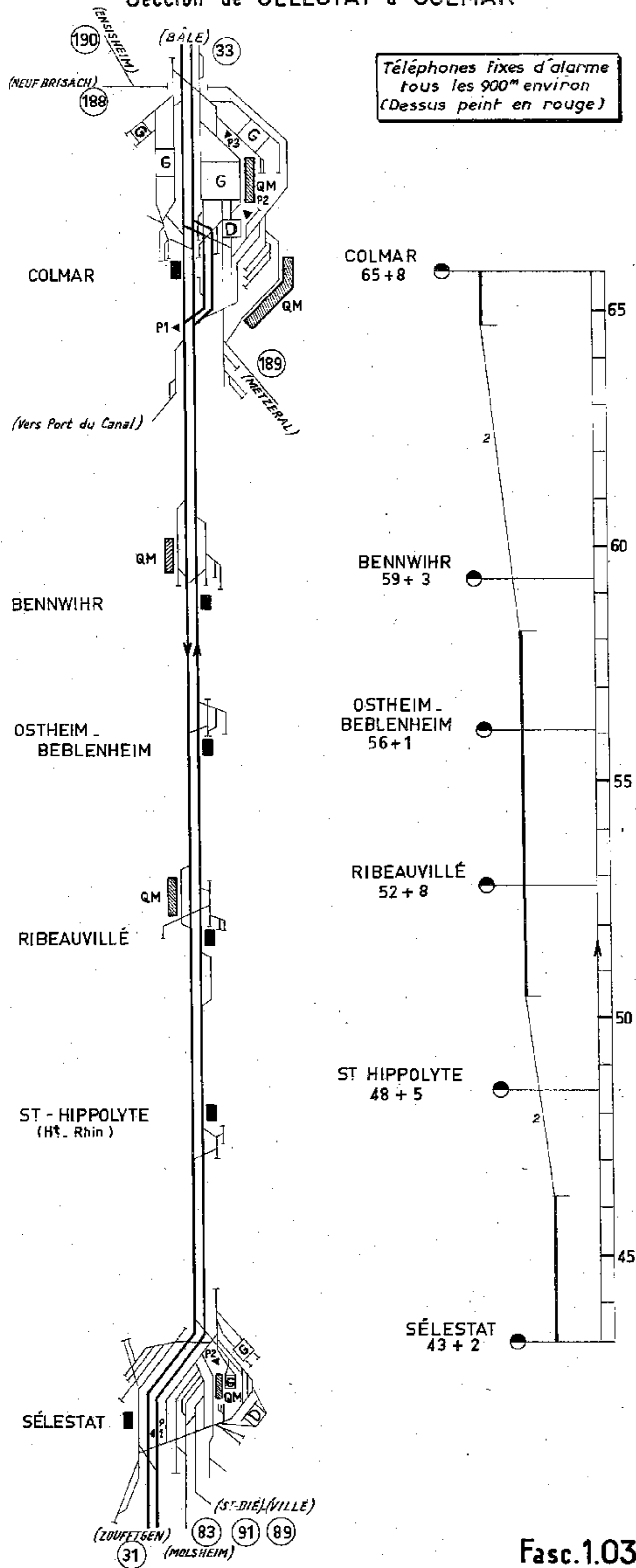

Ligne 3 - (LUXEMBOURG) ZOUFFTGEN - BÂLE

Section de COLMAR à MULHOUSE

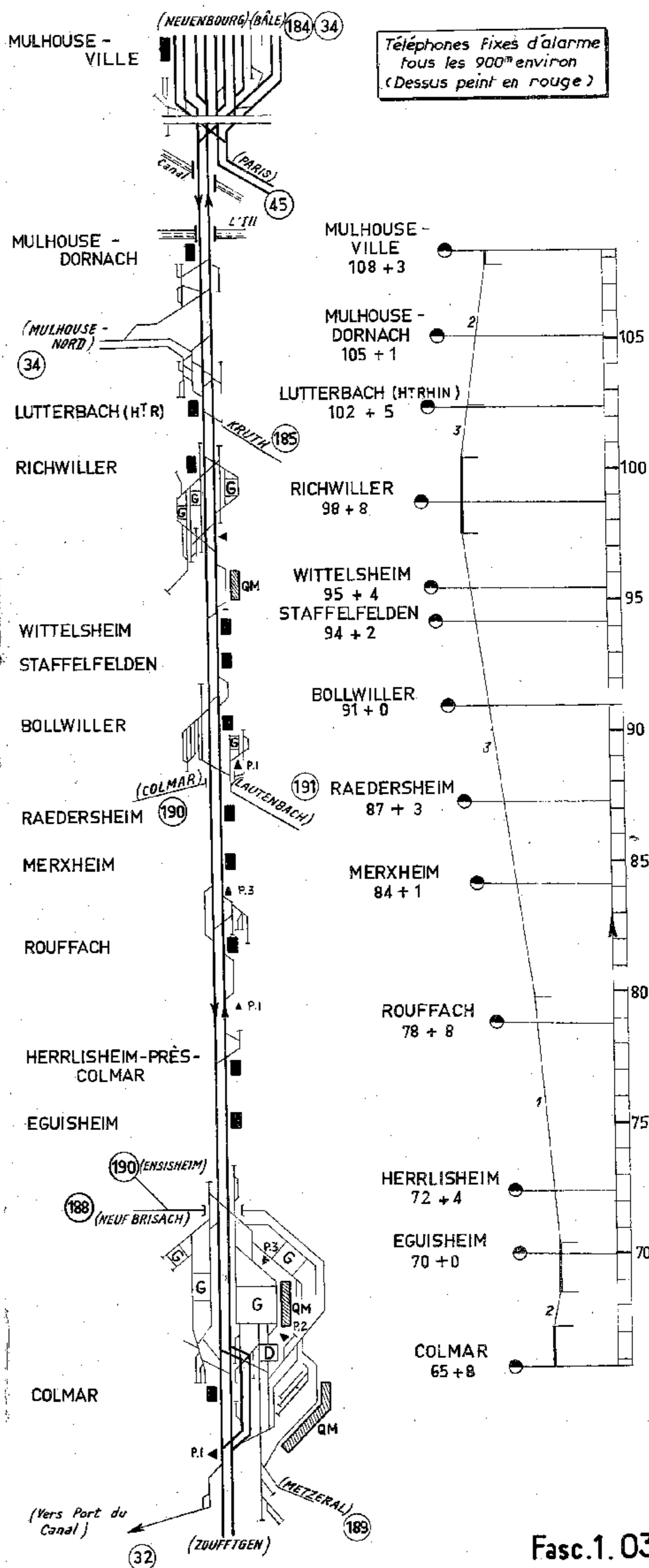

Ligne 3 (LUXEMBOURG) ZOUFFTGEN - BÂLE

ABORDS de MULHOUSE

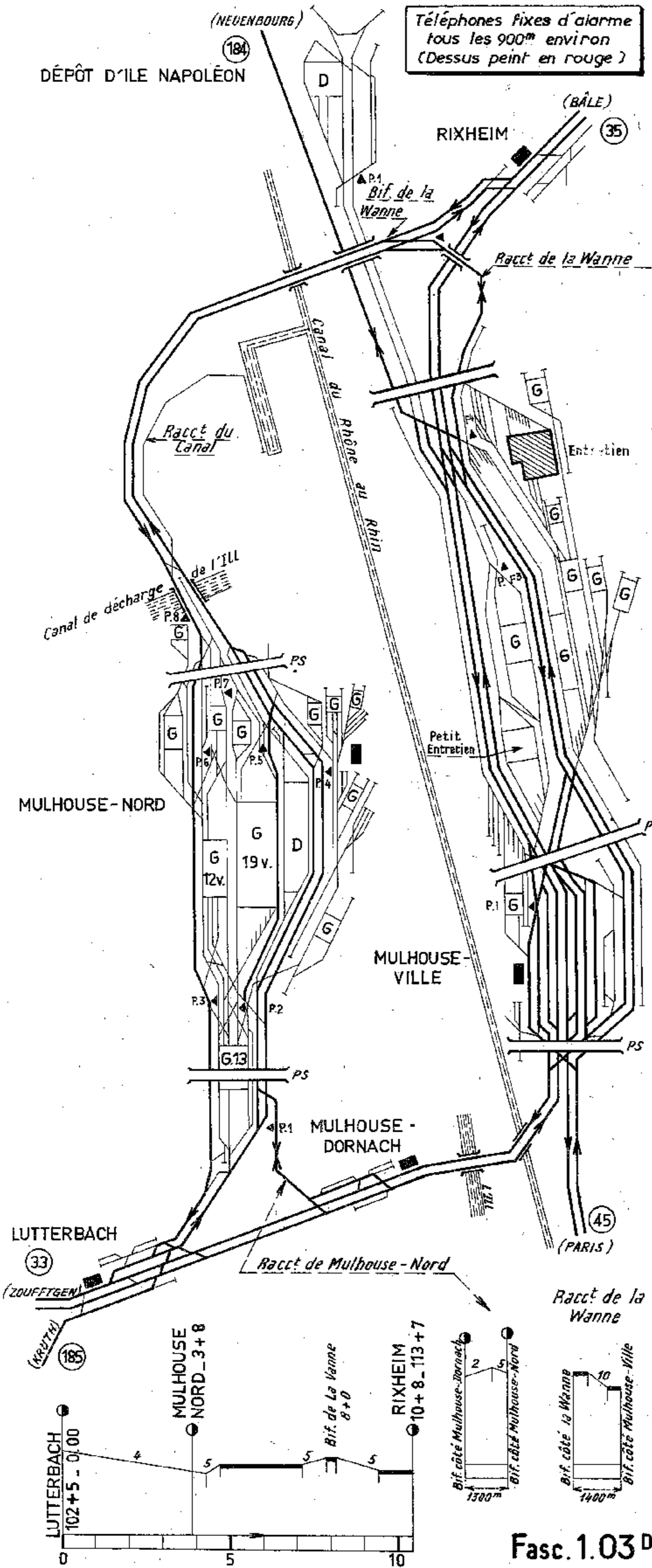

Ligne 3 (LUXEMBOURG) ZOUFFTGEN - BÂLE

Section de MULHOUSE à BÂLE

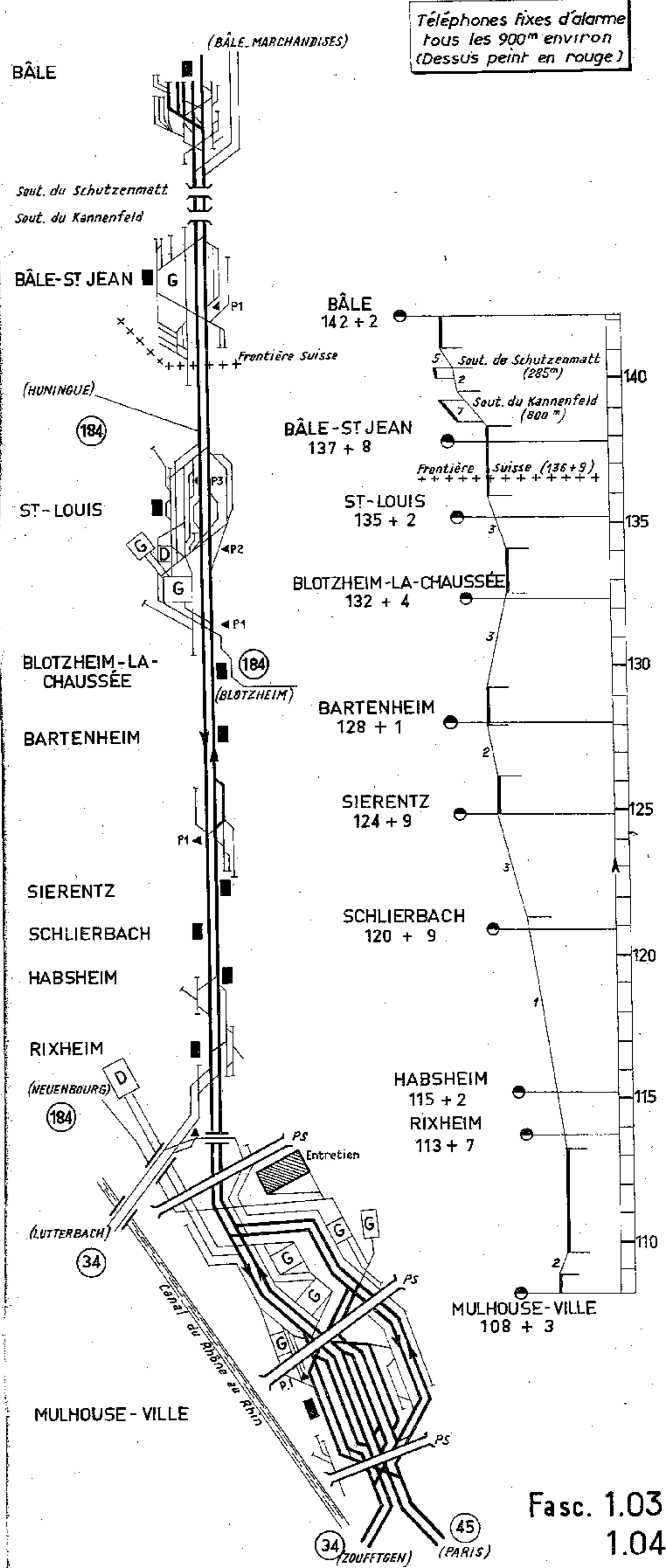

Ligne 4 - PARIS - BÂLE

Section de NOISY-LE-SEC à LONGUEVILLE

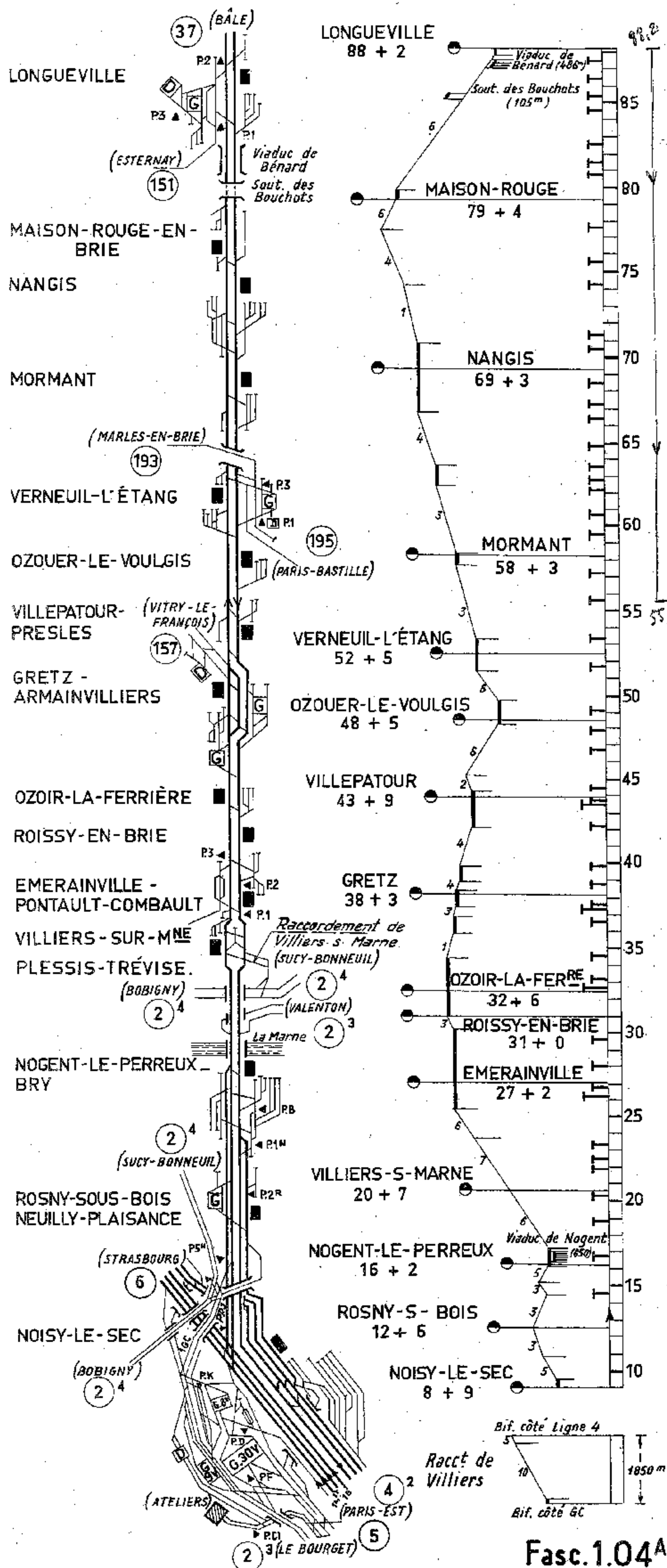

Ligne 4 - PARIS - BÂLE

Section de LONGUEVILLE à ROMILLY

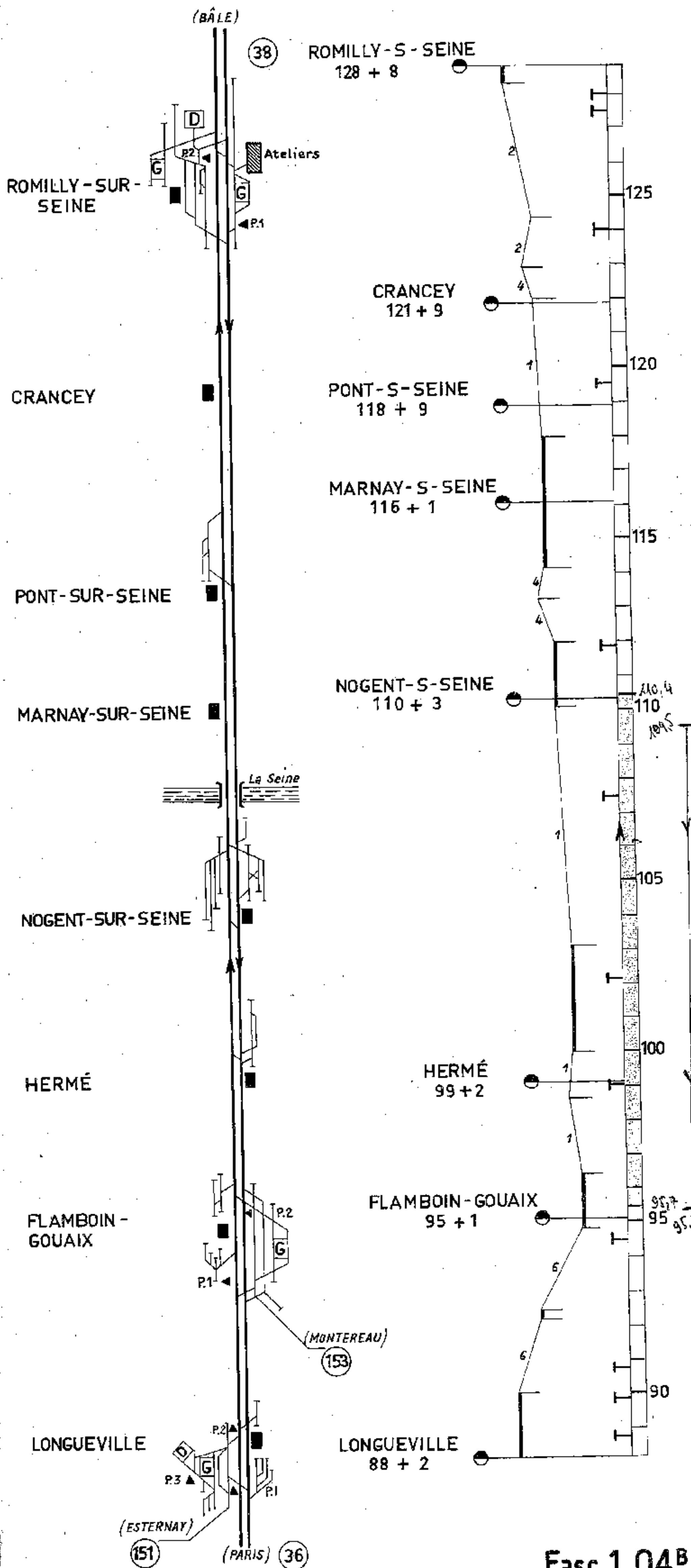

Ligne 4 - PARIS - BÂLE

Section de ROMILLY à TROYES

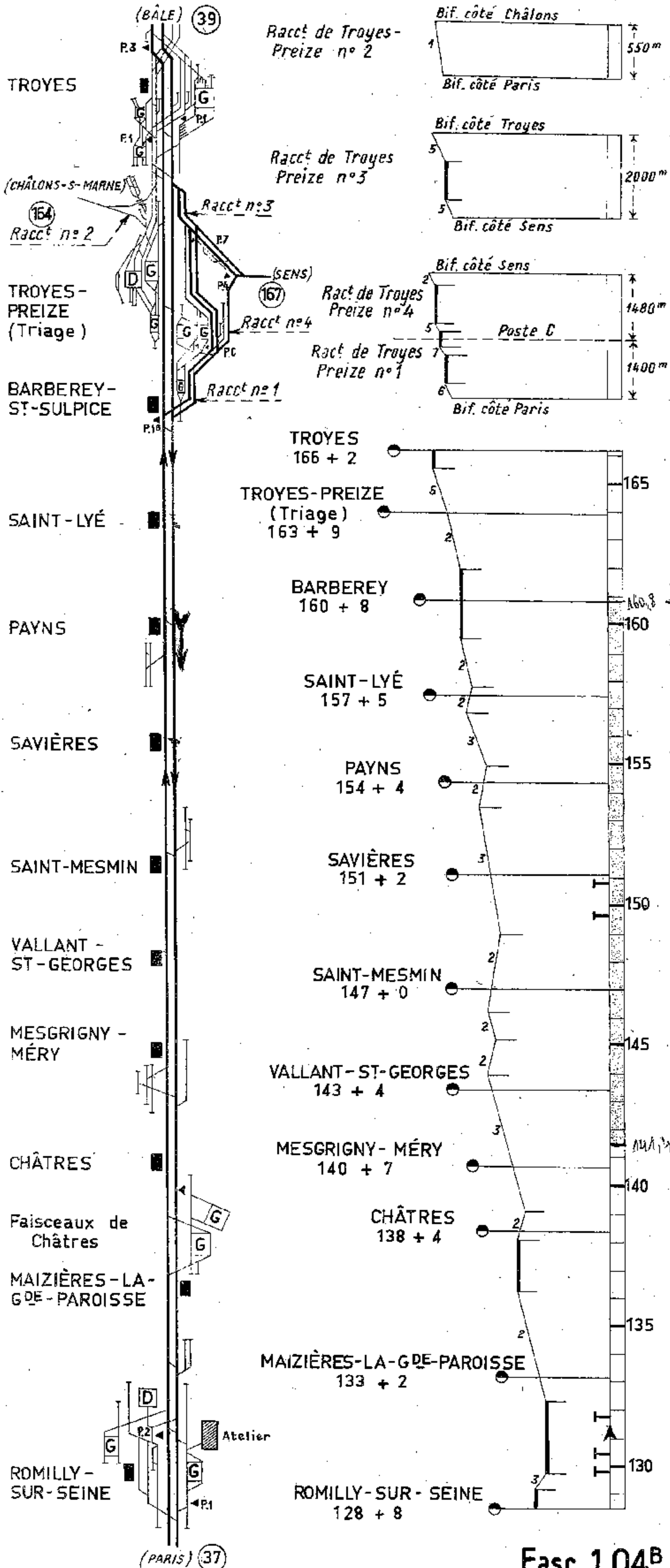

Ligne 4 - PARIS - BÂLE

Section de TROYES à BAR-SUR-AUBE

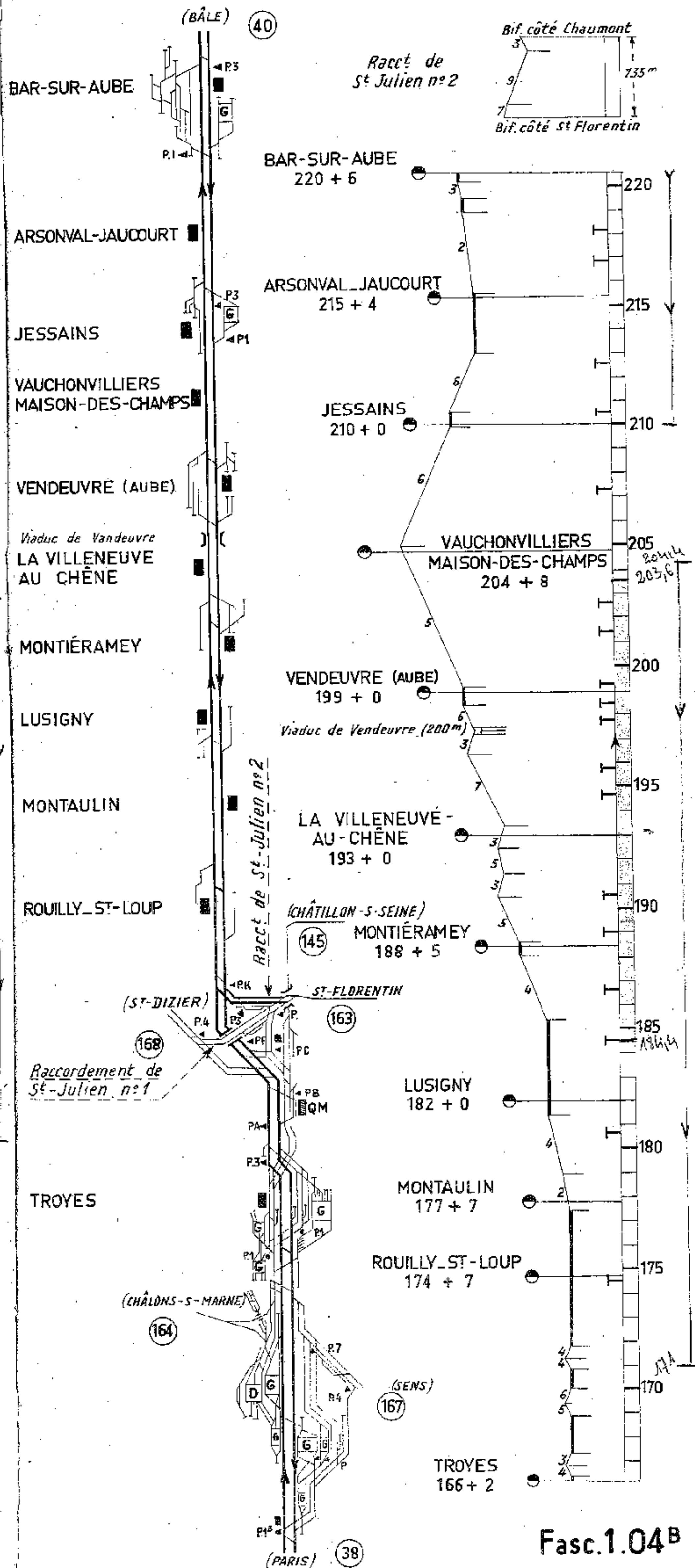

Ligne 4 - PARIS - BÂLE

Section de BAR-SUR-AUBE à CHAUMONT

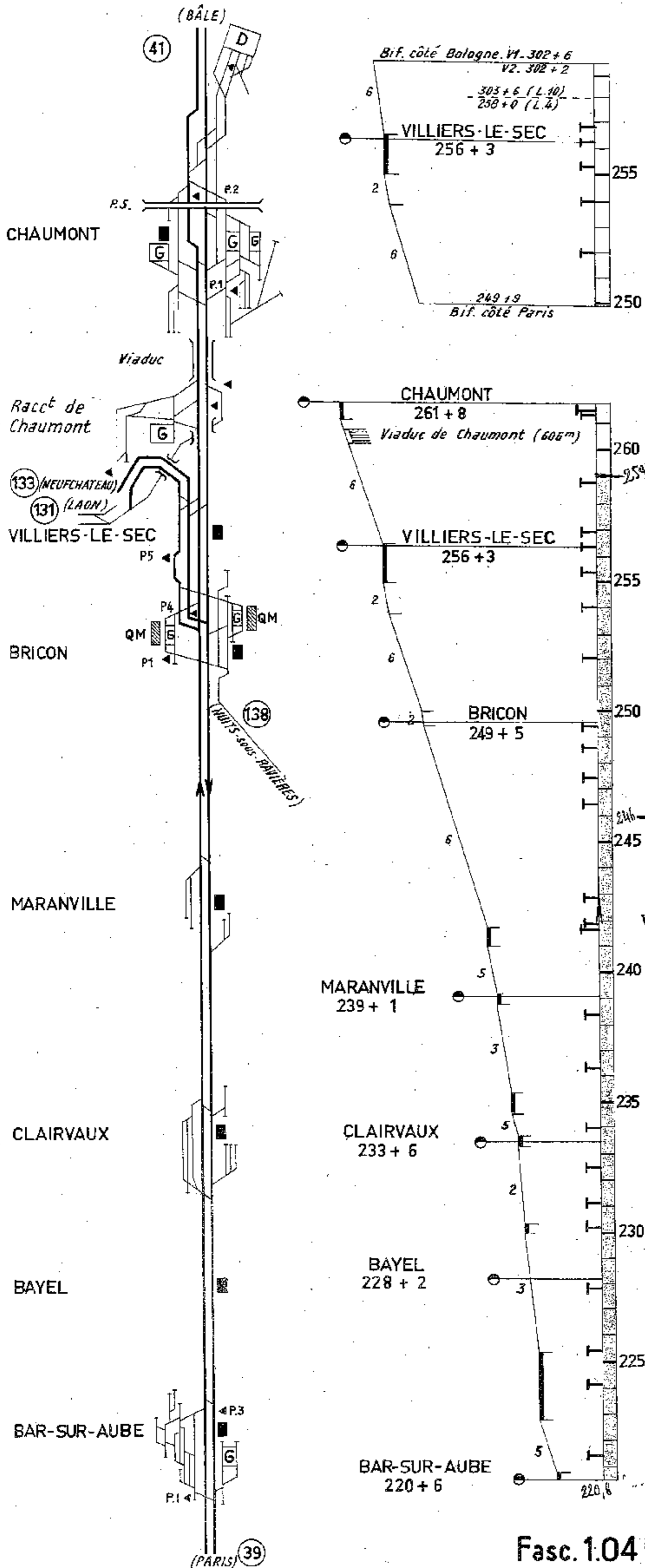

Ligne 4 - PARIS - BÂLE

Section de CHAUMONT à CULMONT - CHALINDREY

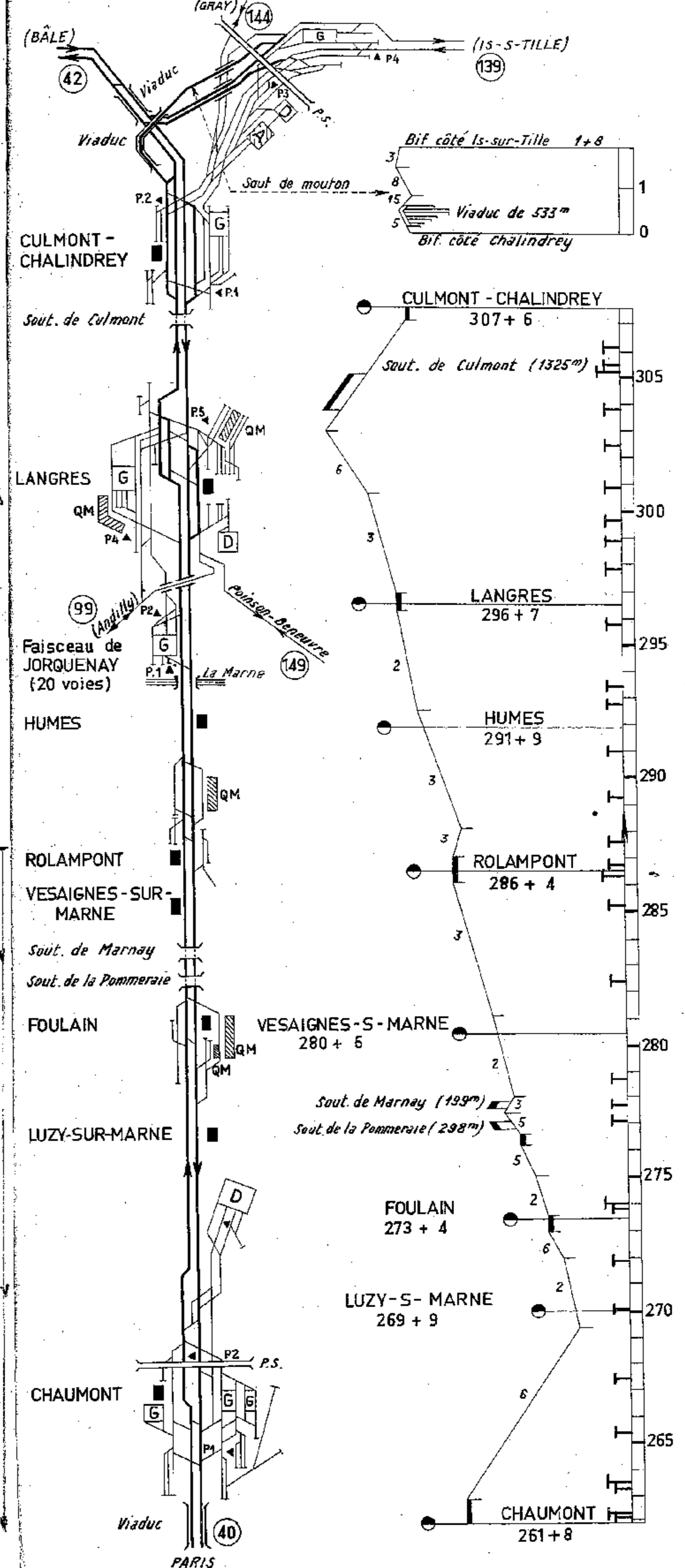

Ligne 4 - PARIS - BÂLE

Section de CULMONT - CHALINDREY à PORT-D'ATELIER

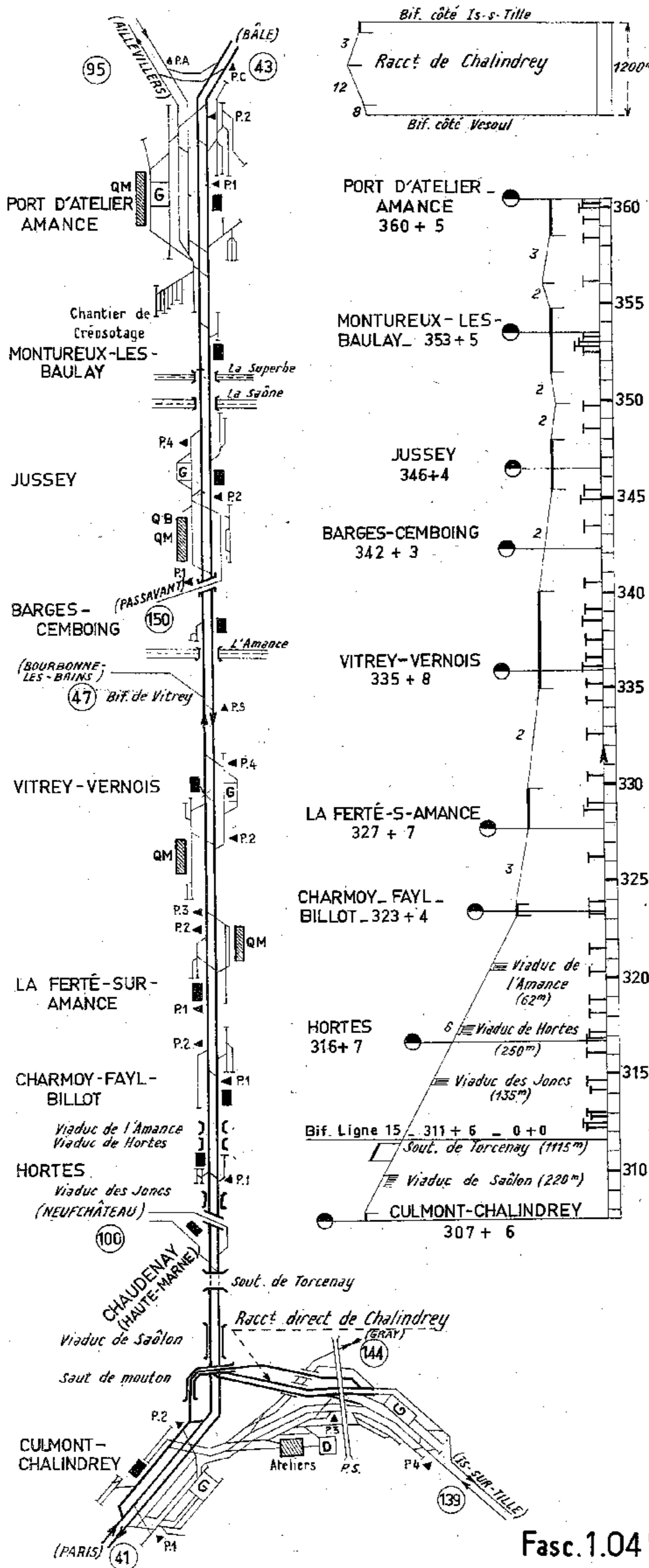

Ligne 4 - PARIS - BÂLE

Section de PORT-D'ATELIER à LURE

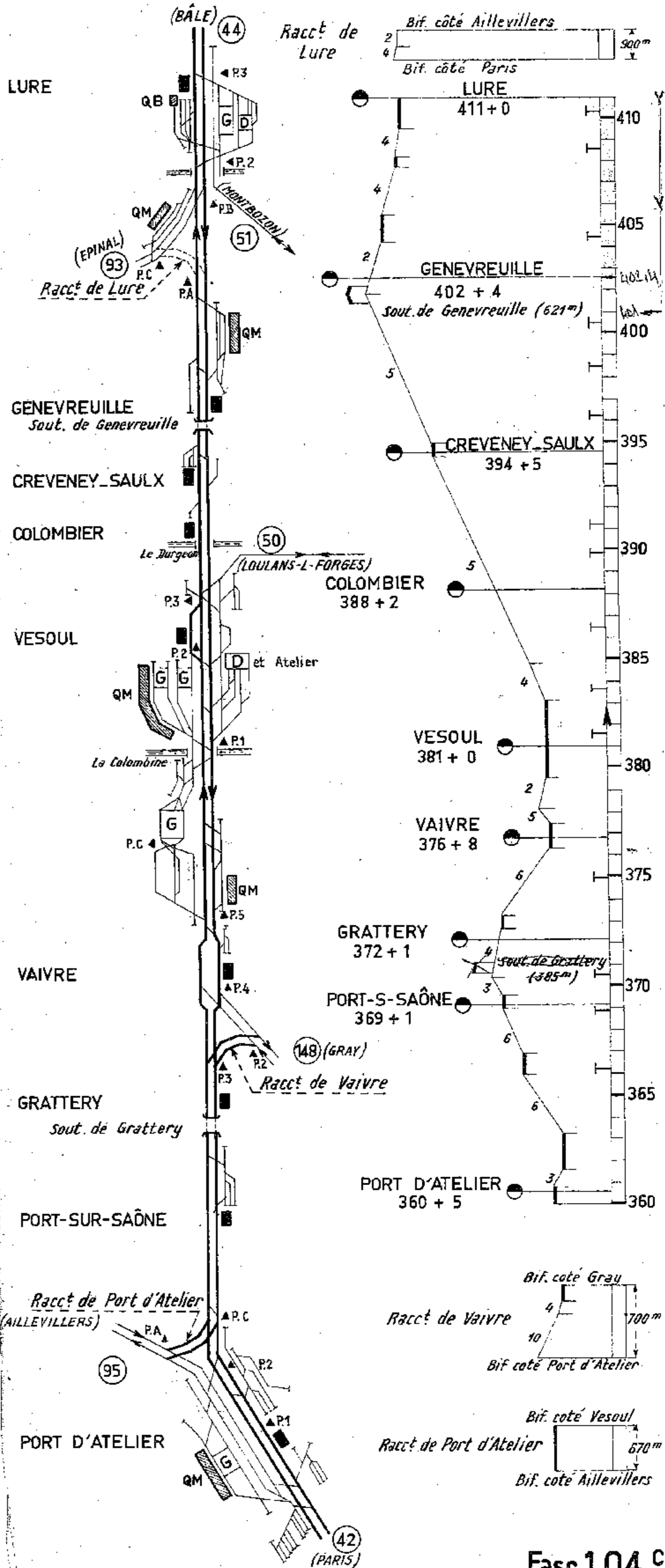

Ligne 4 - PARIS - BÂLE

Section de LURE à BELFORT

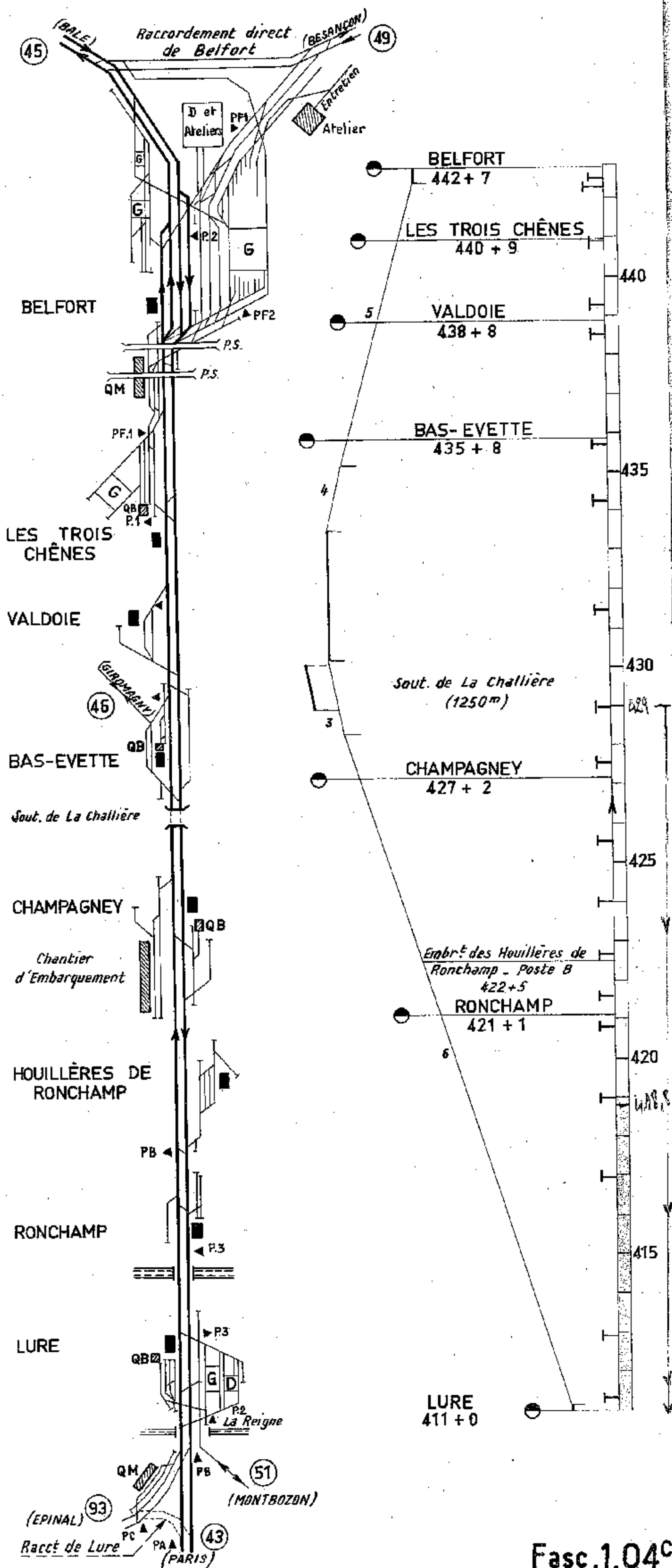

Ligne 4 - PARIS - BÂLE

Section de BELFORT à MULHOUSE

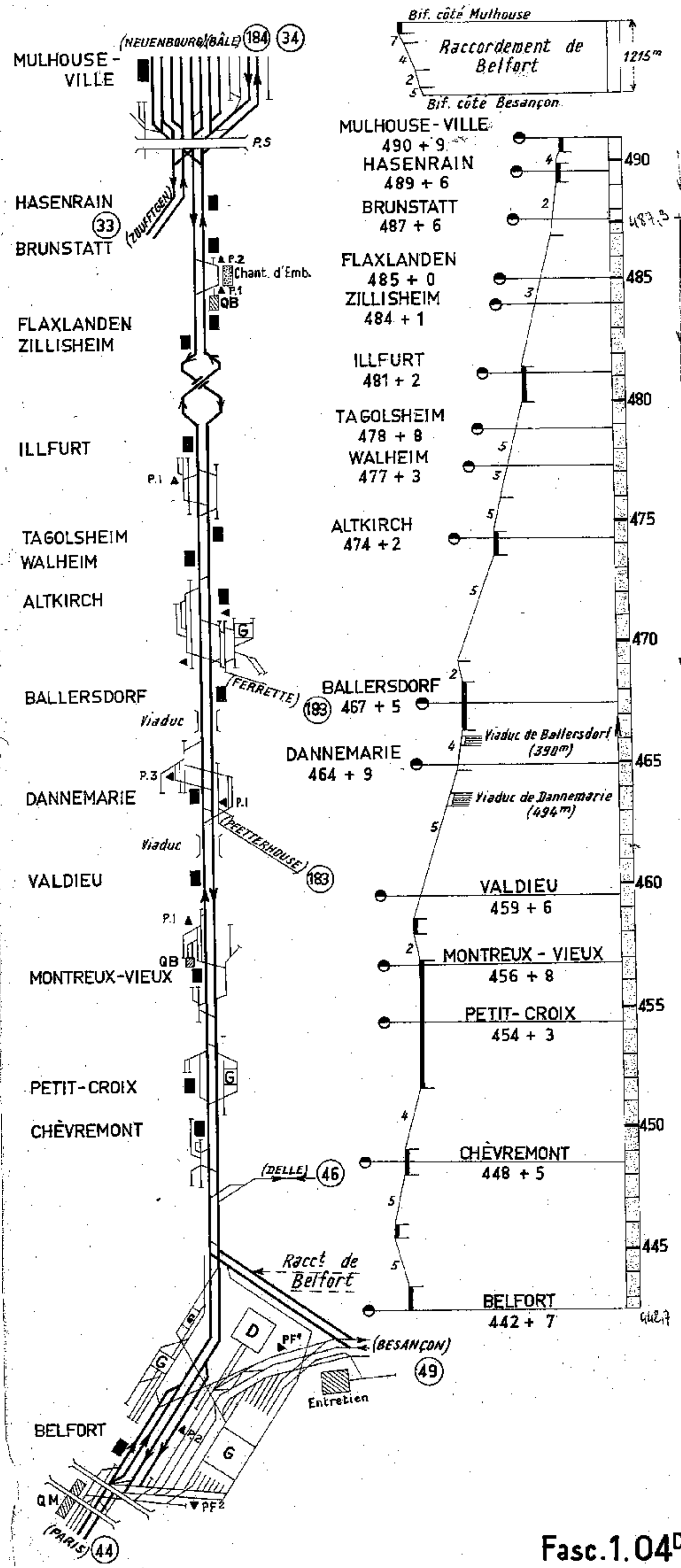

Ligne 287 - BAS-EVETTE - GIROMAGNY
Ligne 285 - BELFORT - DELLE

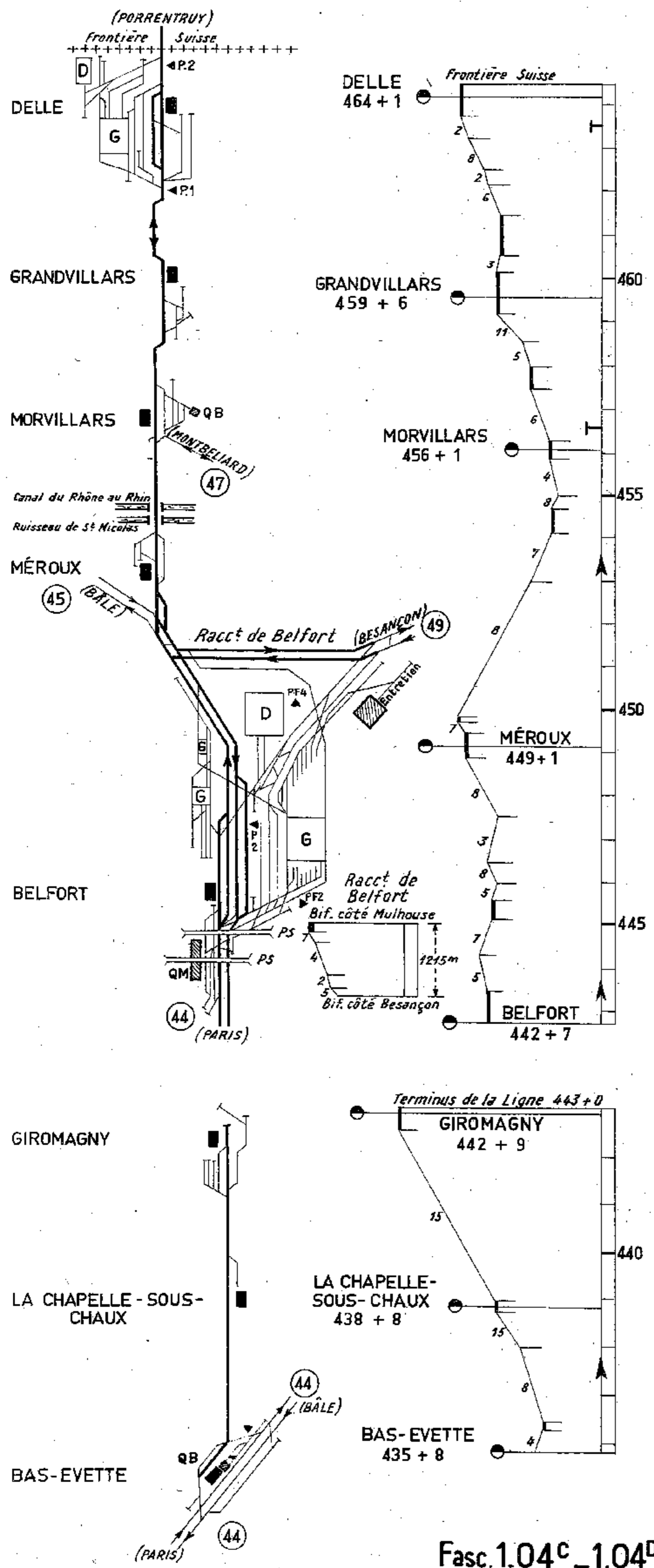

Ligne 284 - MONTBÉLIARD - MORVILLARS
Ligne 288 - VITREY-VERNOIS - BOURBONNE-LES-BAINS

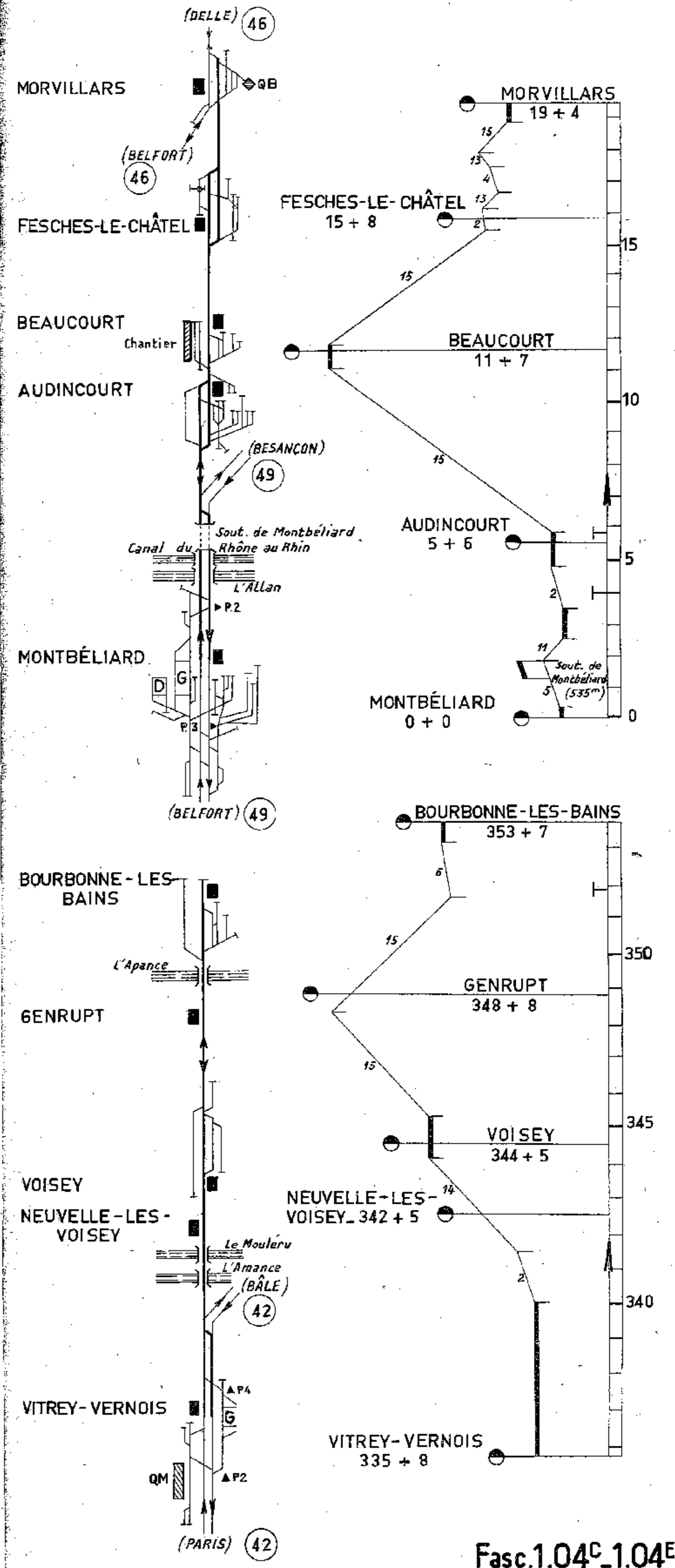

Ligne 28_BESANÇON_BELFORT

Section de BESANÇON à L'ISLE-SUR-LE-DOUBS

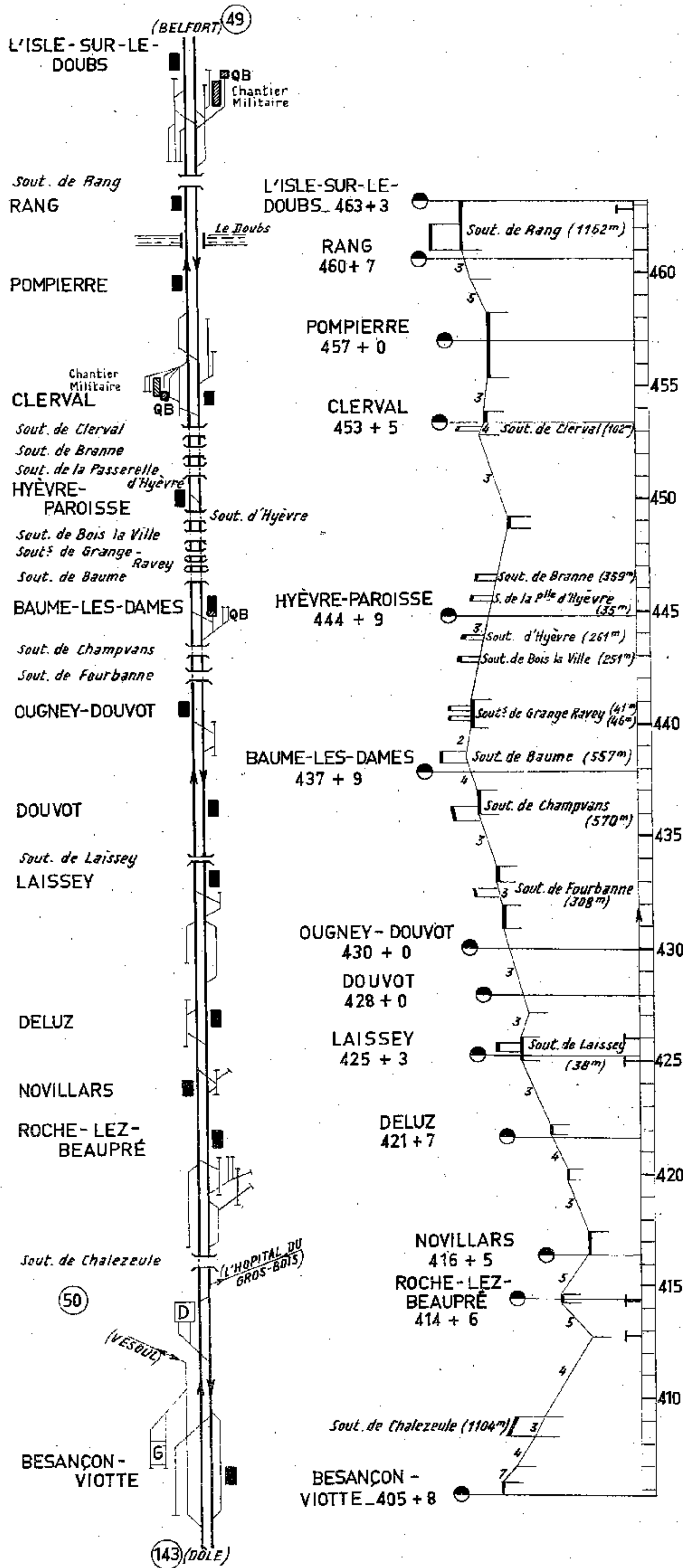

Ligne 28_BESANÇON_BELFORT

Section d'ISLES-SUR-LE-DOUBS à BELFORT

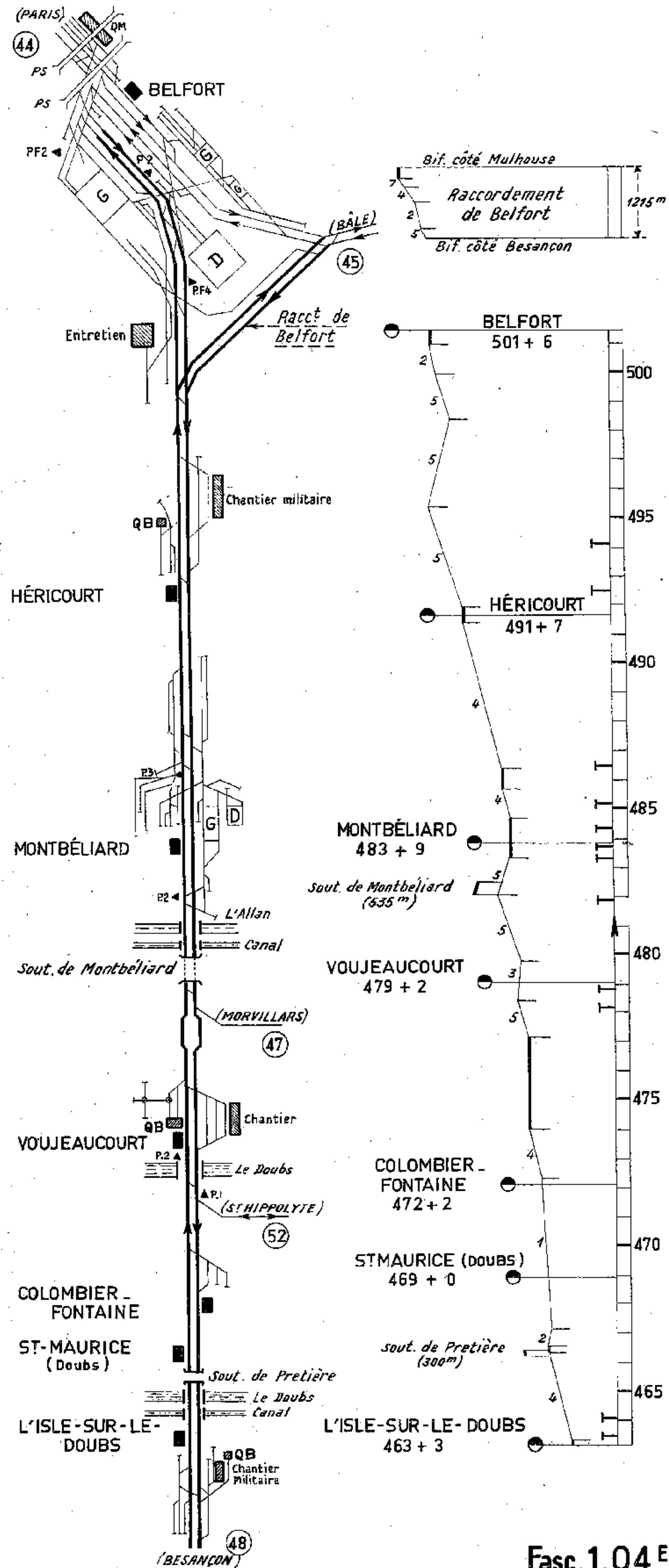

Ligne 28² - BESANÇON - MISEREY LOULANS-LES-FORGES - VESOUL

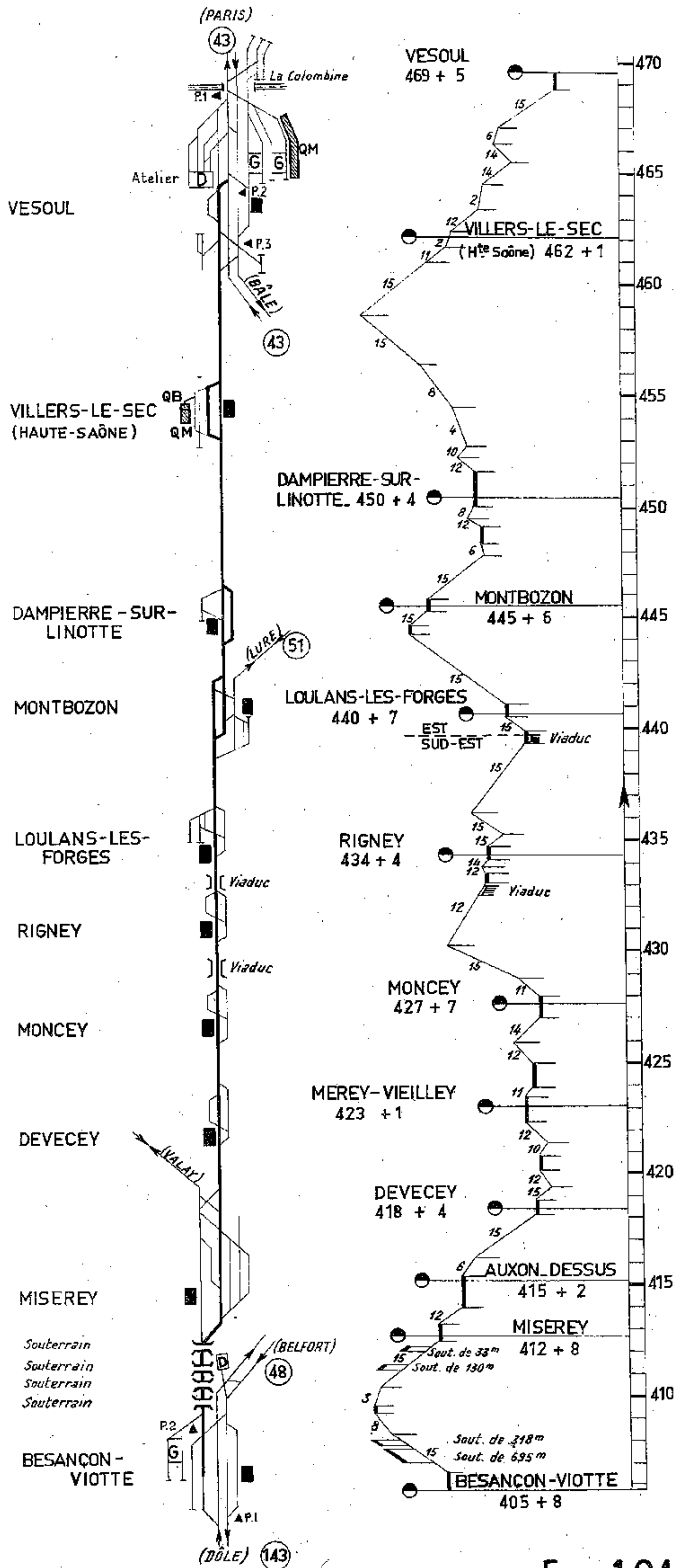

Ligne 28³ - MONTBOZON - LURE

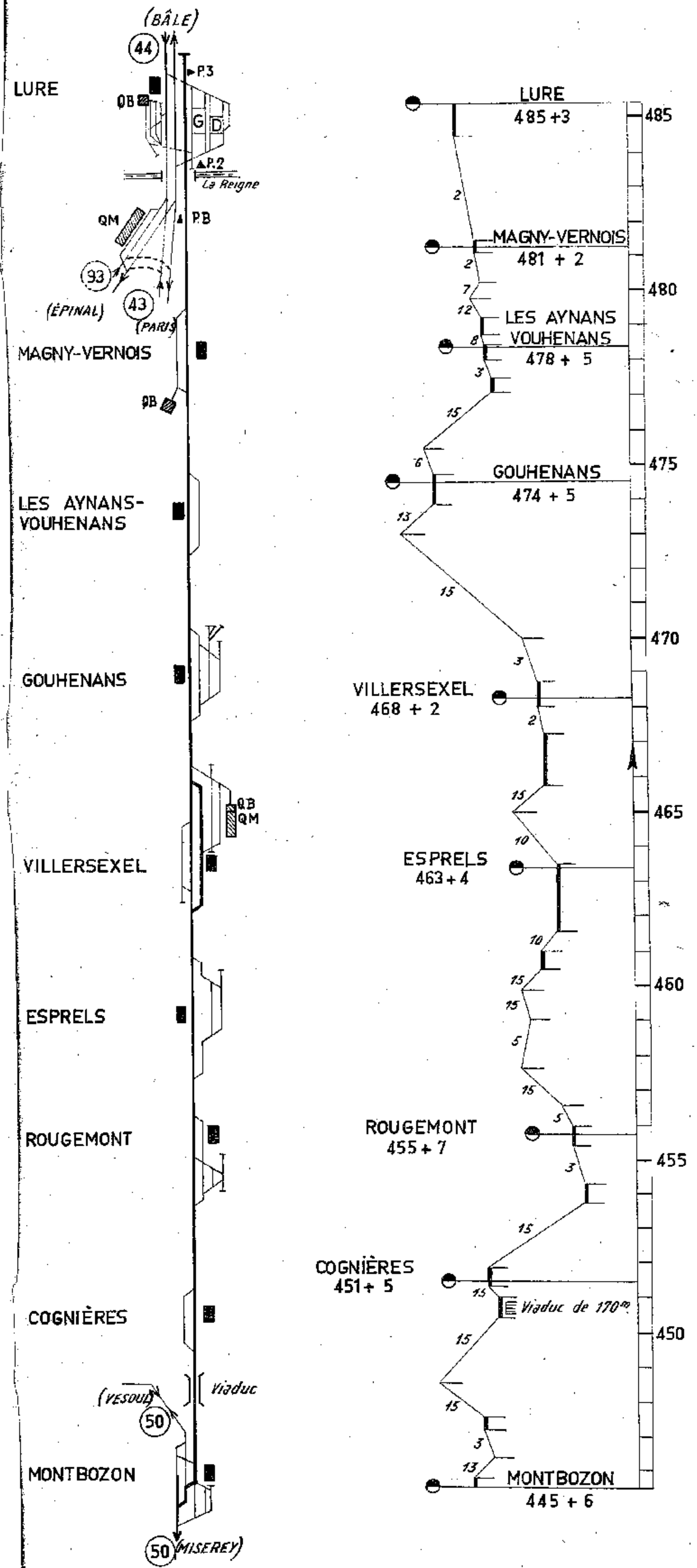

Ligne 28⁶ - VOUJEAUCOURT - ST HIPPOLYTE

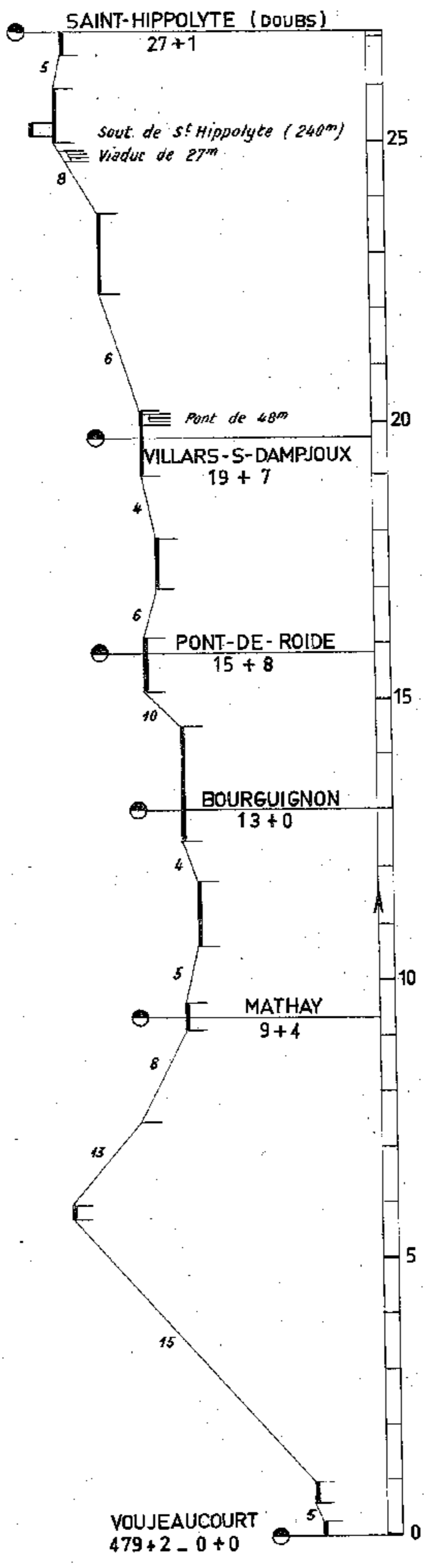
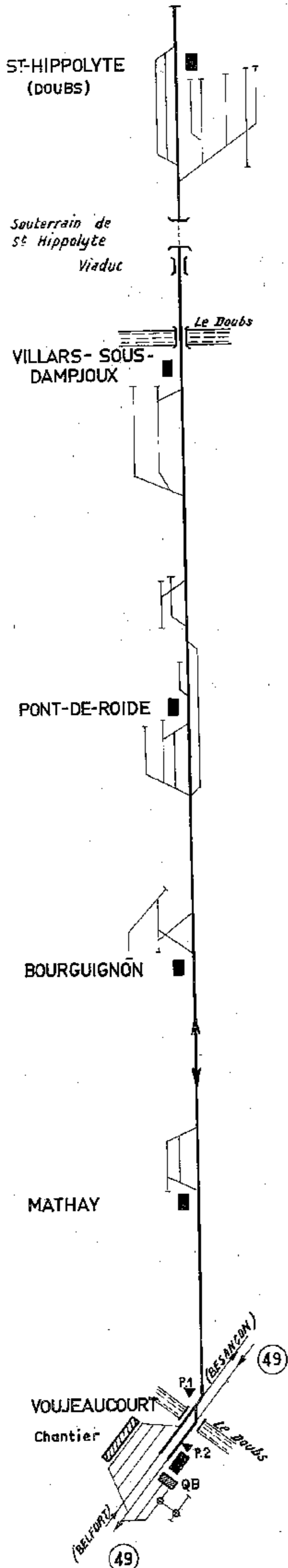

Ligne 267 - FIVES - HIRSON

(Jeumont) Section de VALENCIENNES A AULNOYE

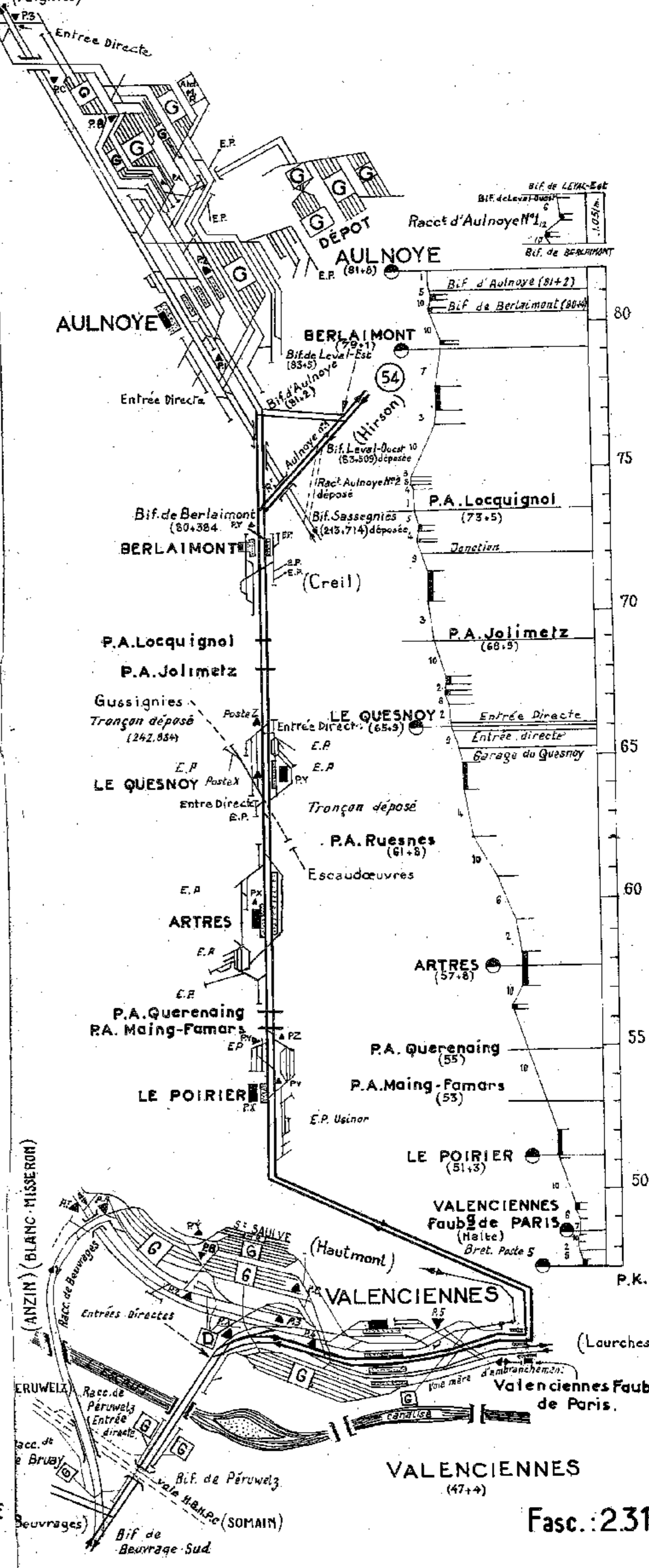

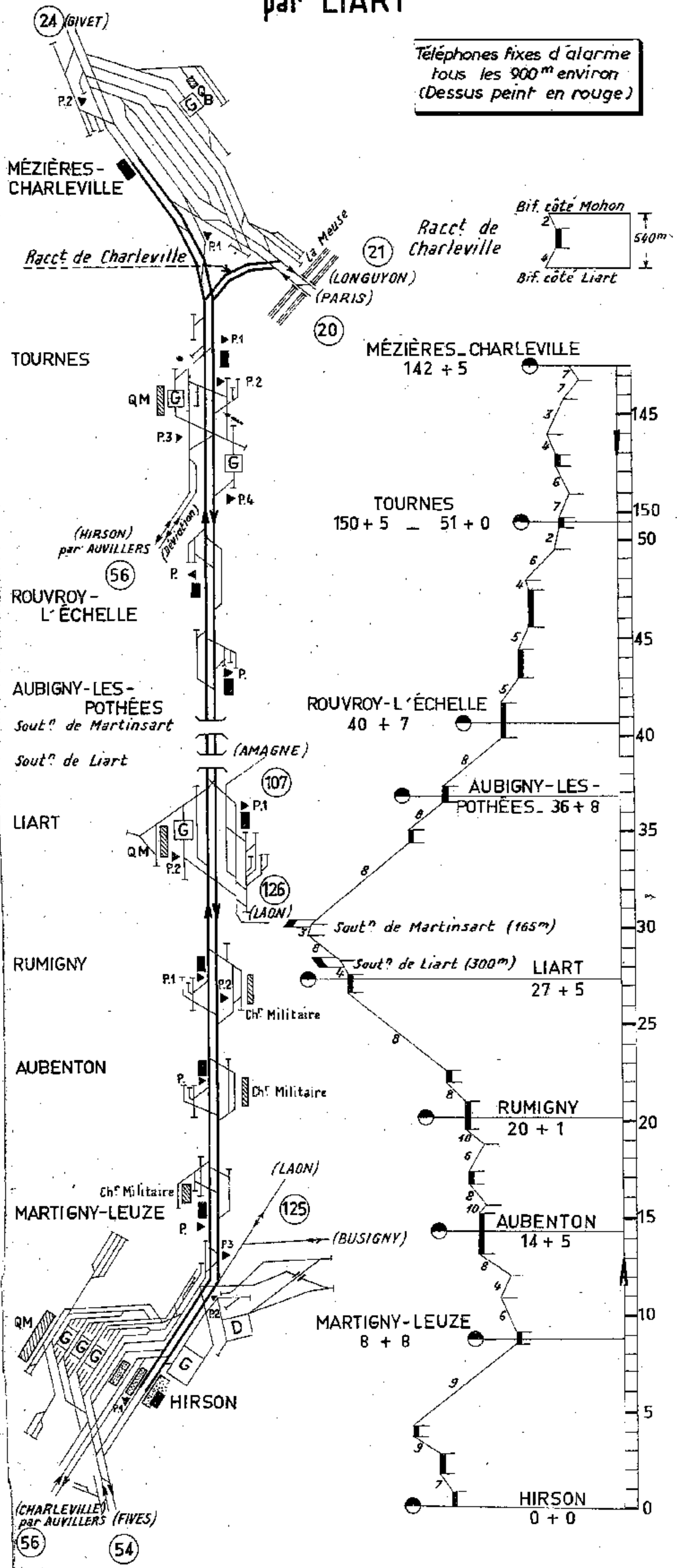
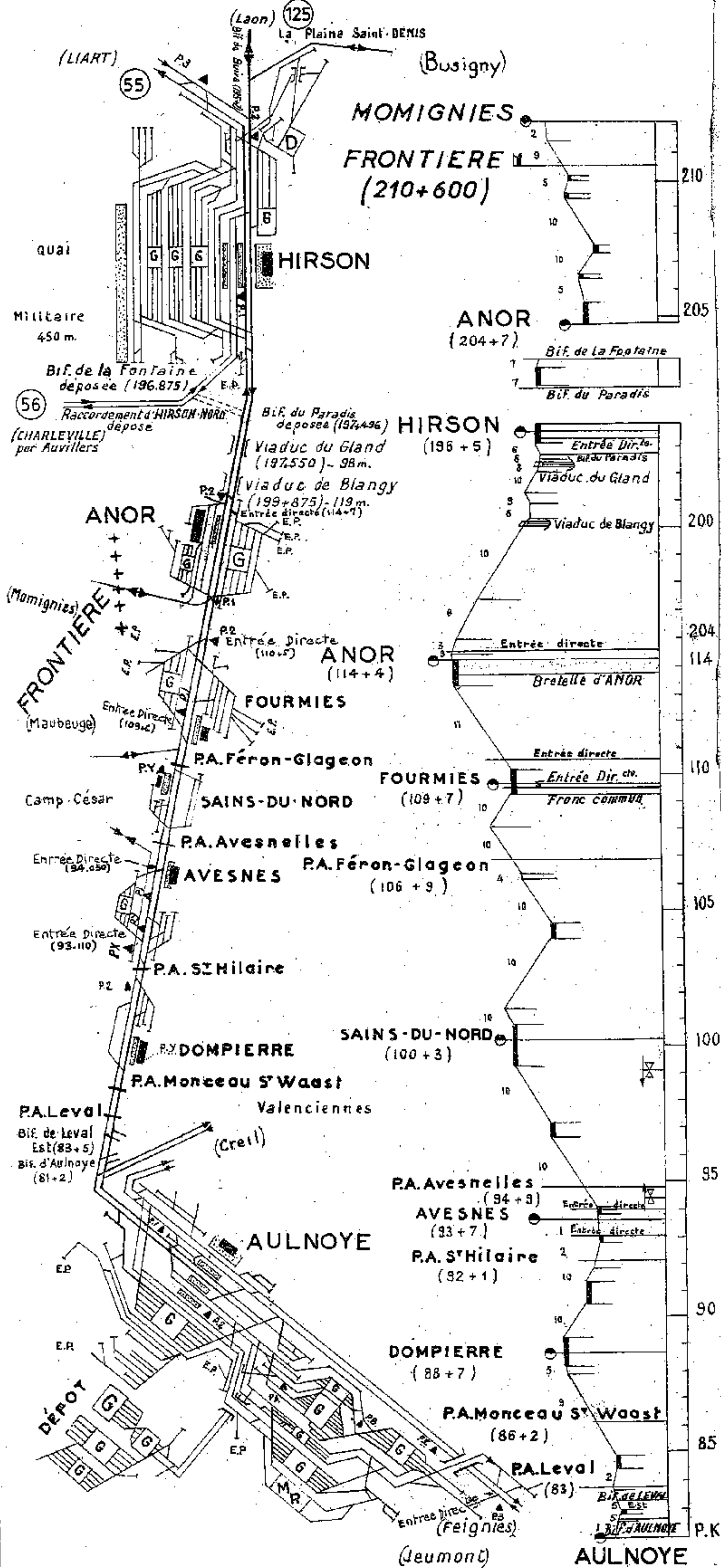

Téléphones fixes d'alarme tous les 900^m environ (Dessus peint en rouge)

Ligne 20⁷ - HIRSON - MÉZIÈRES - CHARLEVILLE par AUVILLERS

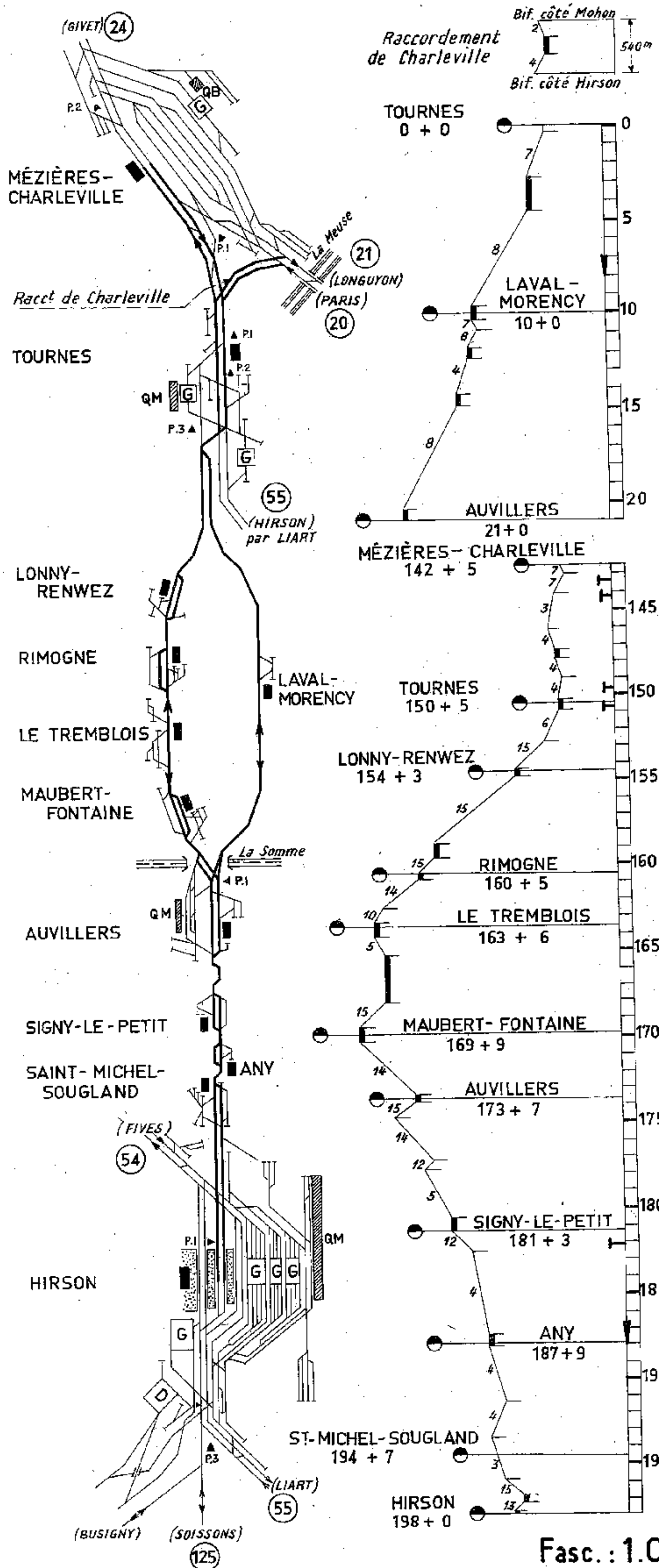

Ligne 6⁷ - CONFLANS - JARNY - VILLERUPT - MICHEVILLE

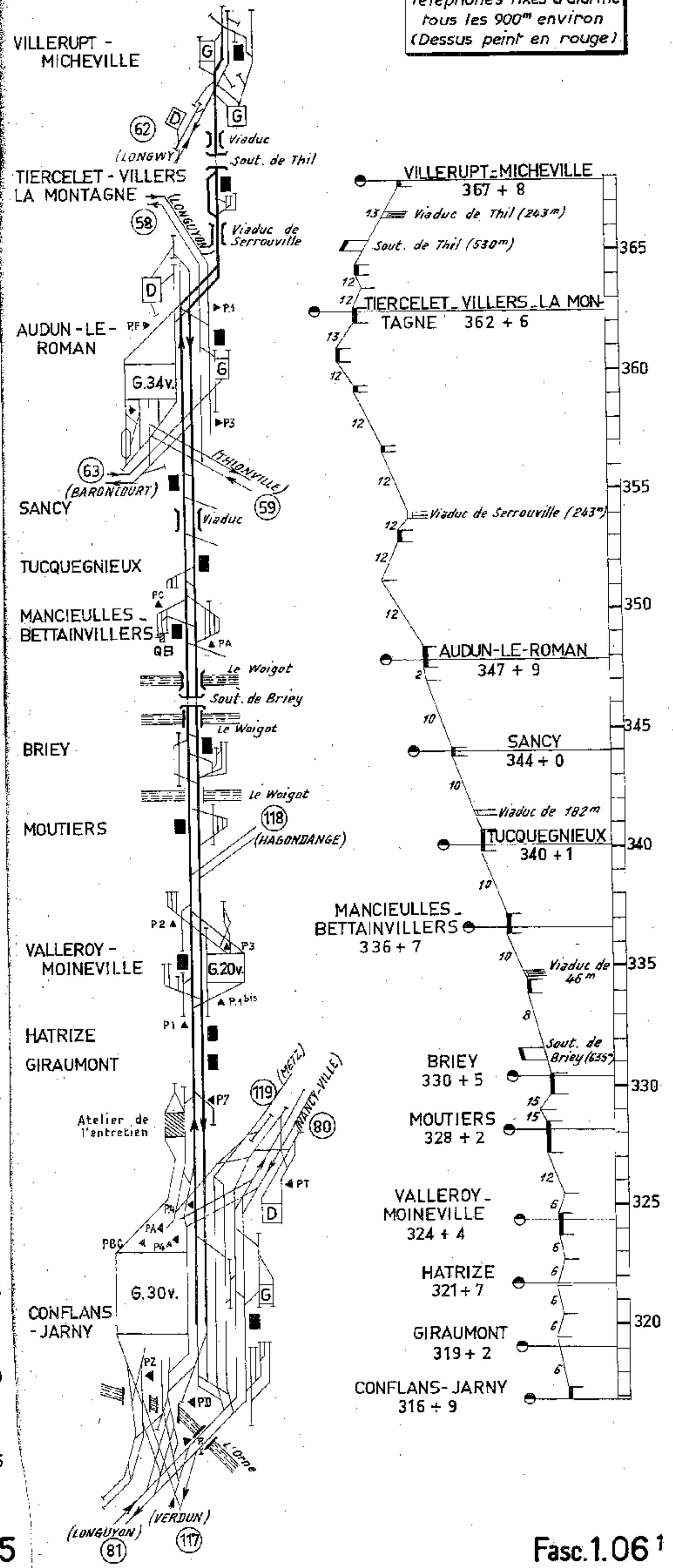

Ligne 7 - LONGUYON - THIONVILLE

Section de LONGUYON à AUDUN-LE-ROMAN

Téléphones fixes d'alarme
tous les 900^m environ
(Dessus peint en rouge)

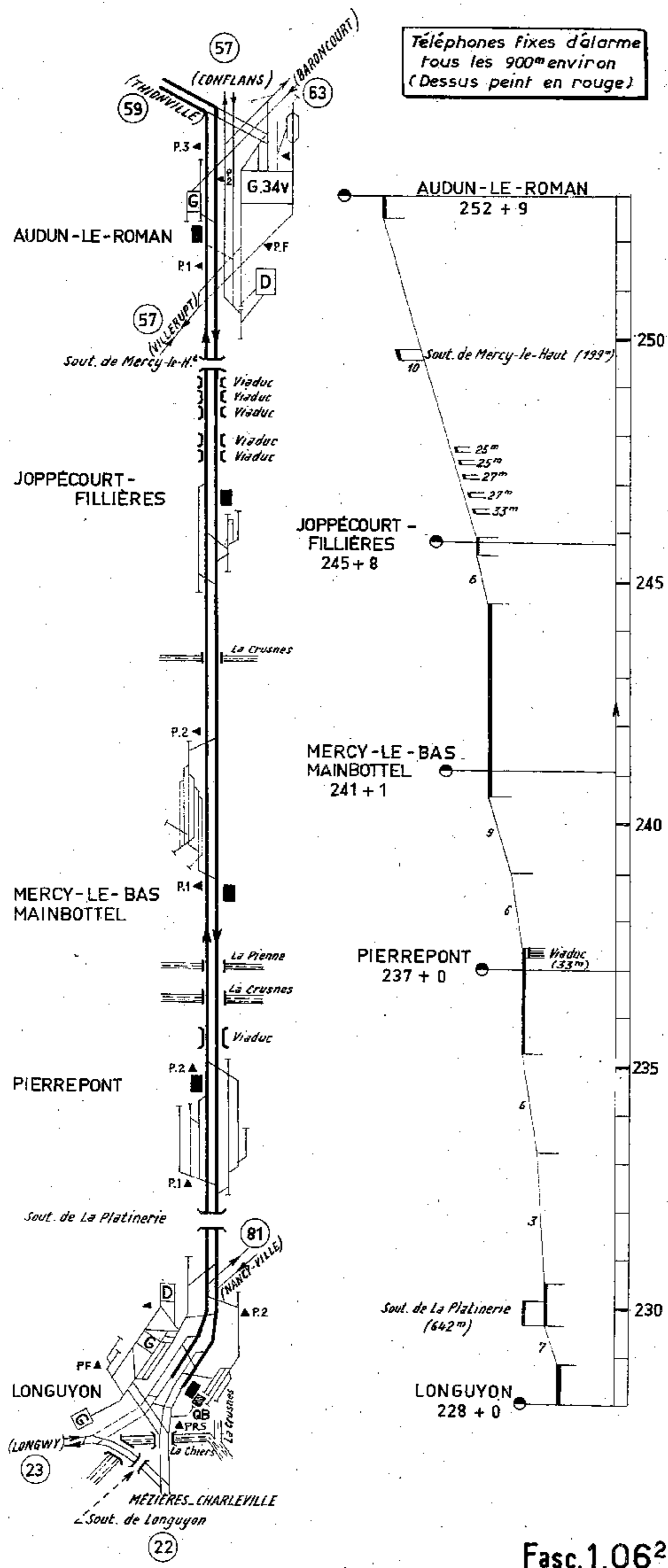

Ligne 7 - LONGUYON - THIONVILLE

Section d'AUDUN-LE-ROMAN à THIONVILLE et Raccordement de FLORANGE à UCKANGE

Téléphones fixes d'alarme
tous les 900^m environ
(Dessus peint en rouge)

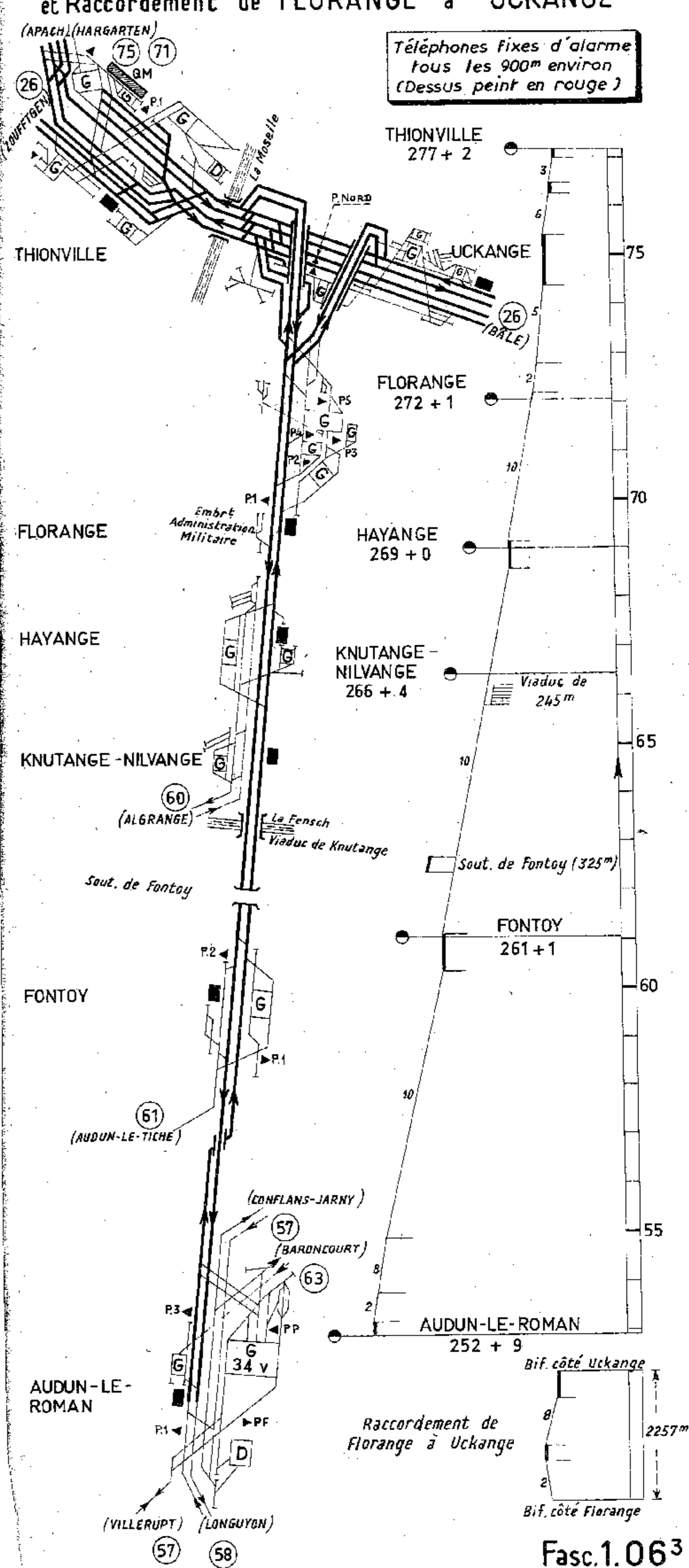

Ligne 77 - ALGRANGE - HAYANGE (THIONVILLE)

Téléphones fixes d'alarme
tous les 900^m environ
(Dessus peint en rouge)

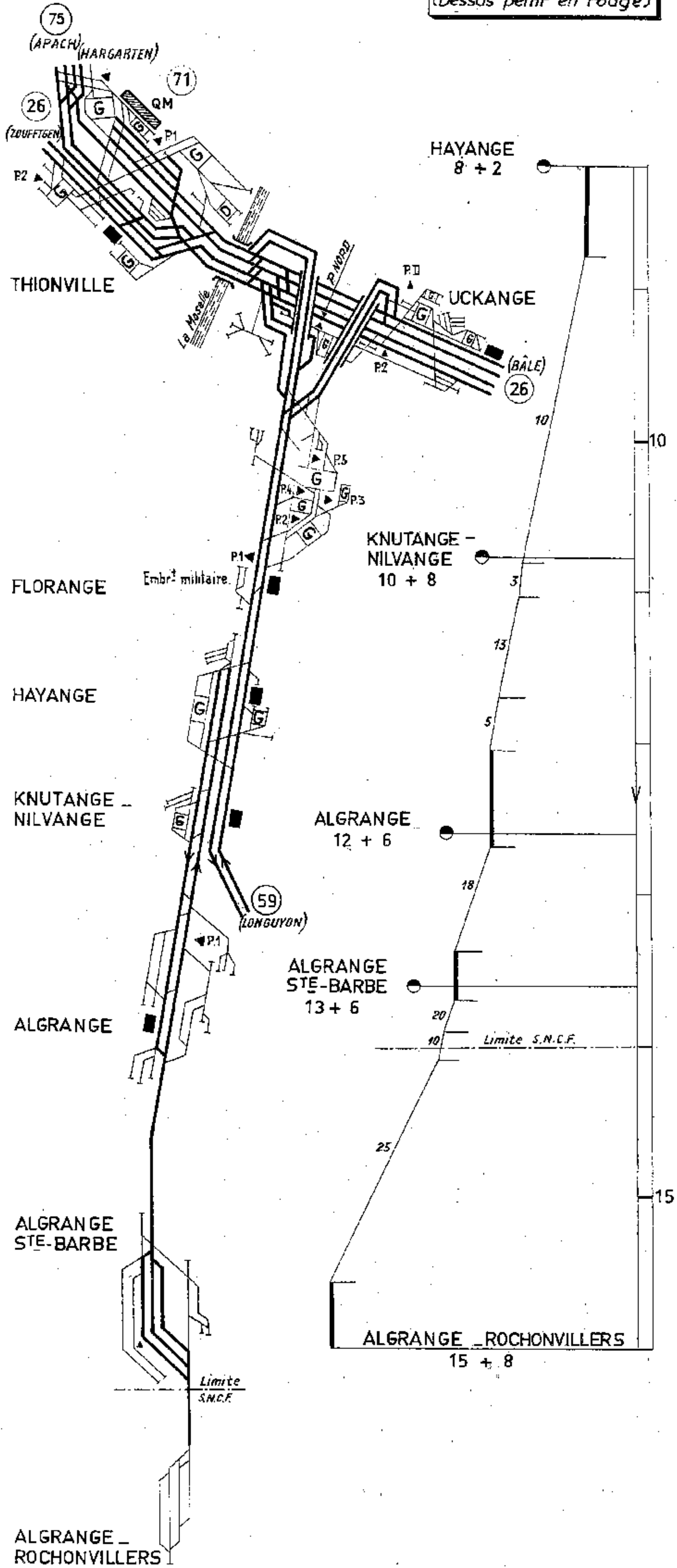

Ligne 37 - AUDUN-LE-TICHE - FONTOY

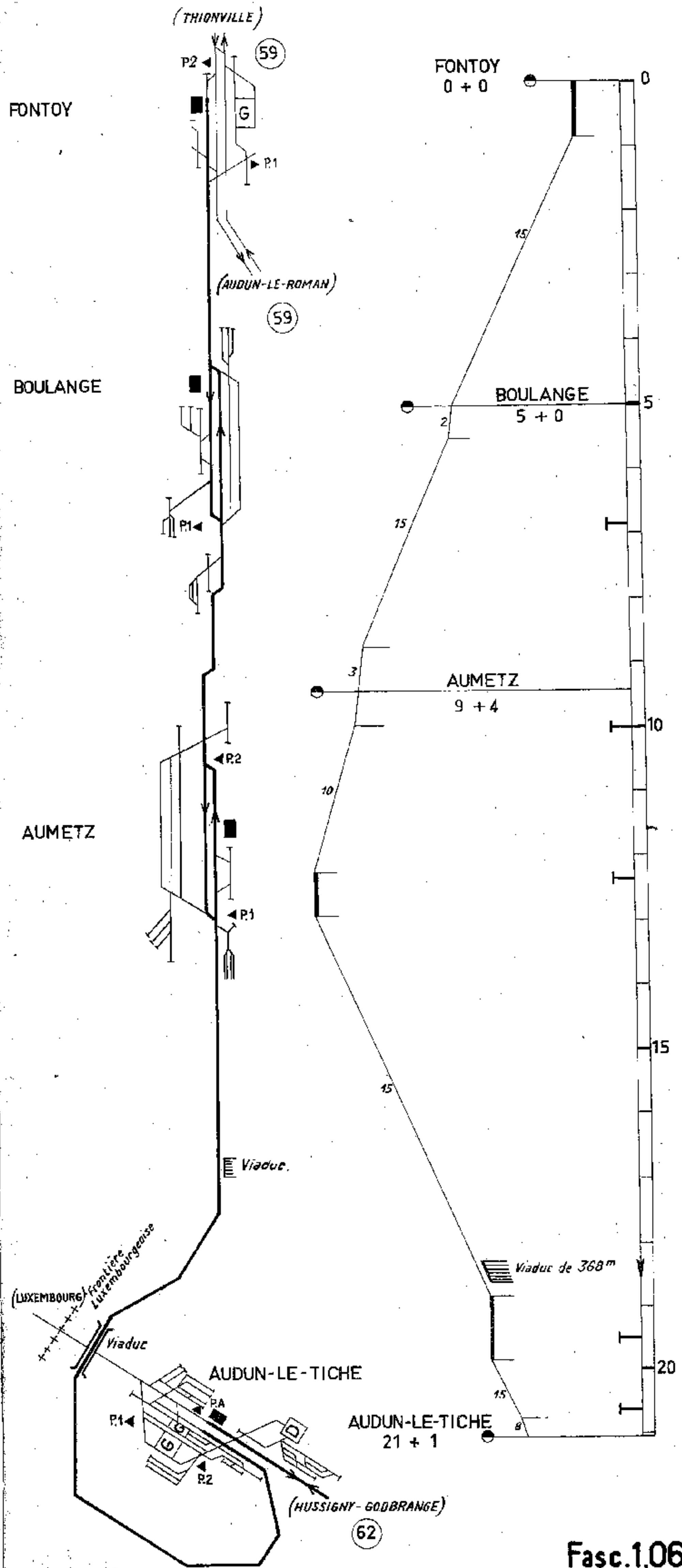

Ligne 19⁸ _ LONGWY _ VILLERUPT
Ligne 37² _ AUDUN-LE-TICHE _ HUSSIGNY

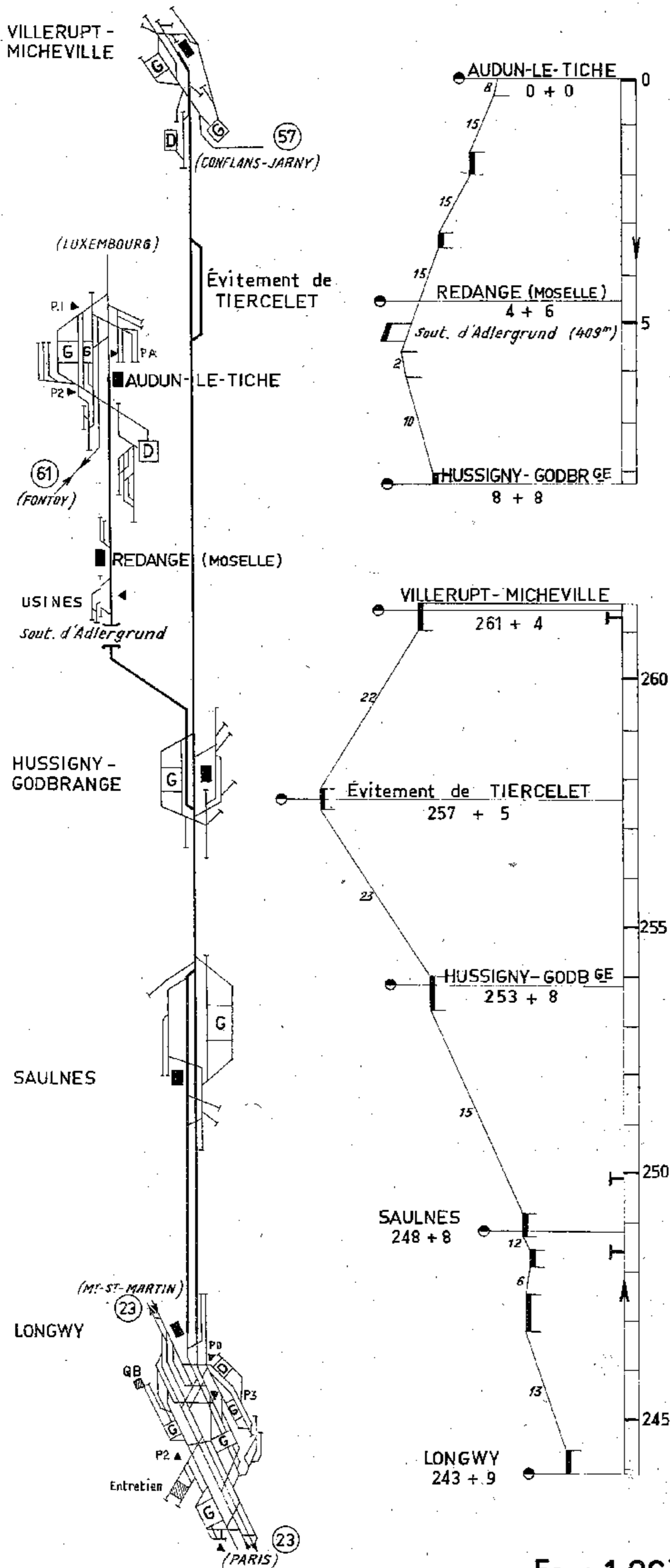

Ligne 29 _ BARONCOURT _ AUDUN-LE-ROMAN

Téléphones fixes d'alarme
tous les 900^m environ
(Dessus peint en rouge)

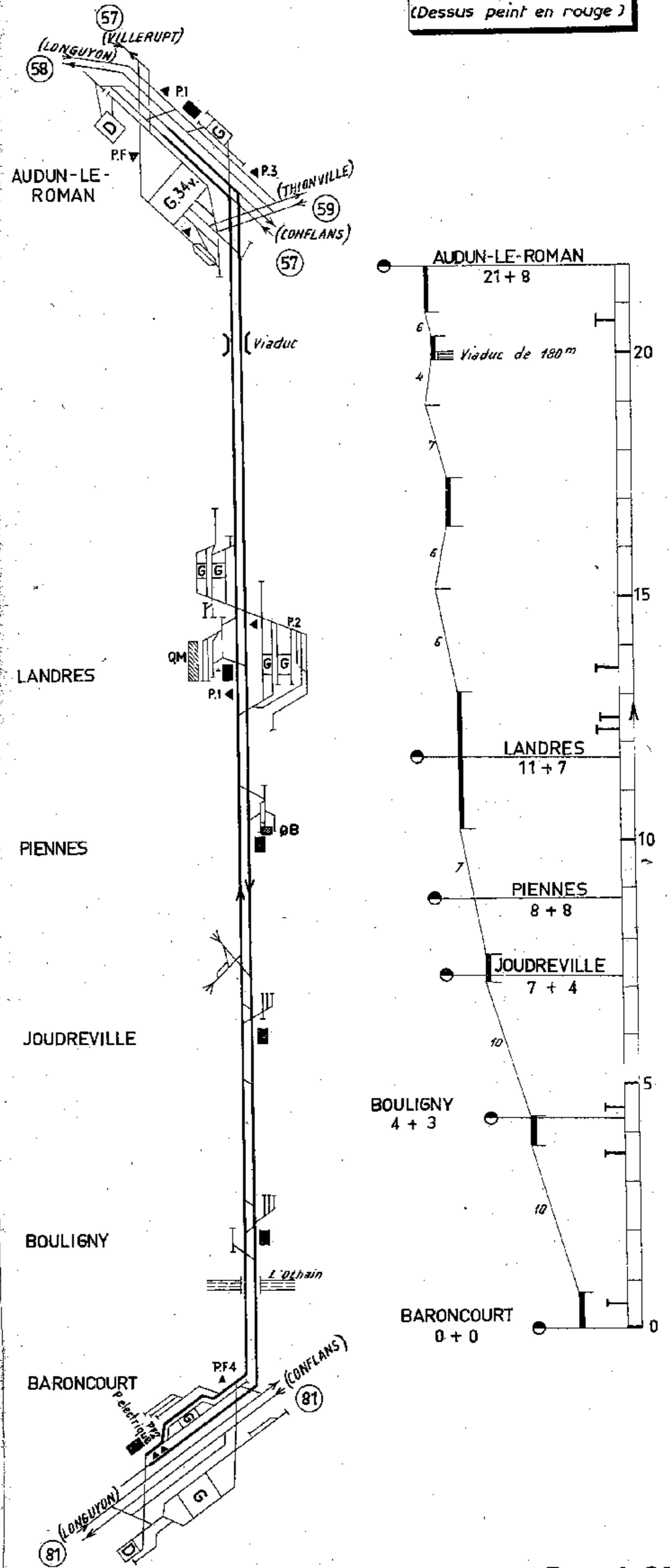

Ligne 8 - METZ - SARREGUEMINES

Section de COURCELLES-SUR-NIED à HARGARTEN-FALCK

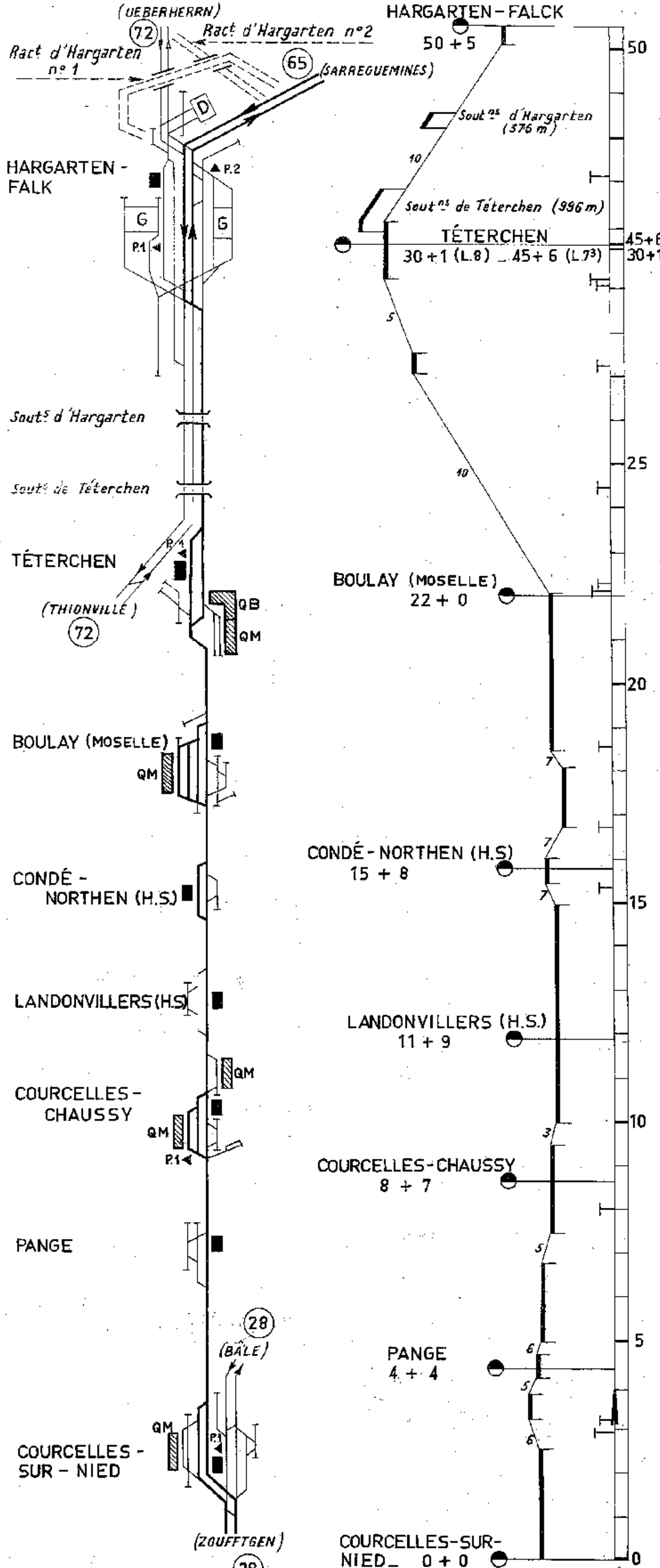

Ligne 8 - METZ - SARREGUEMINES

Section de HARGARTEN-FALCK à SARREGUEMINES

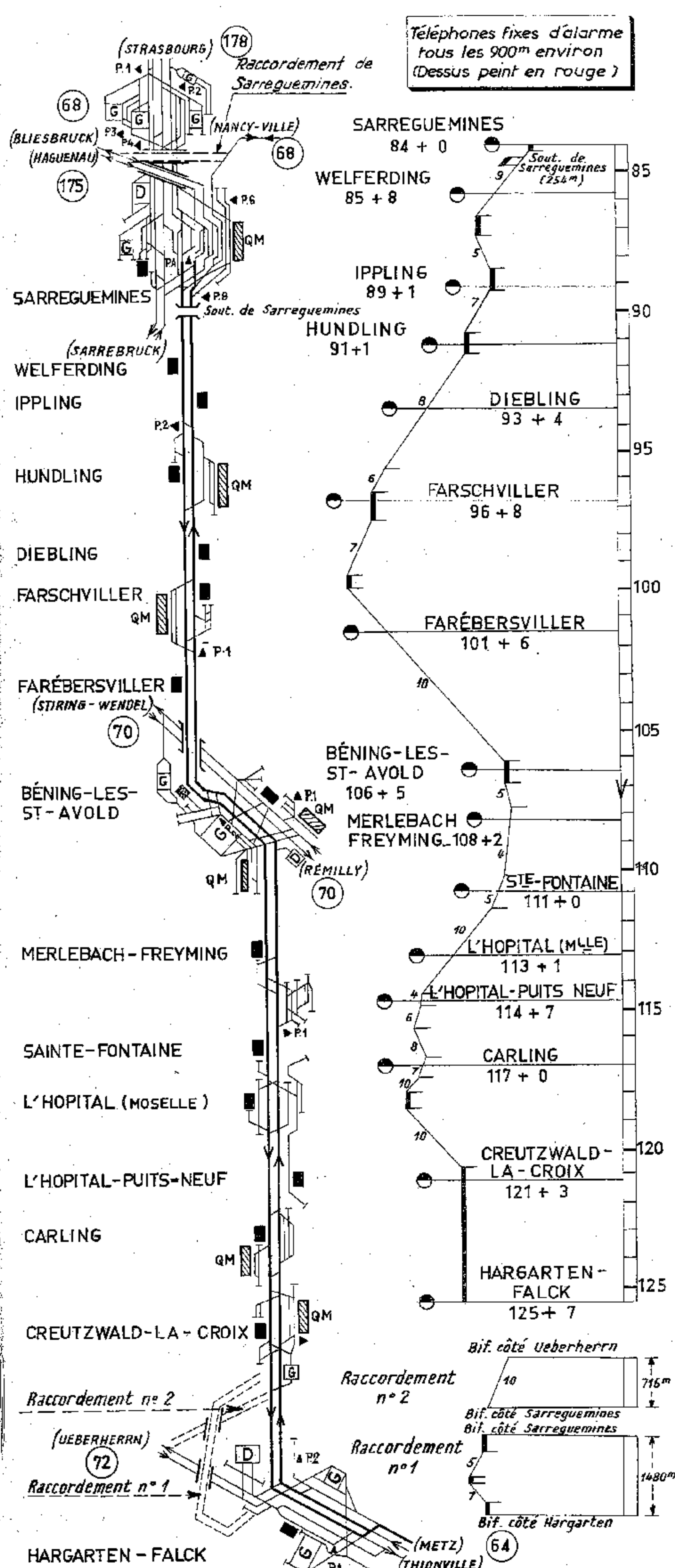

Ligne 13 - NANCY - SARREGUEMINES (via HAMBACH)

Section de NANCY à CHATEAU-SALINS

Ligne 13⁹ - BURTHECOURT - VIC-SUR-SEILLE

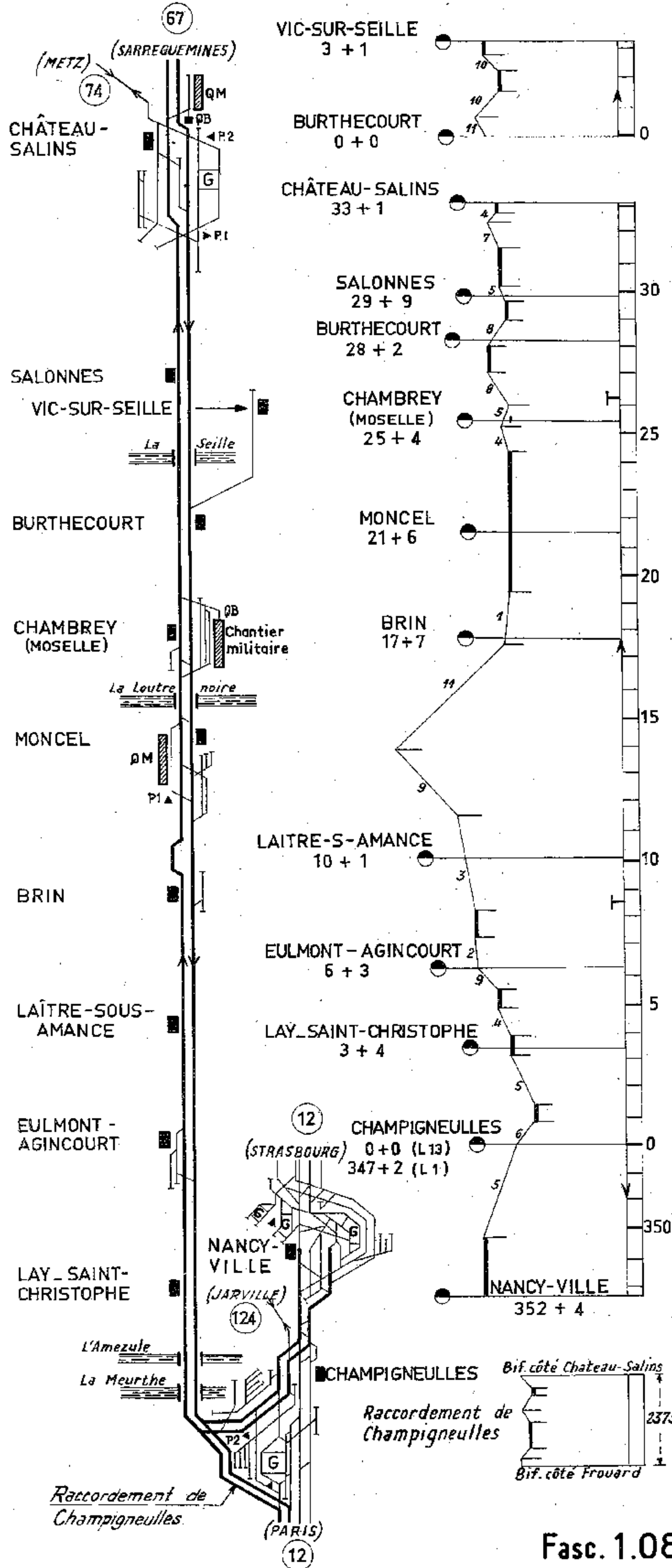

Ligne 13 - NANCY - SARREGUEMINES (via HAMBACH)

Section de CHATEAU-SALINS à SARRALBE

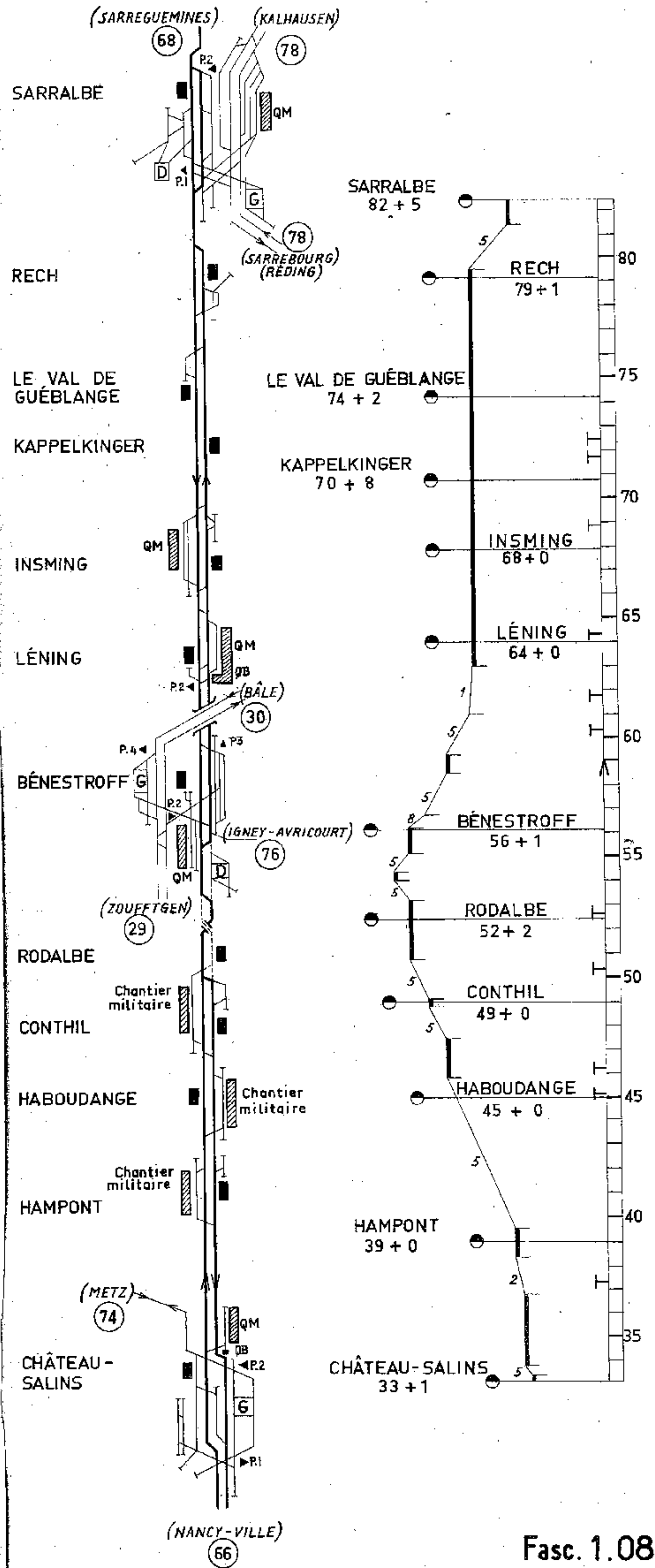

Ligne 13 - NANCY - SARRAQUEMINES (via HAMBACH)

Section de SARRALBE à SARRAQUEMINES

Ligne 13⁷ - SARRAQUEMINES - BLIESBRUCK

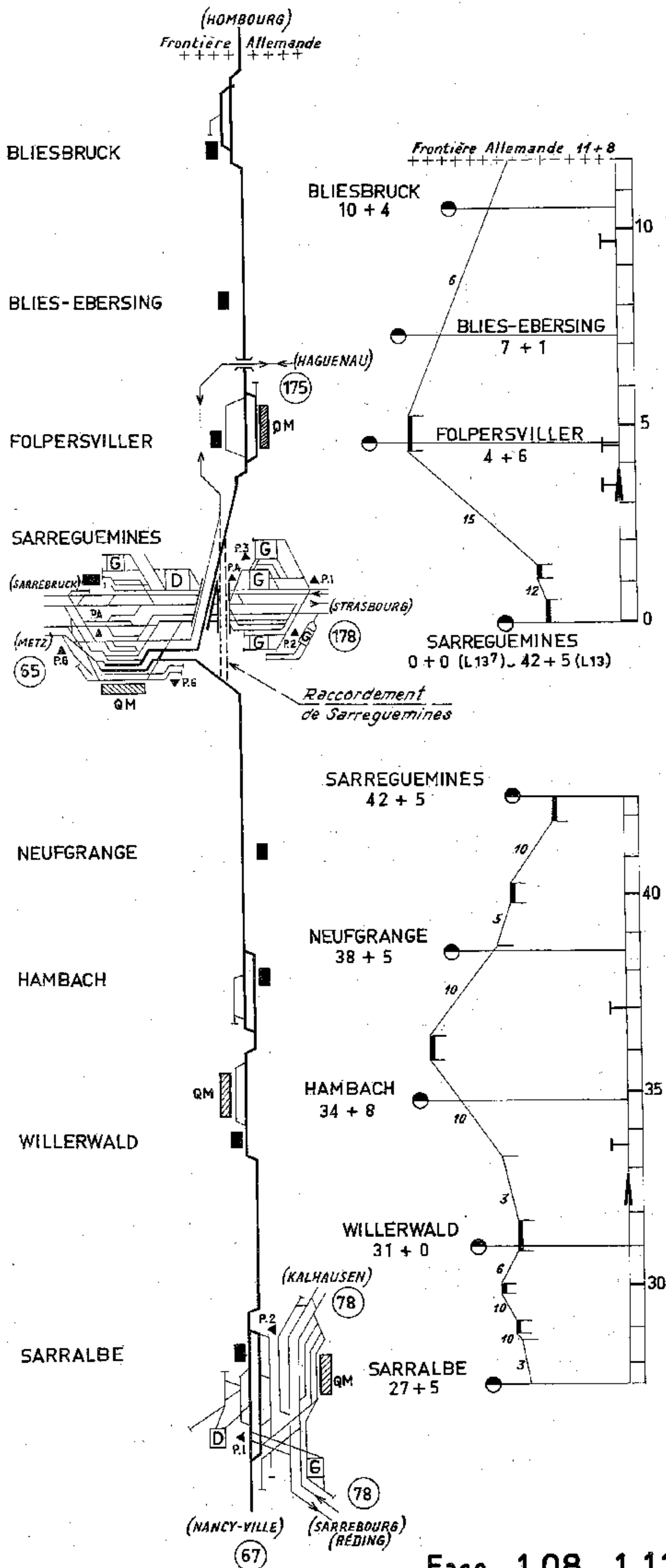

Ligne 11 - (BAR-LE-DUC) LÉROUVILLE - STIRING WENDEL

Section de LÉROUVILLE à METZ

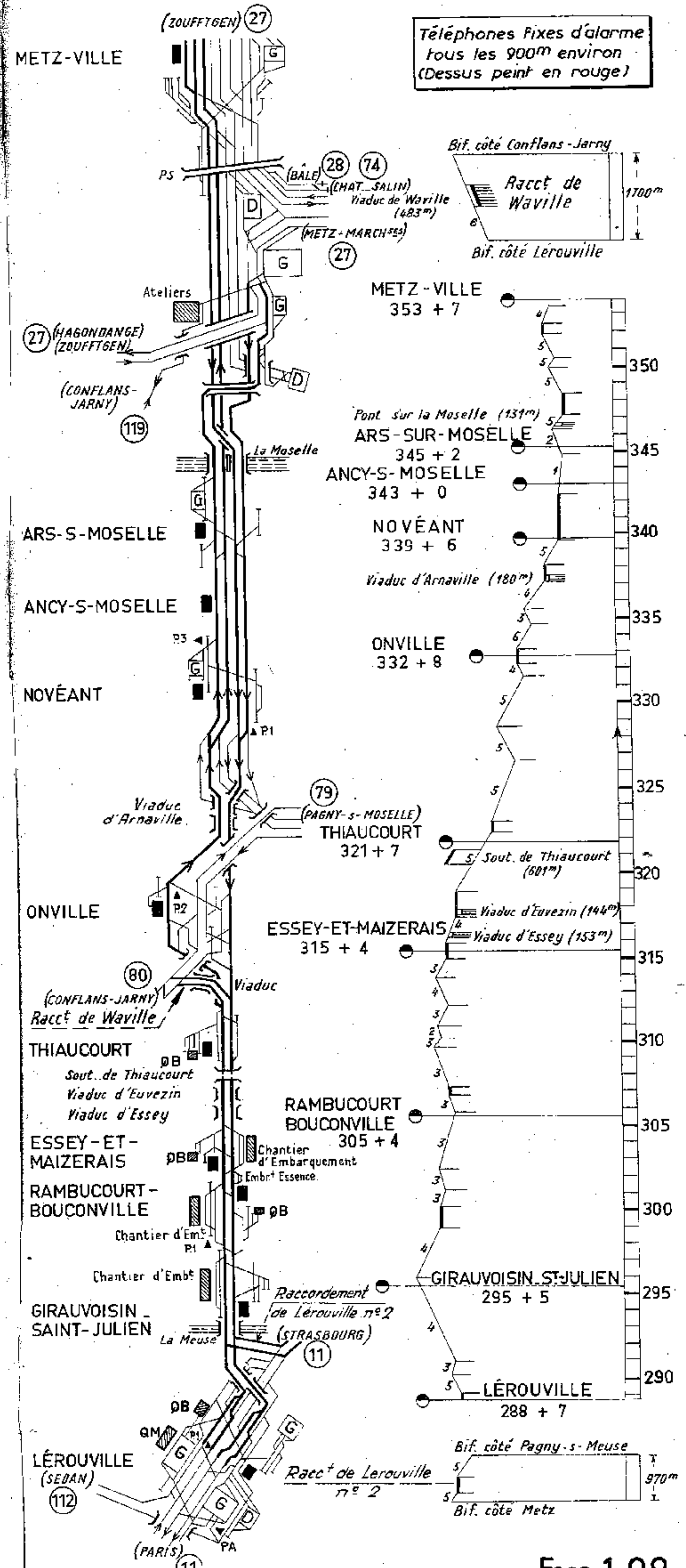

L.11 (BAR-LE-DUC) LÉROUVILLE-STIRING-WENDEL

Section de RÉMILLY à STIRING-WENDEL

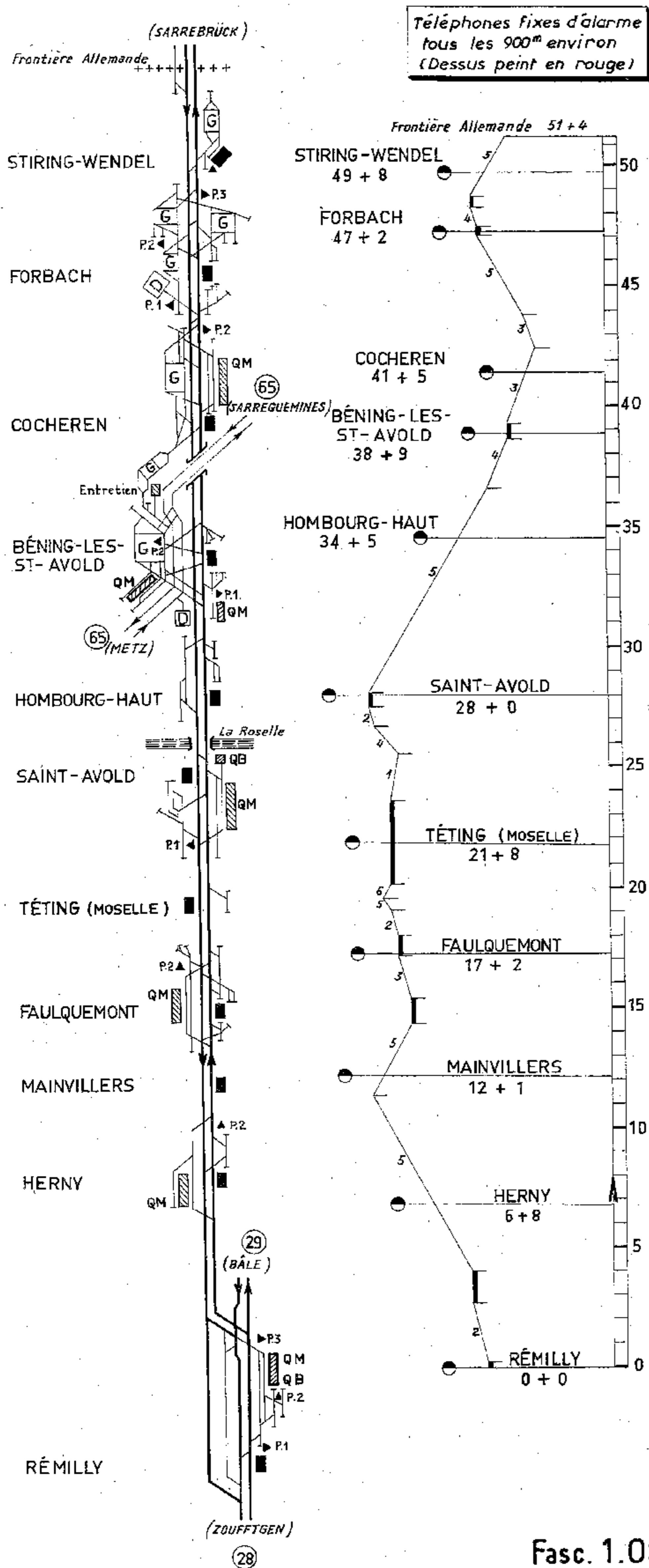

Ligne 7³ THIONVILLE-HARGARTEN-FALCK

Section de THIONVILLE à ANZELING

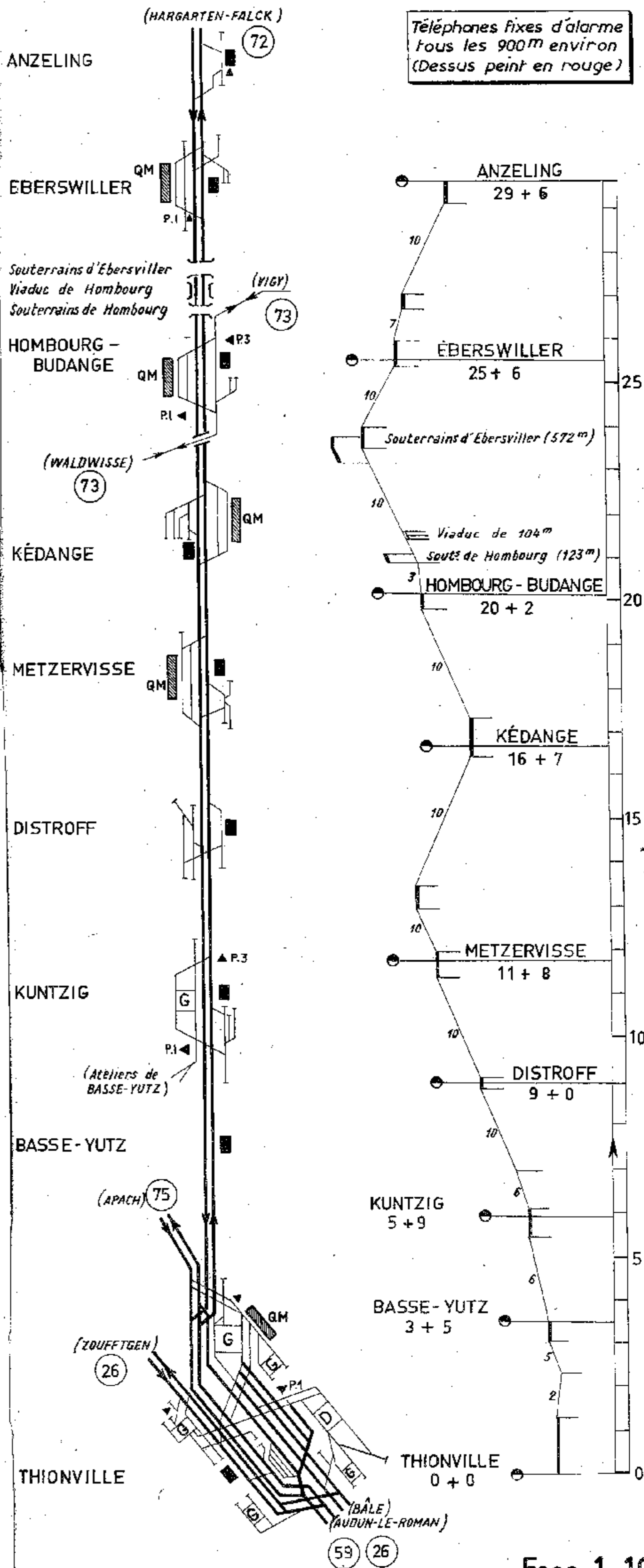

Ligne 7³ THIONVILLE - HARGARTEN - FALCK

Section de ANZELING - HARGARTEN - UEBERHERRN

Ligne 8⁵ BOUZONVILLE - GUERSTING

Téléphones fixes d'alarme tous les 900m environ (Dessus peint en rouge)

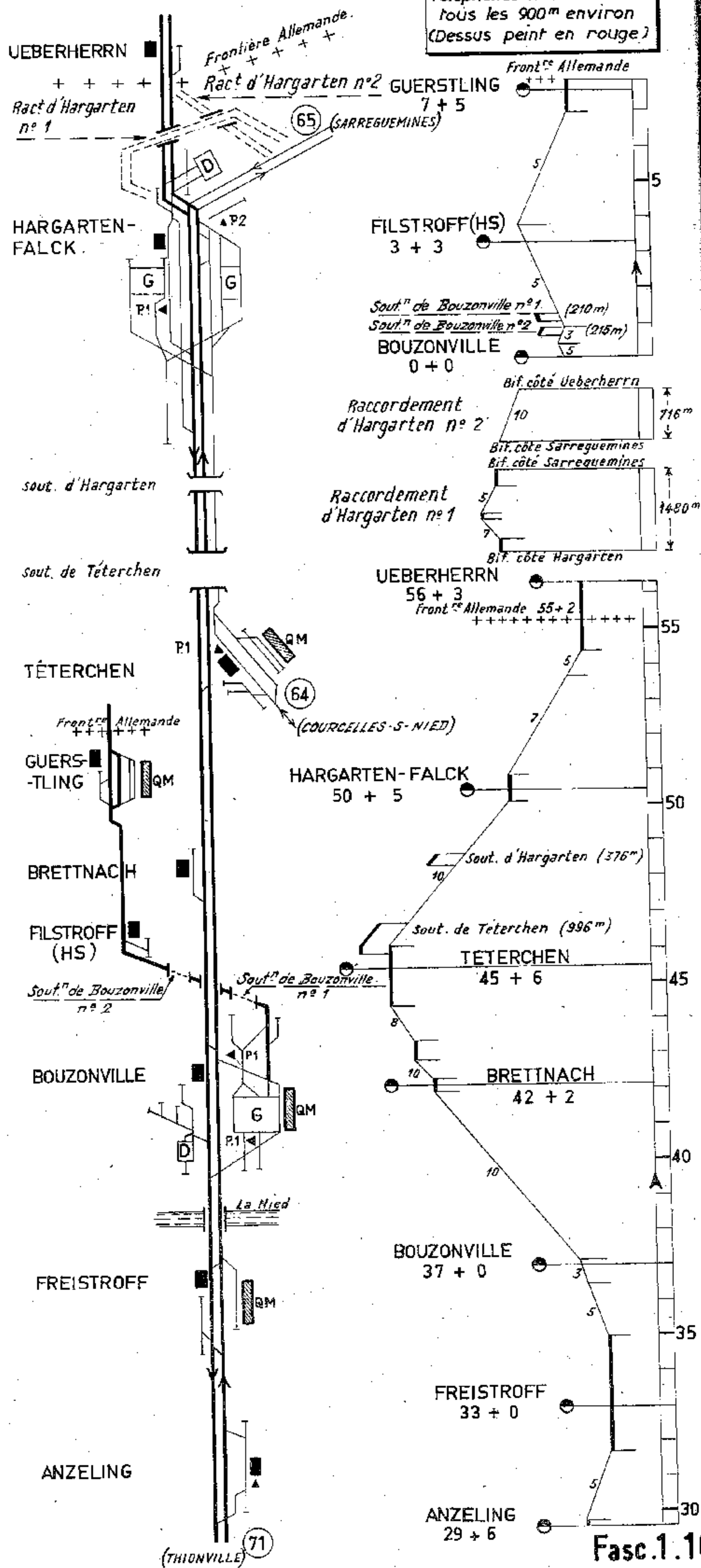

Ligne 8⁸ - VIGY - WALDWISSE

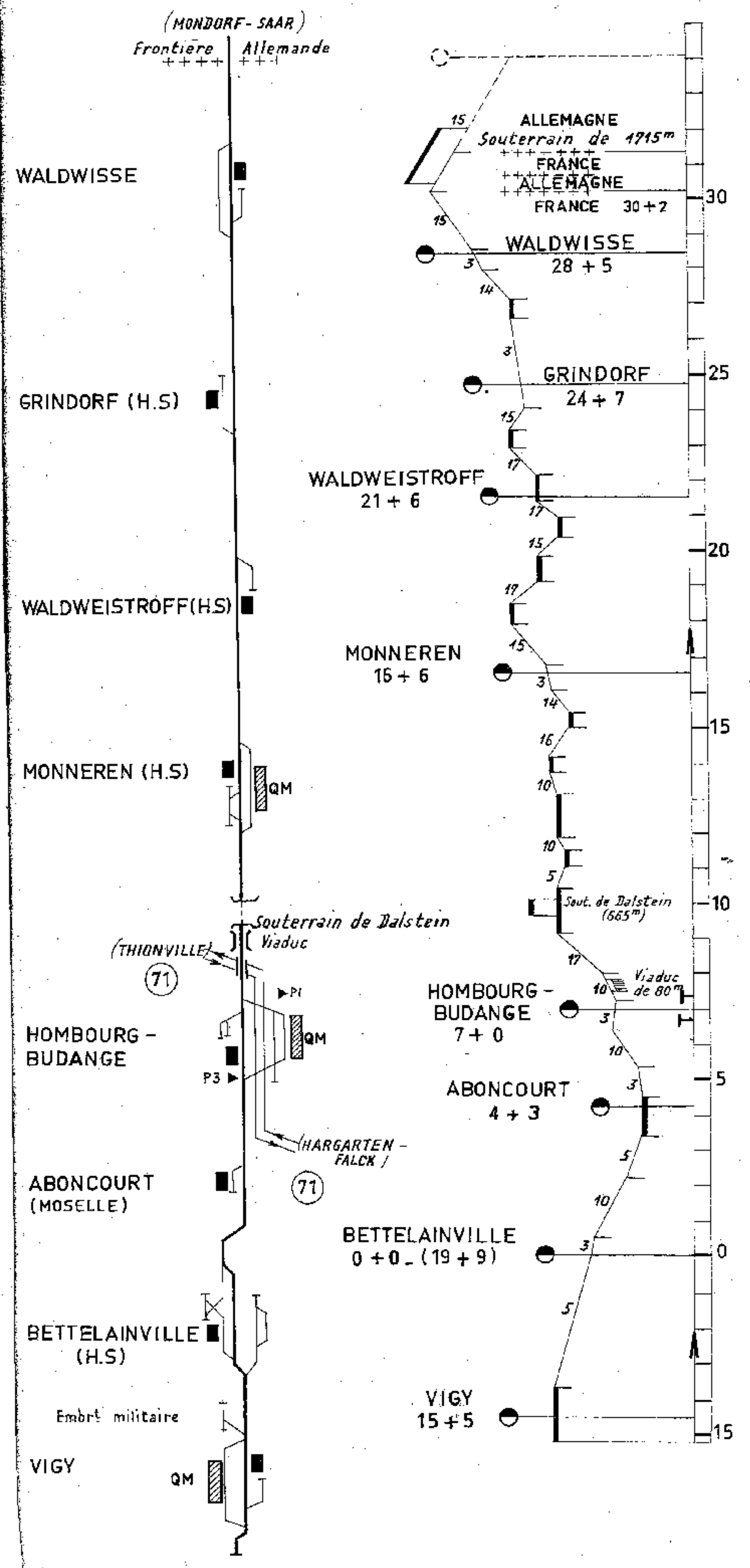

Ligne 11⁸ METZ - CHATEAU-SALINS

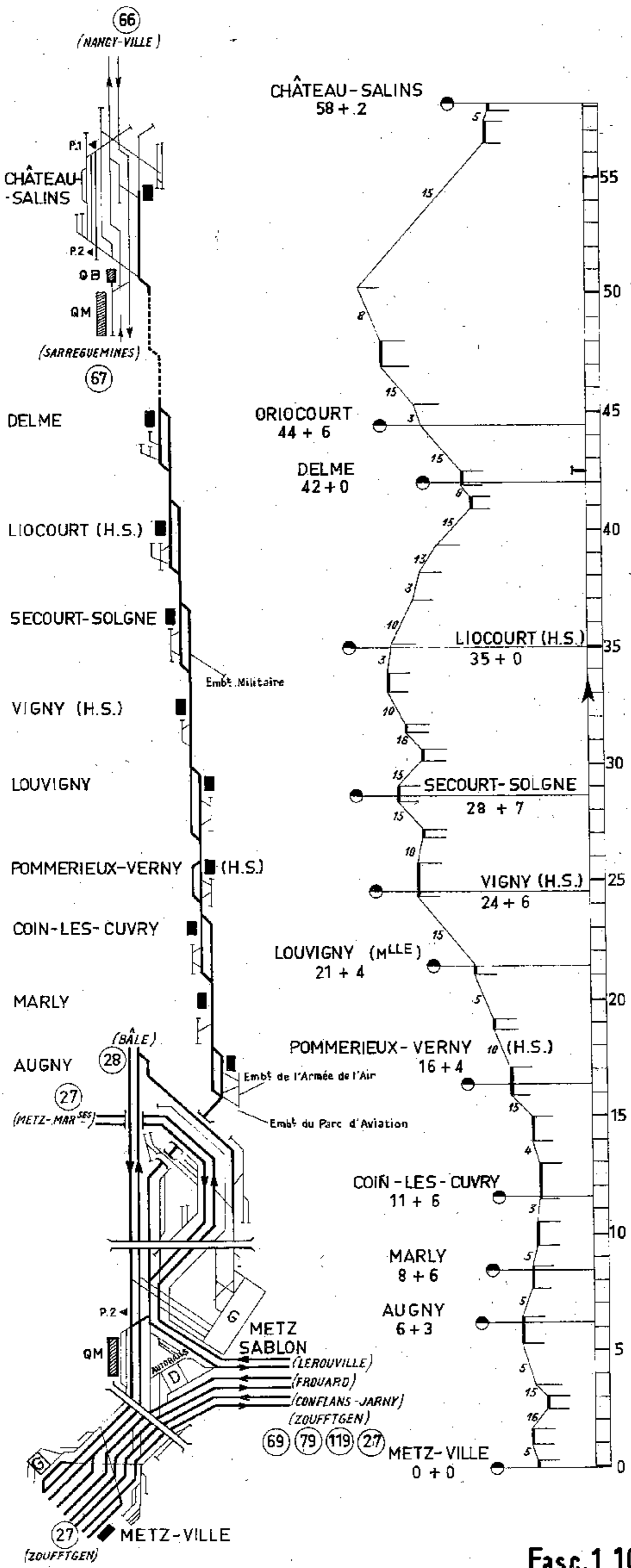

Ligne 377 THIONVILLE - APACH

Téléphones Fixes d'alarme tous les 900^m environ (Dessus peint en rouge)

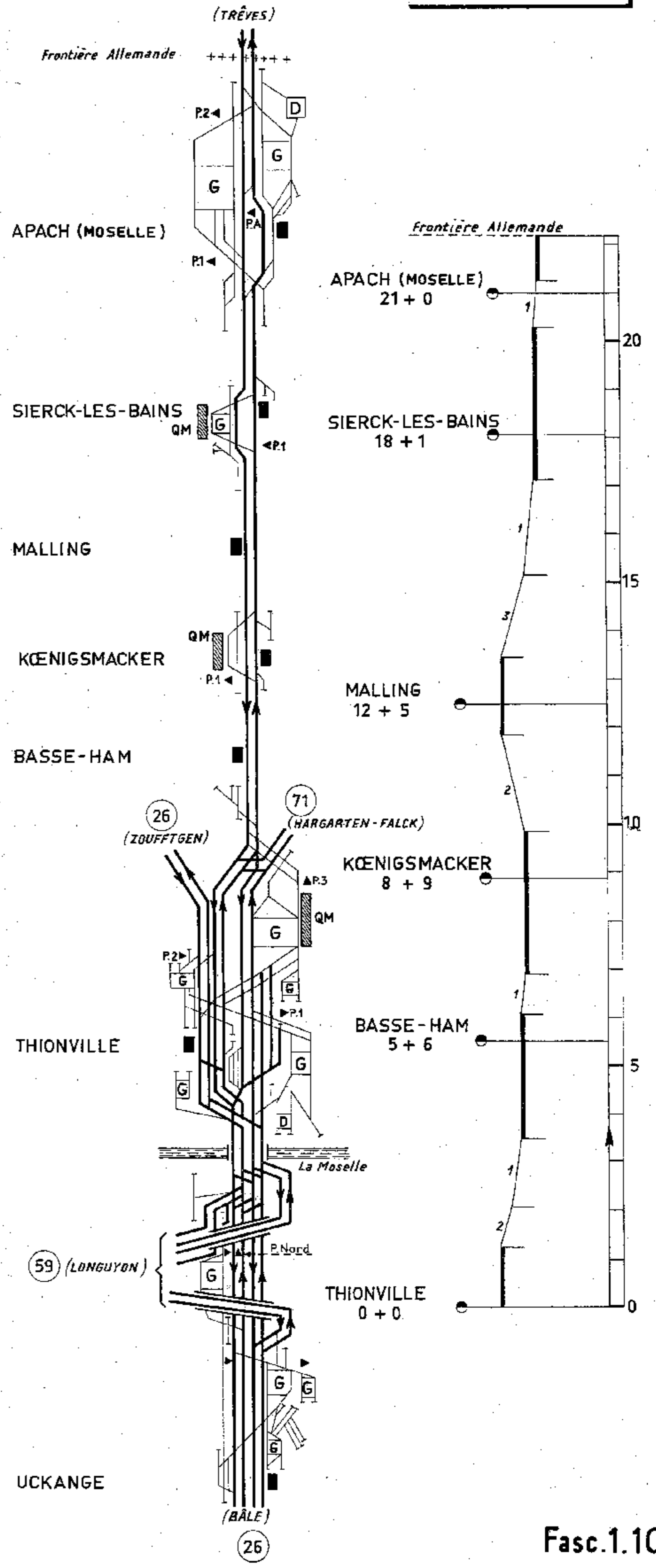

Ligne 13³ - IGNEY - AVRICOURT - BENESTROFF

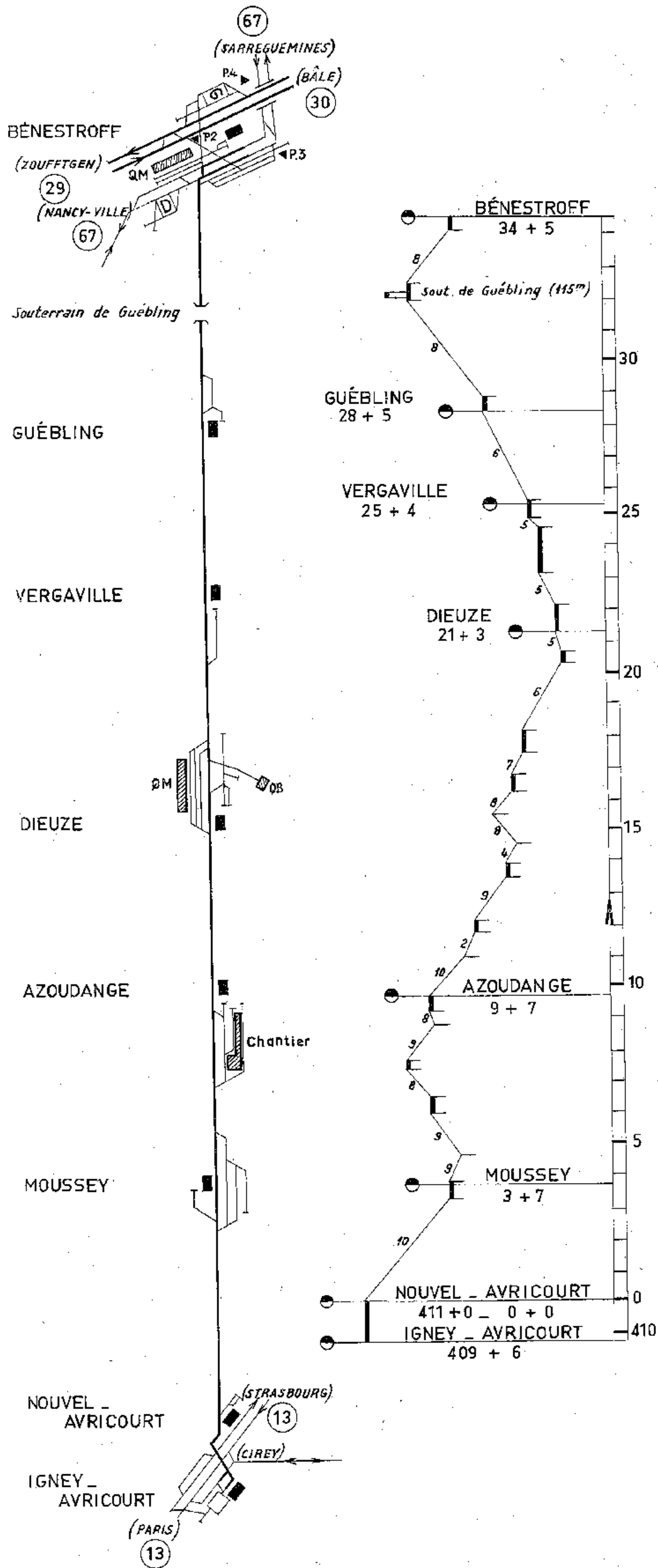

Ligne 36 - ABRESCHVILLER - SARREBOURG (RÉDING)

Ligne 36³ VALLERYSTAL - LA FORGE

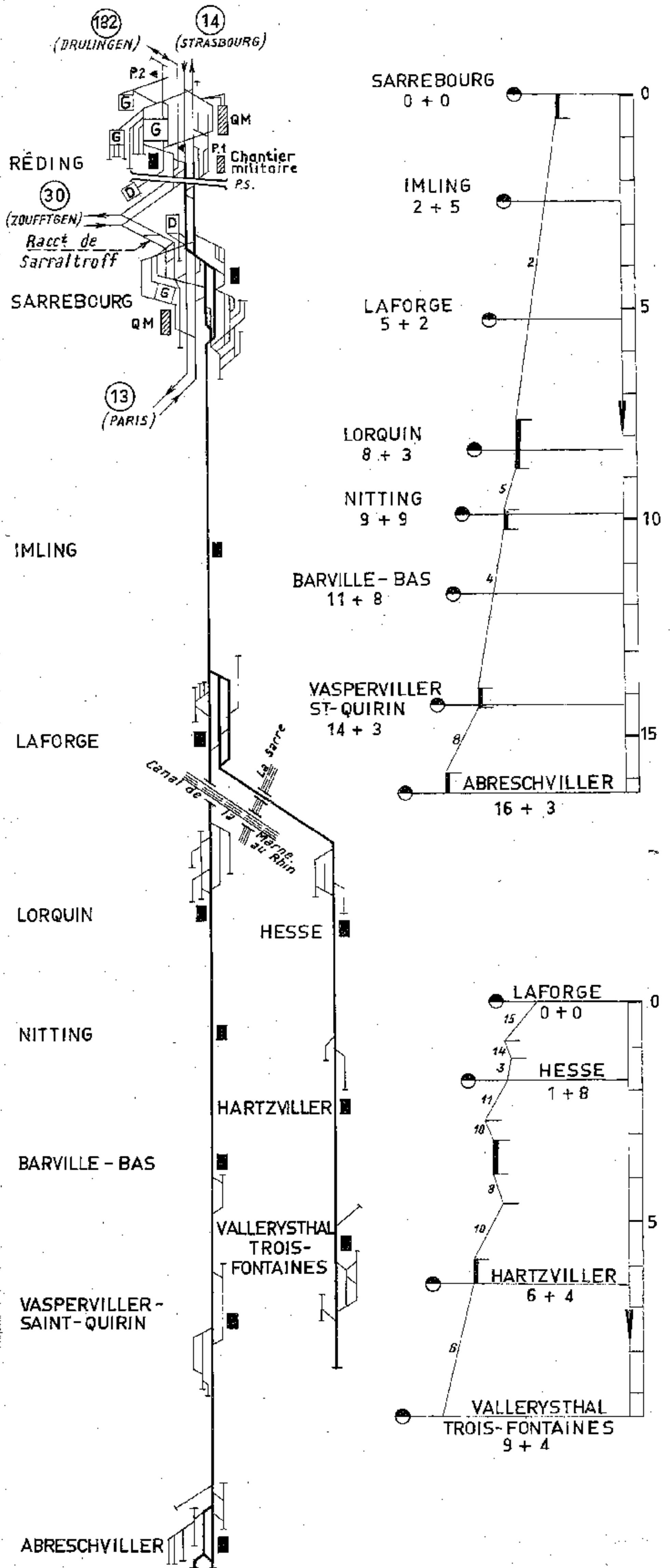

Ligne 134 - SARREGUEMINES - SARREBOURG (via KALHAUSEN)

Section de KALHAUSEN à BERTHELMING

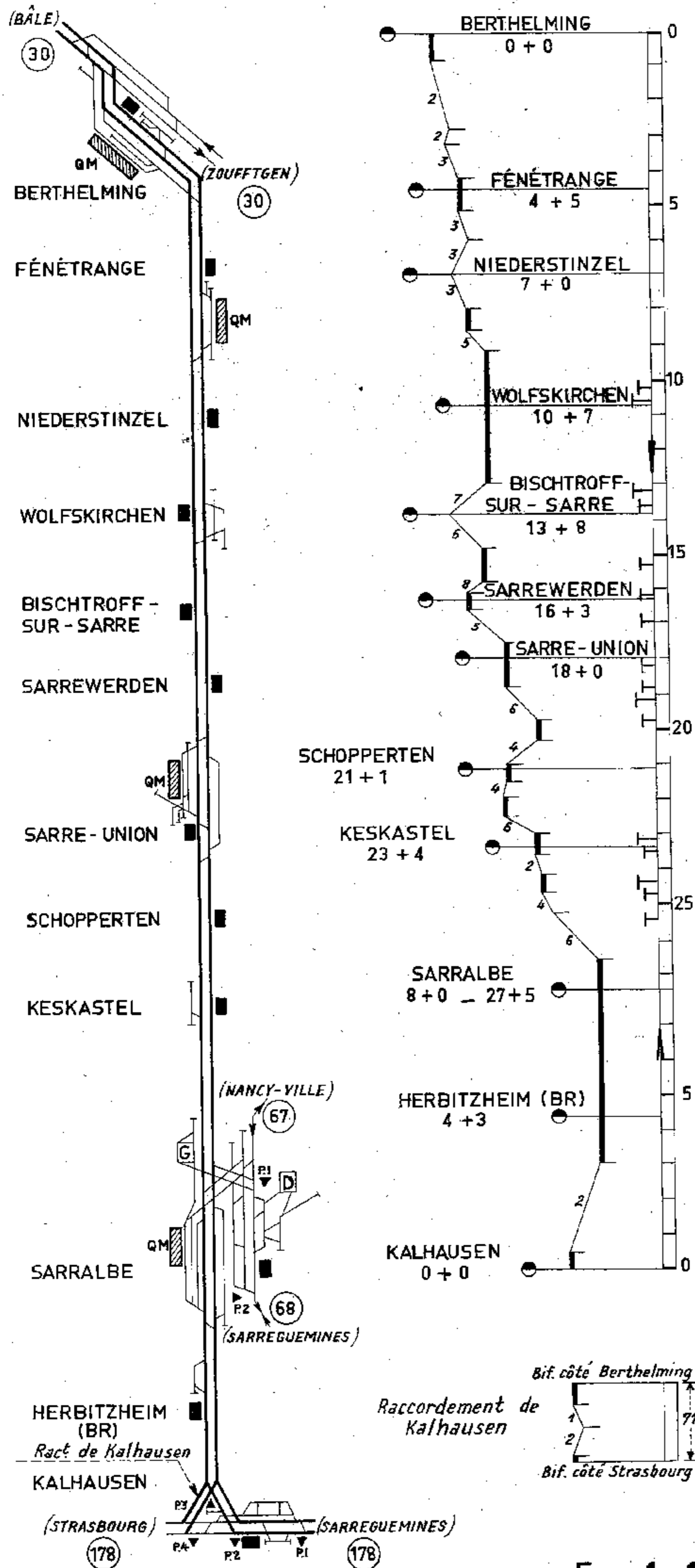

Ligne 12 - NANCY-VILLE - LONGUYON et METZ

Section de FROUARD à PAGNY-sur-MOSELLE et METZ

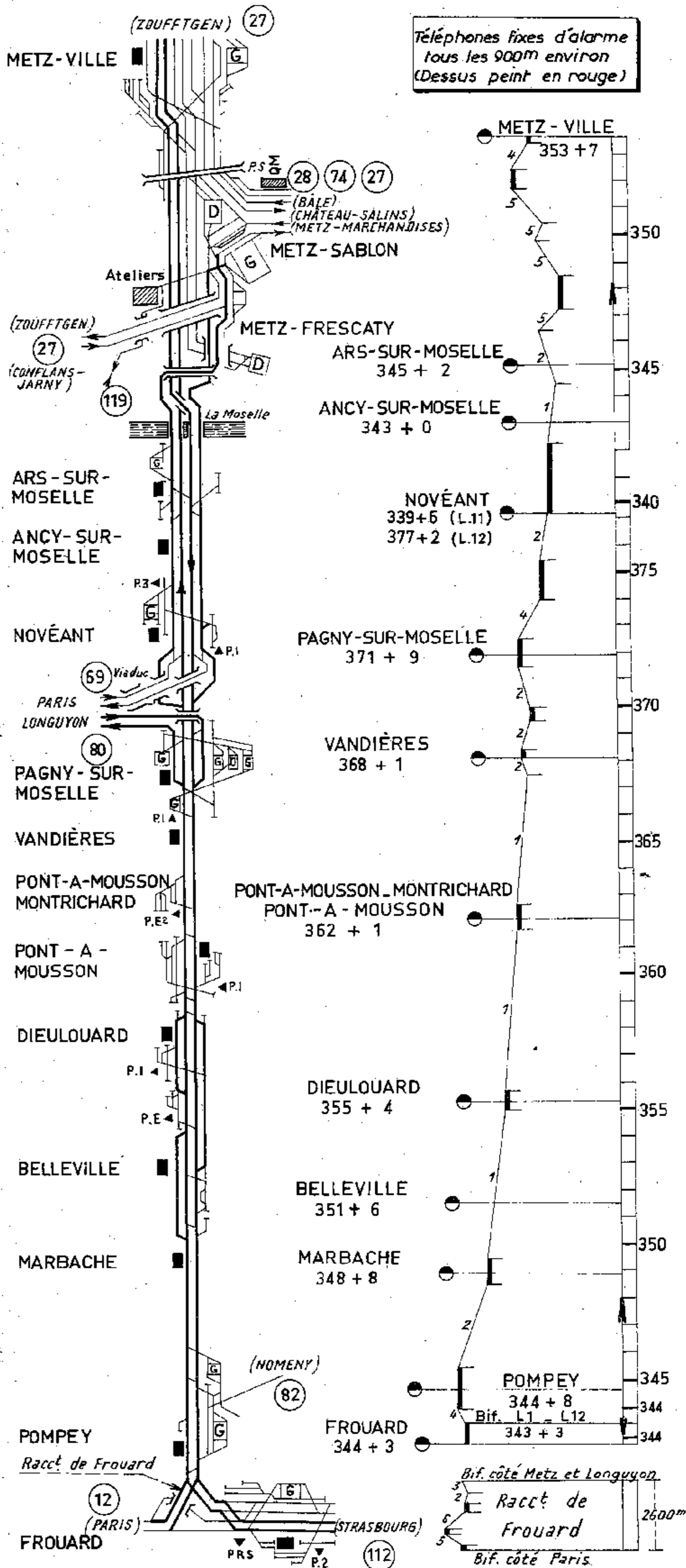

Téléphones fixes d'alarme tous les 900m environ (Dessus peint en rouge)

Ligne 12 - NANCY-VILLE - LONGUYON

Section de PAGNY-sur-MOSELLE à CONFLANS-JARNY

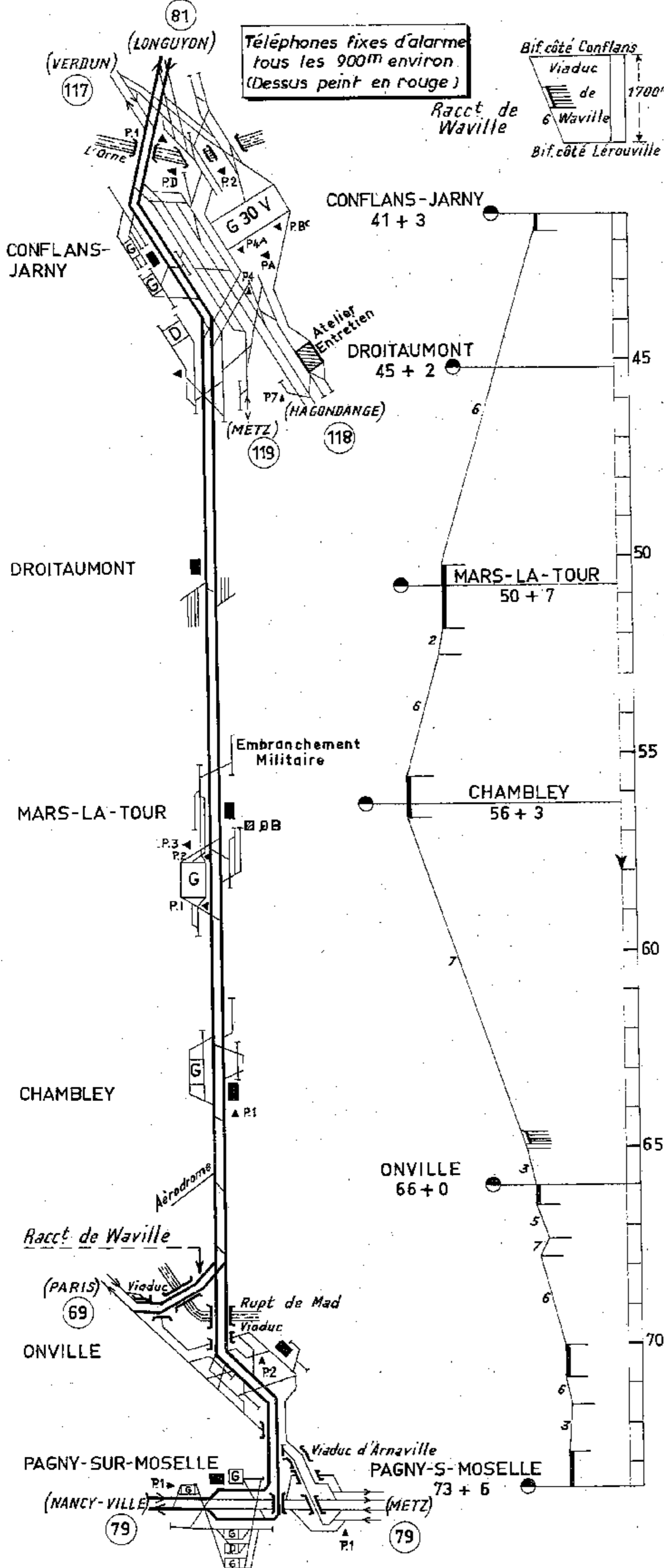

Ligne 12 - NANCY-VILLE - LONGUYON

Section de CONFLANS-JARNY à LONGUYON

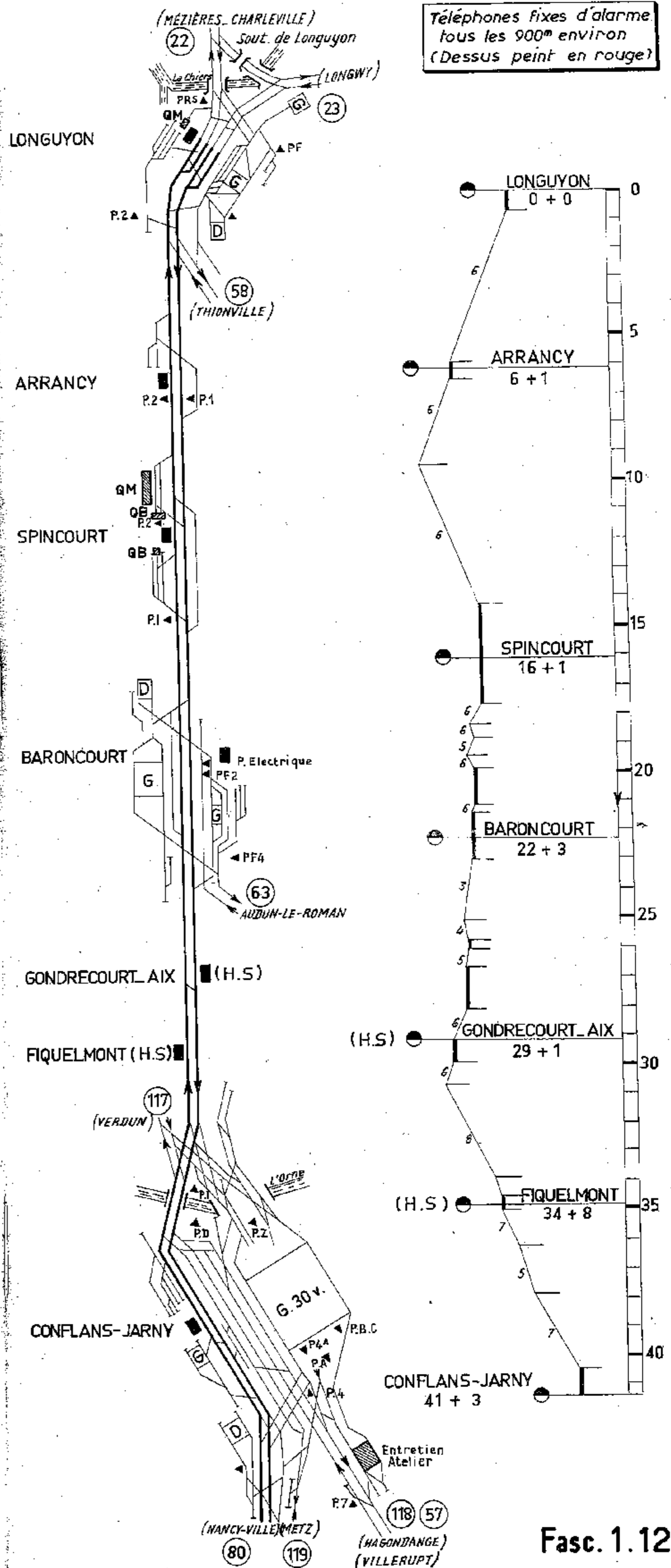

Ligne 127 - POMPEY - NOMENY

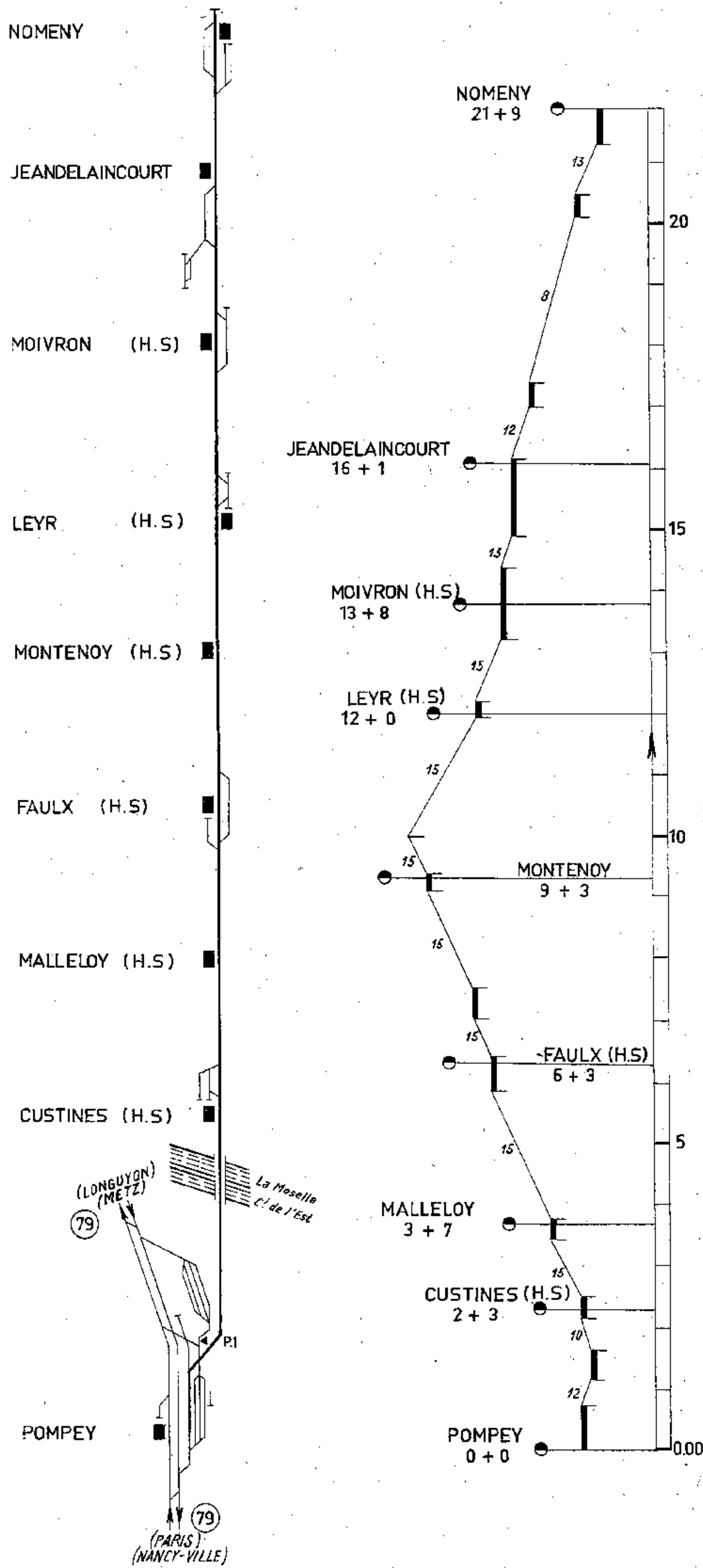

Ligne 17 - SÉLESTAT - MOLSHEIM (STRASBOURG)

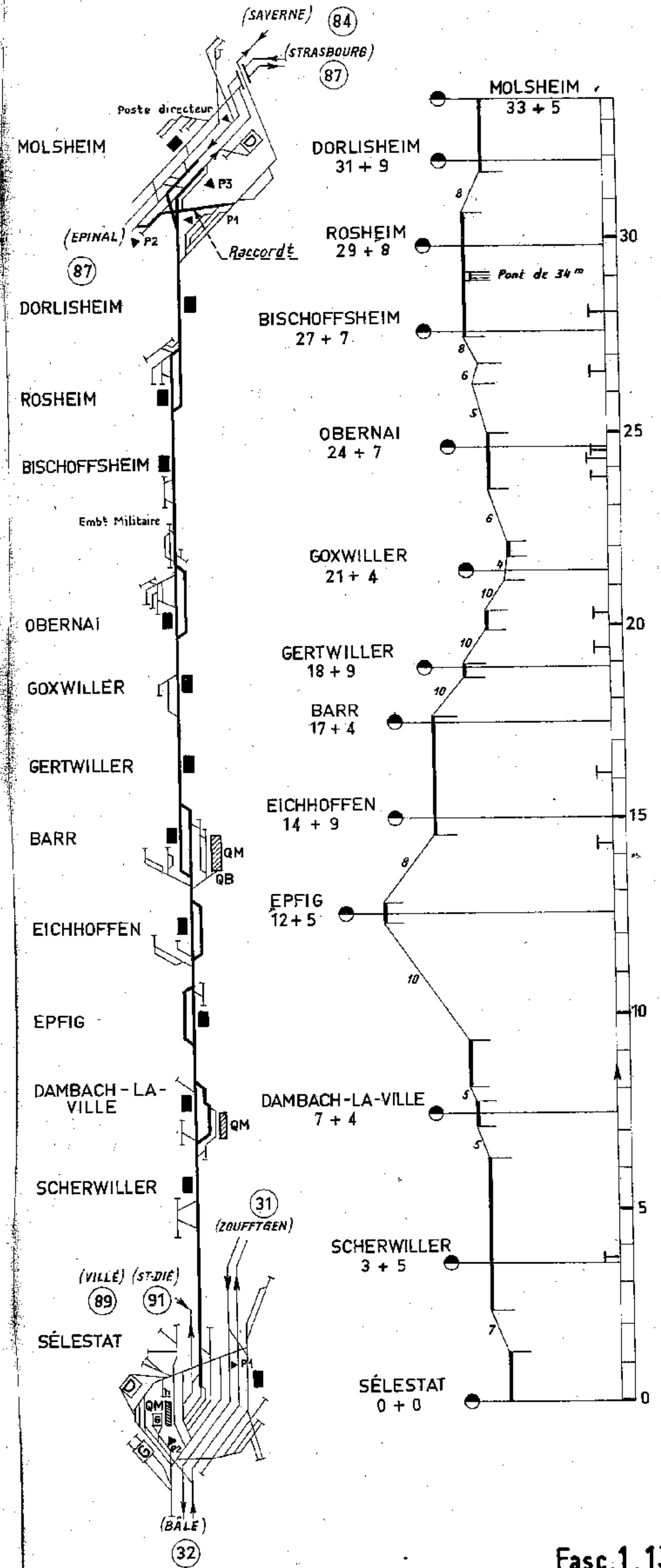

Ligne 17³ - SAVERNE - MOLSHEIM

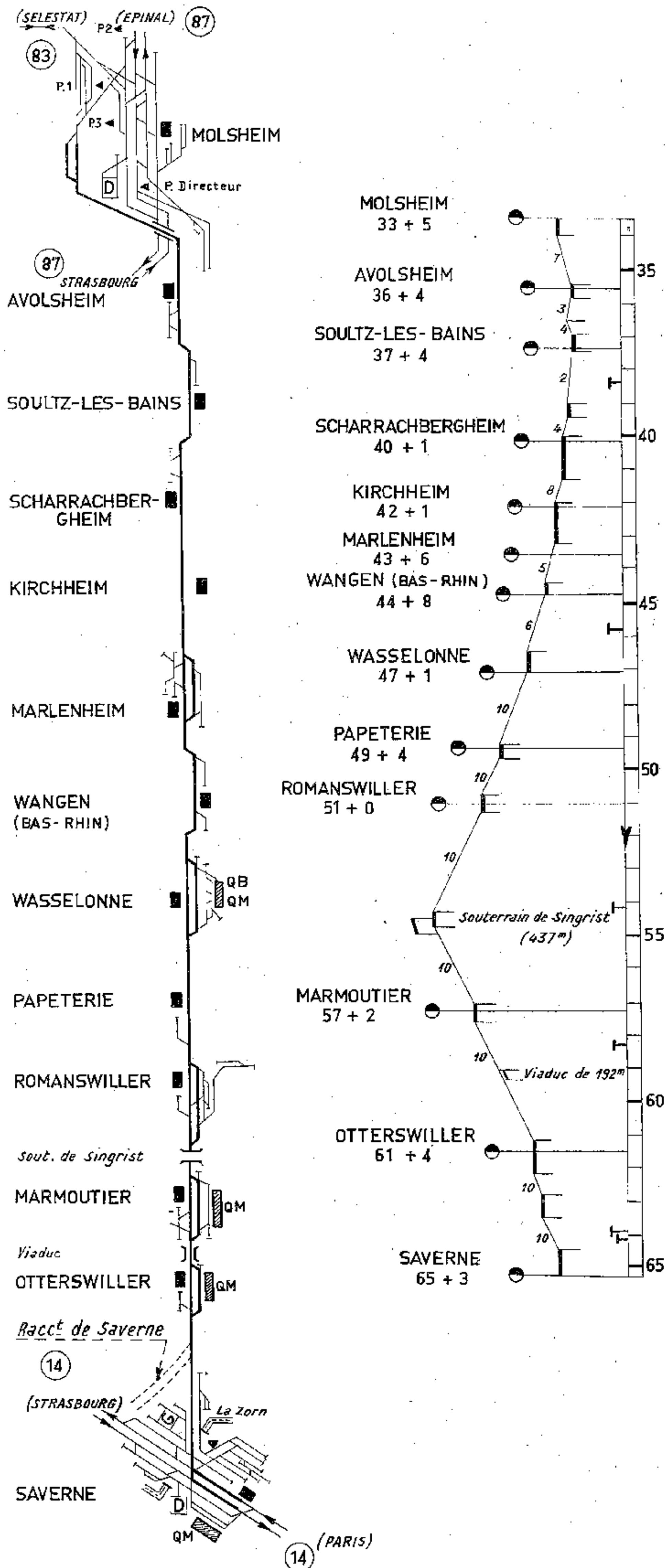

Ligne 18 - EPINAL - STRASBOURG

Section d'EPINAL à SAINT-DIE

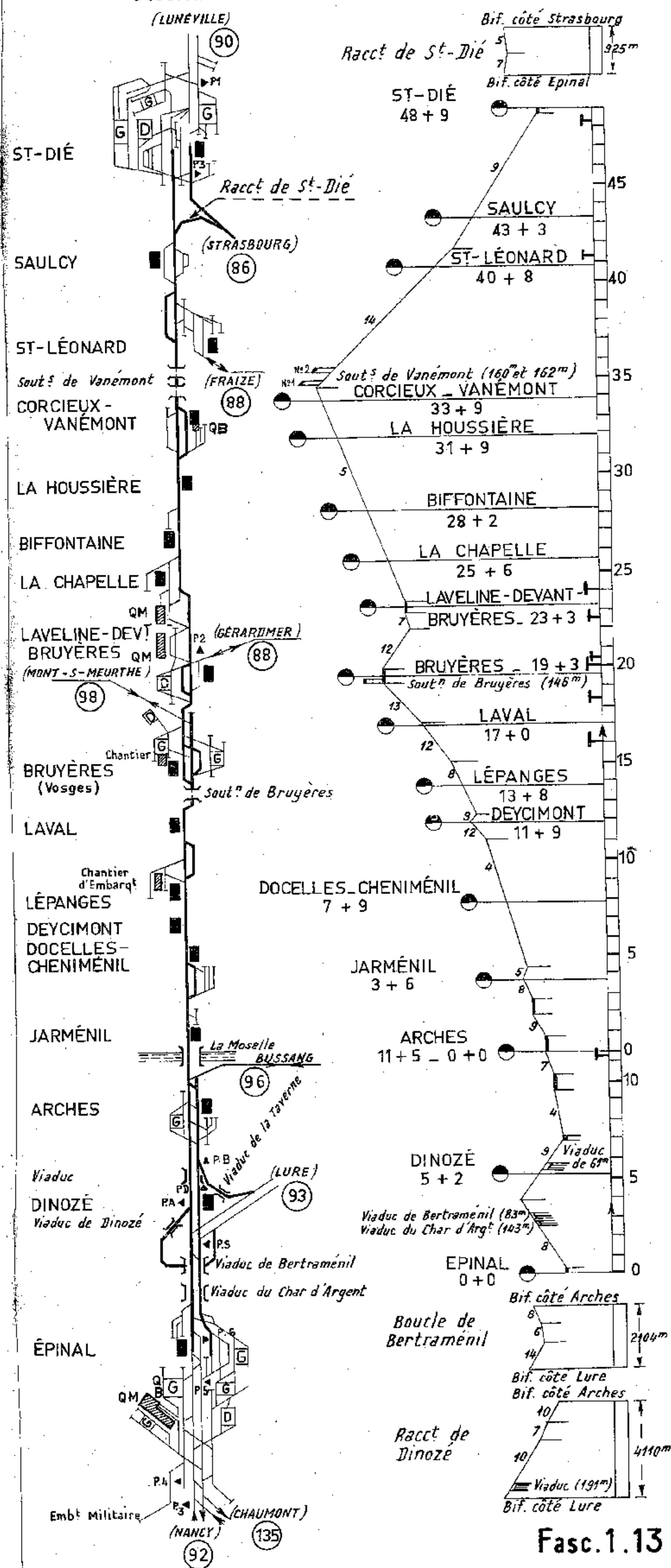

Ligne 18 - EPINAL - STRASBOURG

Section de SAINT-DIÉ à ROTHAU

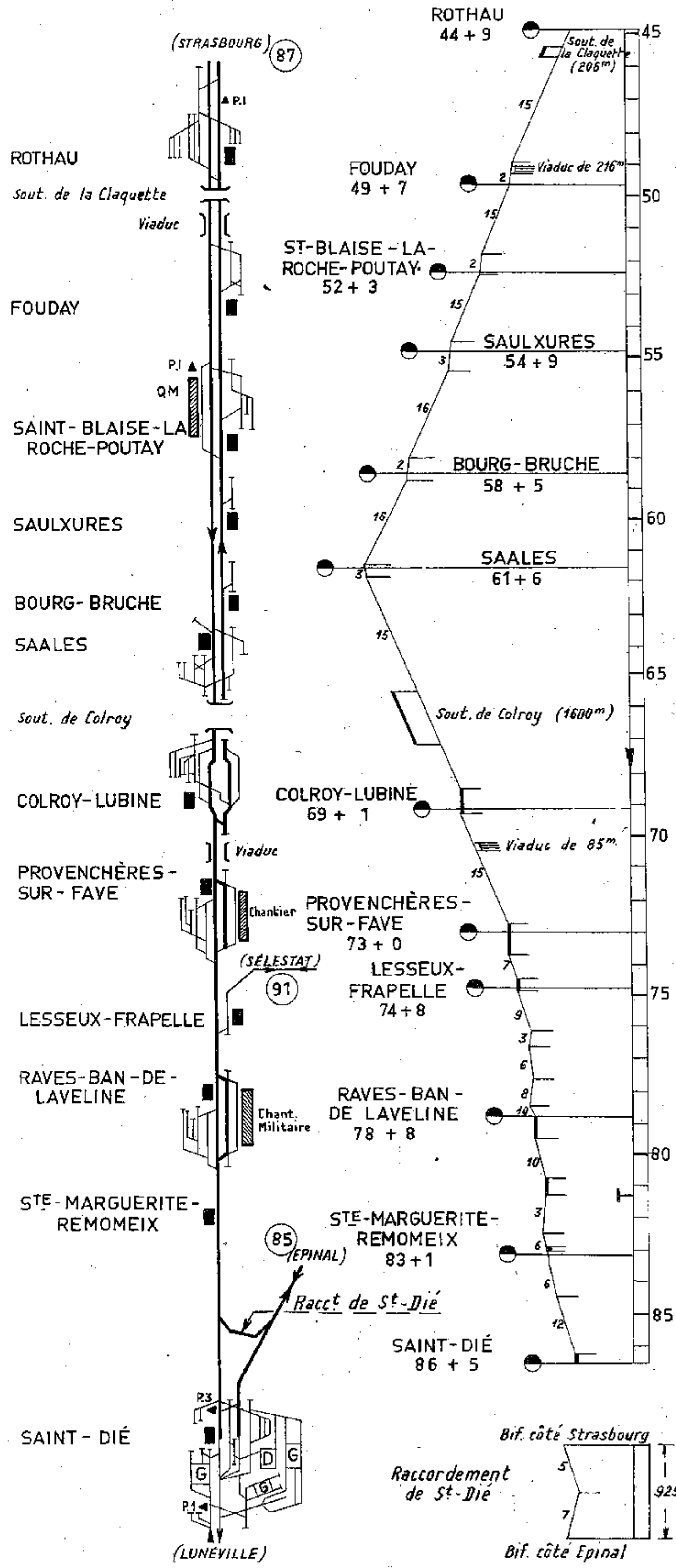

Ligne 18 - ÉPINAL - STRASBOURG

Section de ROTHAU à STRASBOURG

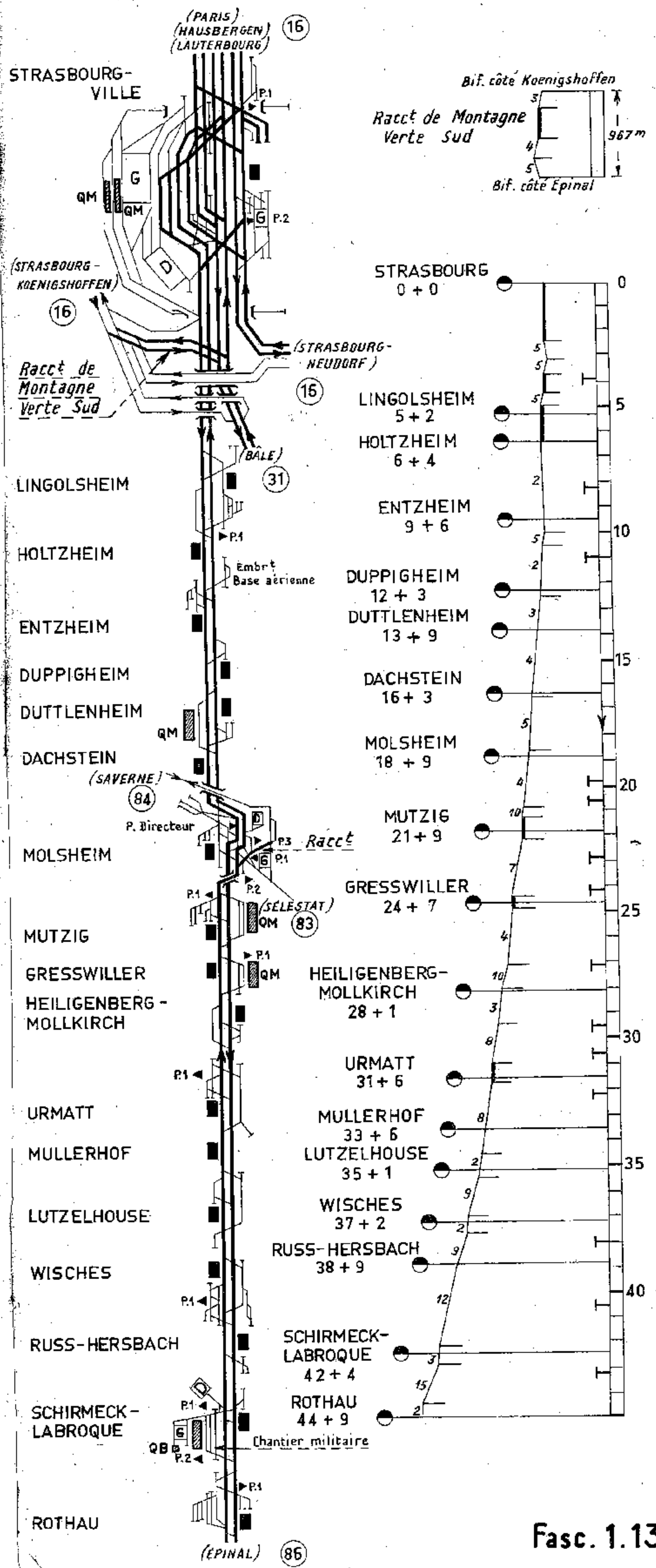

Ligne 18⁴ ST-LÉONARD - FRAIZE

Ligne 18⁵ LAVELINE-DEVANT-BRUYÈRES-GÉRARDMER

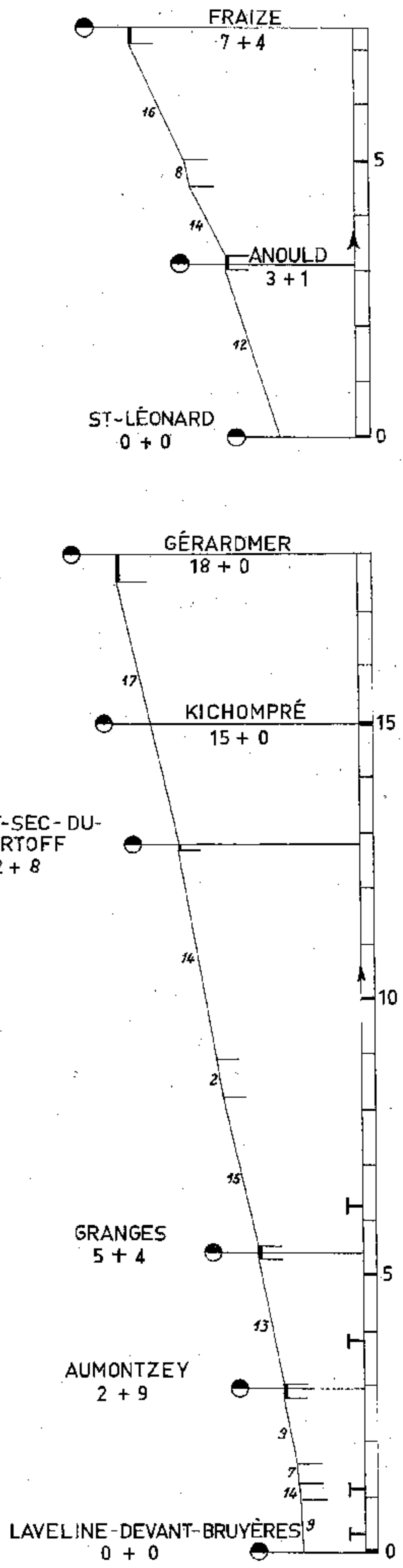
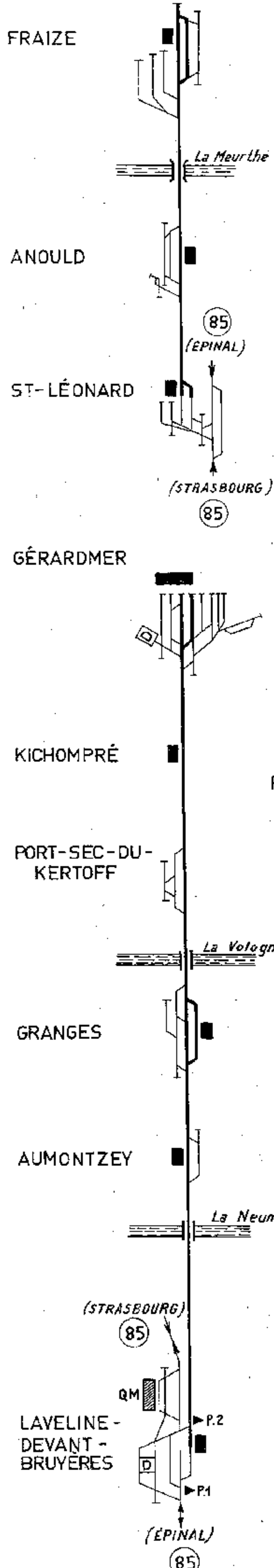

Ligne 17⁶ VILLÉ - SÉLESTAT

Ligne 23⁵ BACCARAT - BADONVILLER

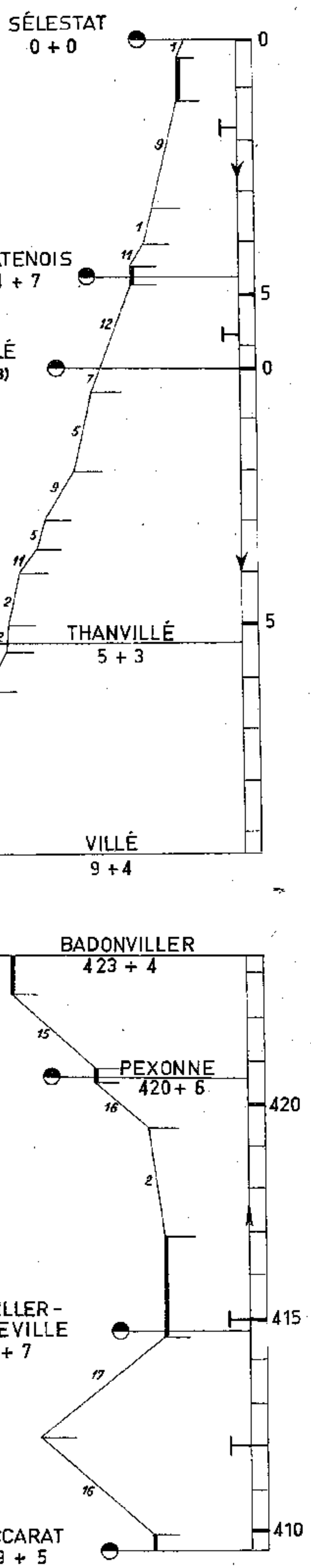
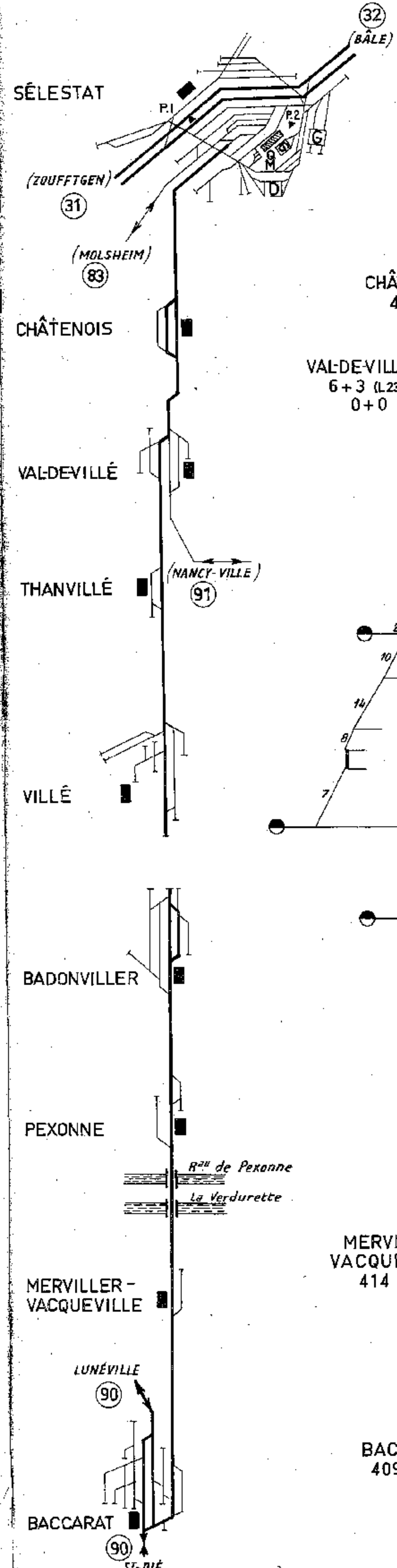

Section de LUNÉVILLE à SAINT-DIÉ

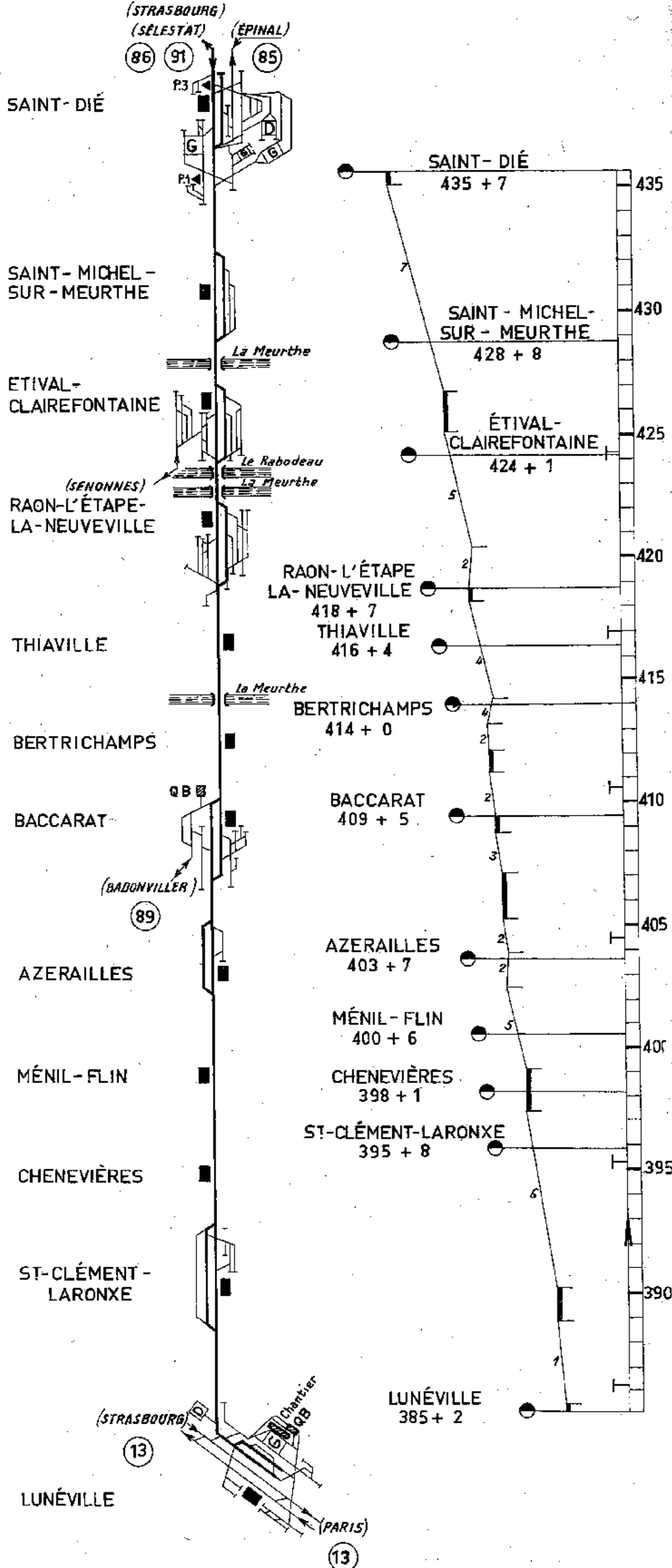

Section de SAINT-DIÉ à SÉLESTAT

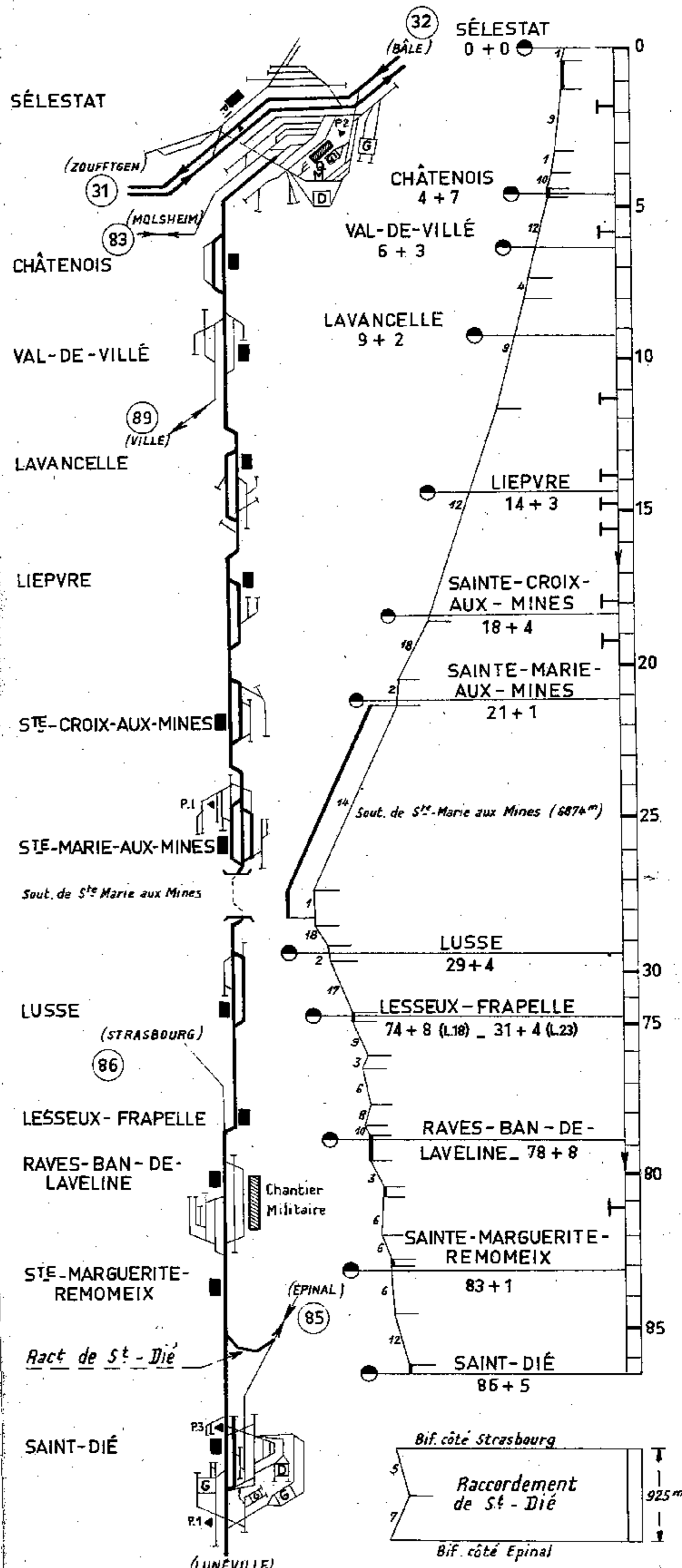

Ligne 16 - NANCY-VILLE - LURE (BELFORT)

Section de BLAINVILLE à EPINAL

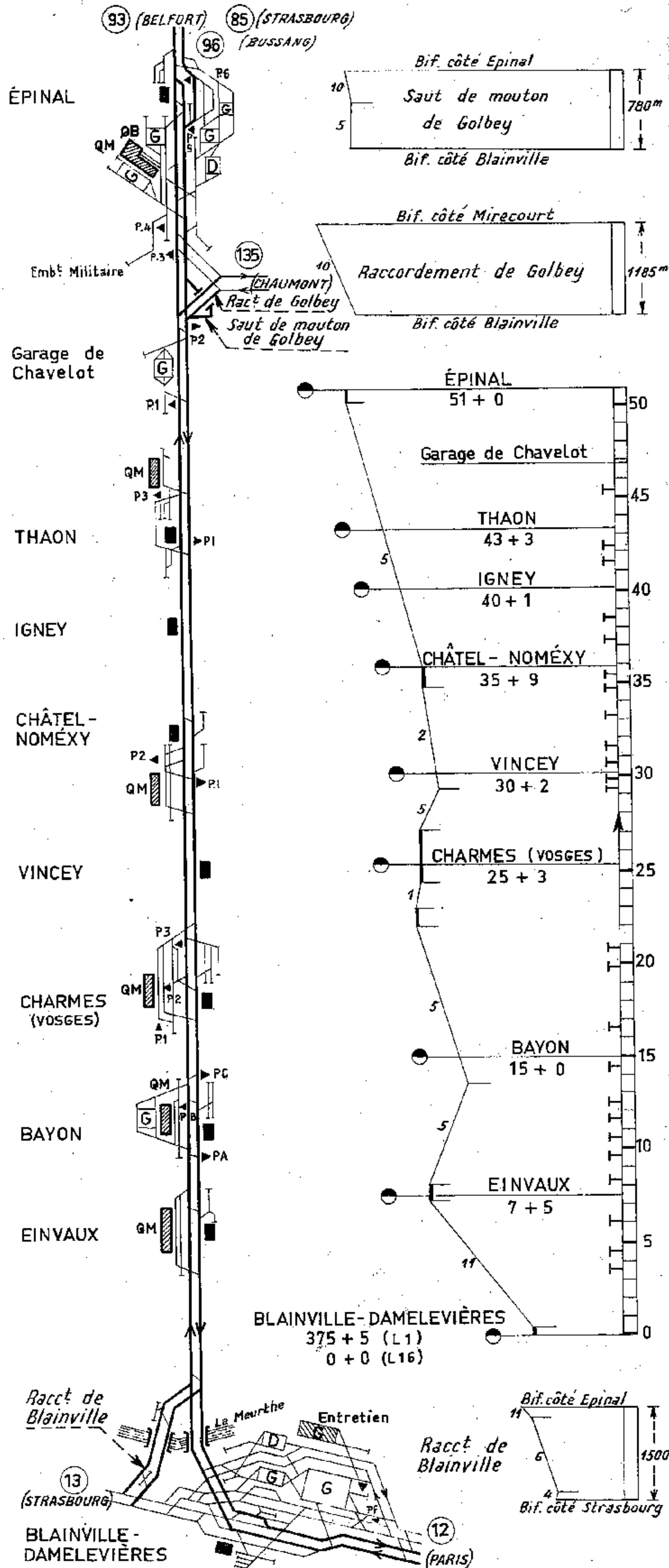

Ligne 16 - NANCY-VILLE - LURE (BELFORT)

Section d'EPINAL à LURE

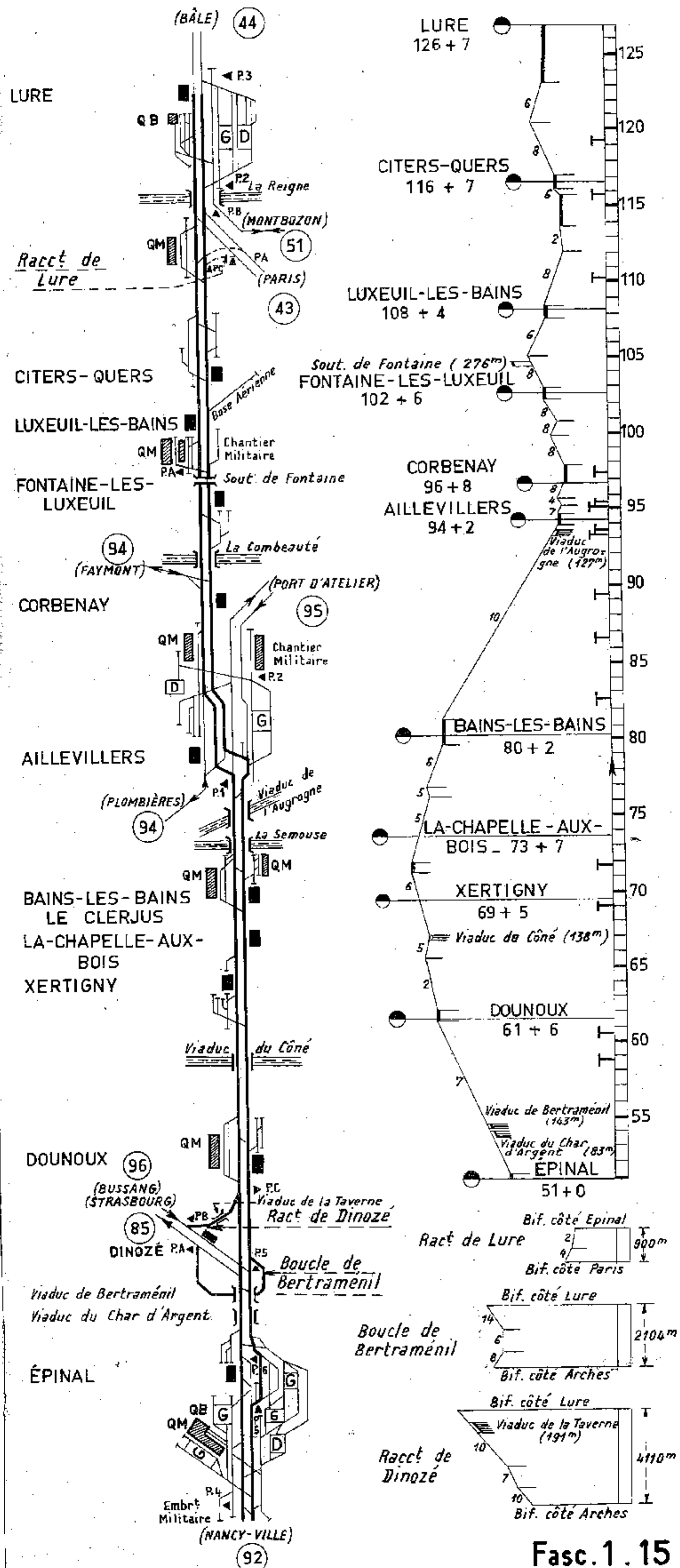

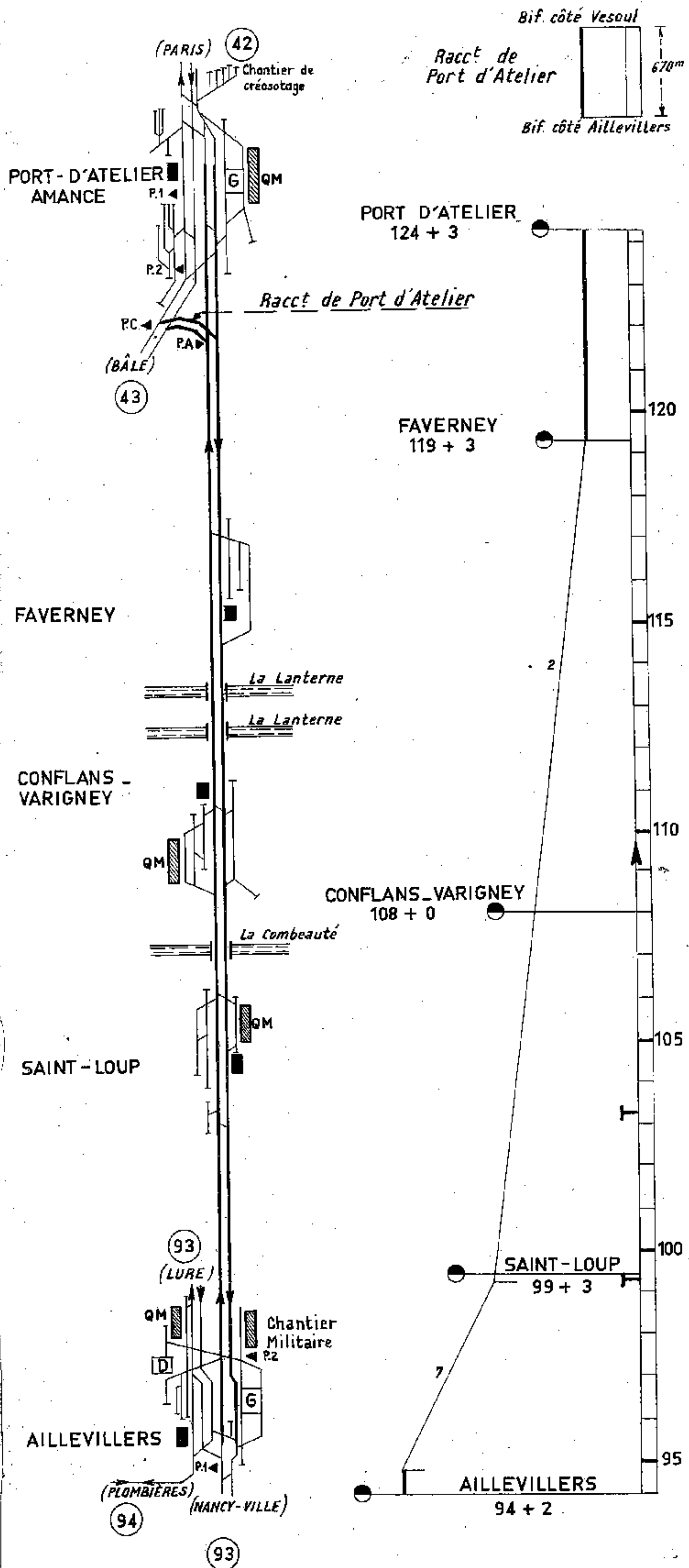
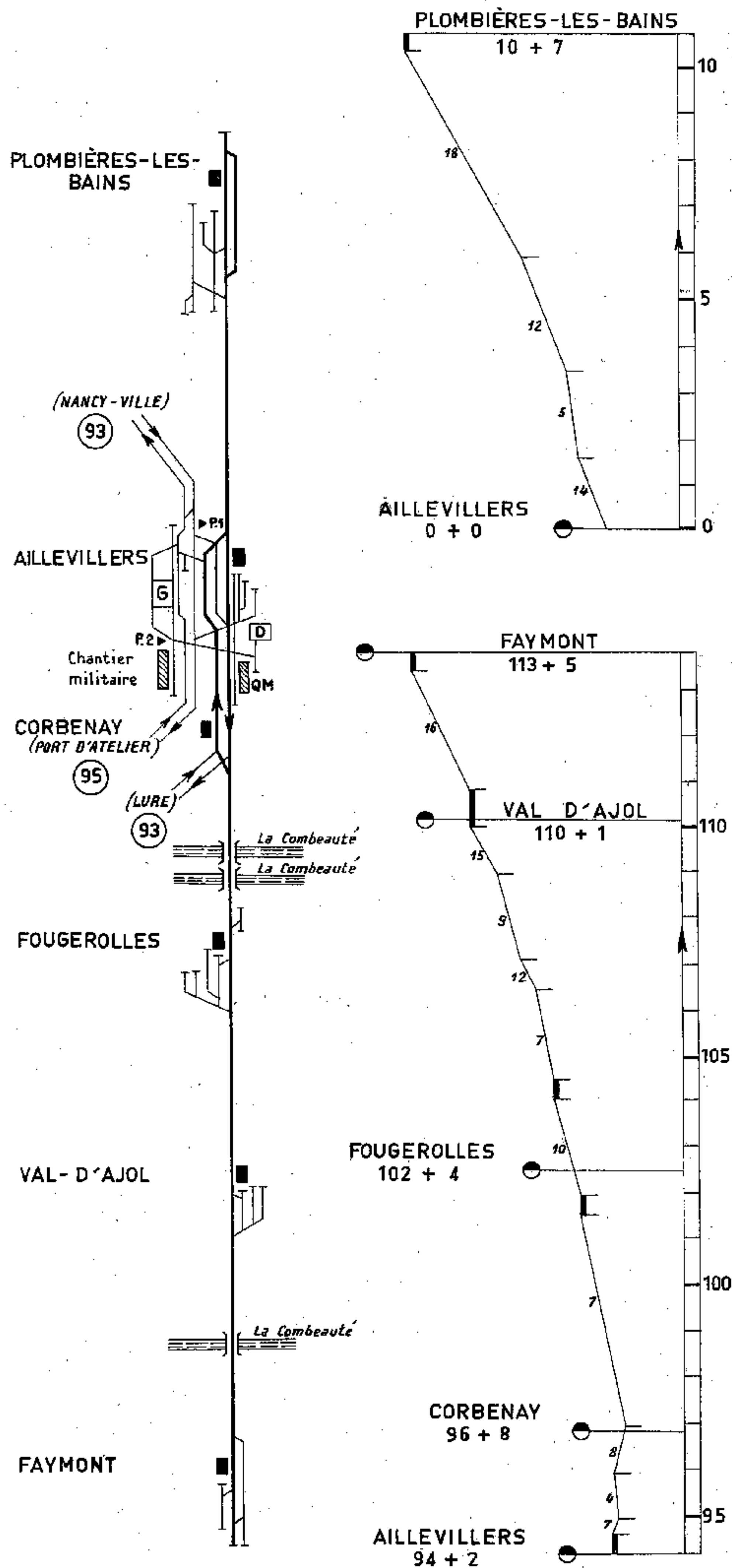

Ligne 187 EPINAL - BUSSANG

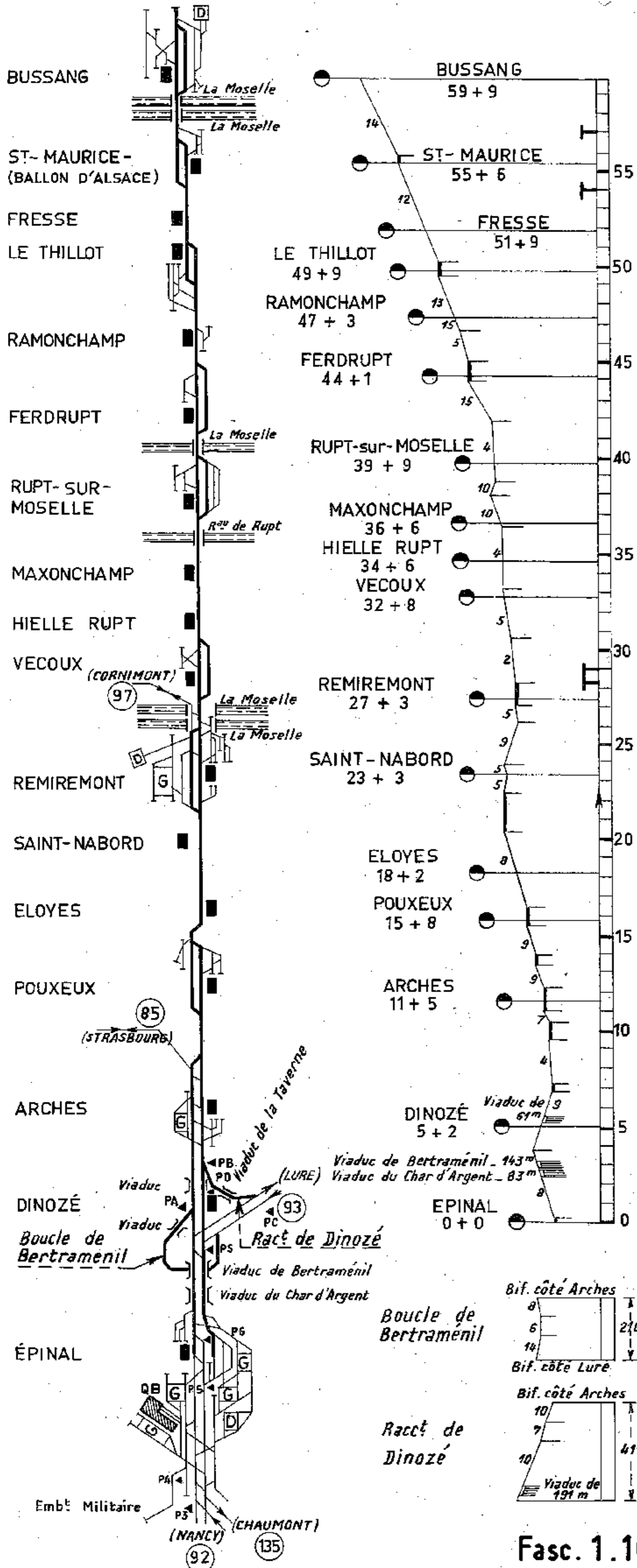

Ligne 189 REMIREMONT - CORNIMONT

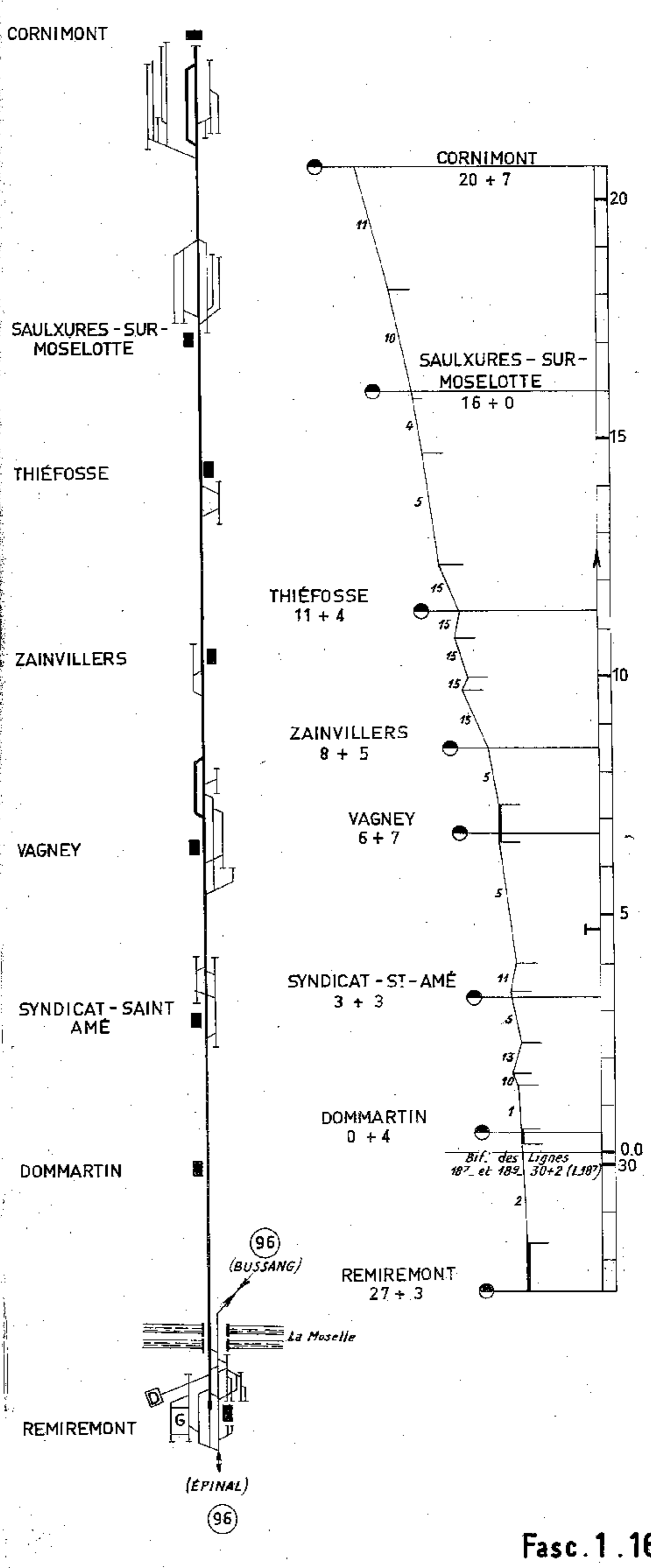

Ligne 237 - LUNÉVILLE - BRUYÈRES

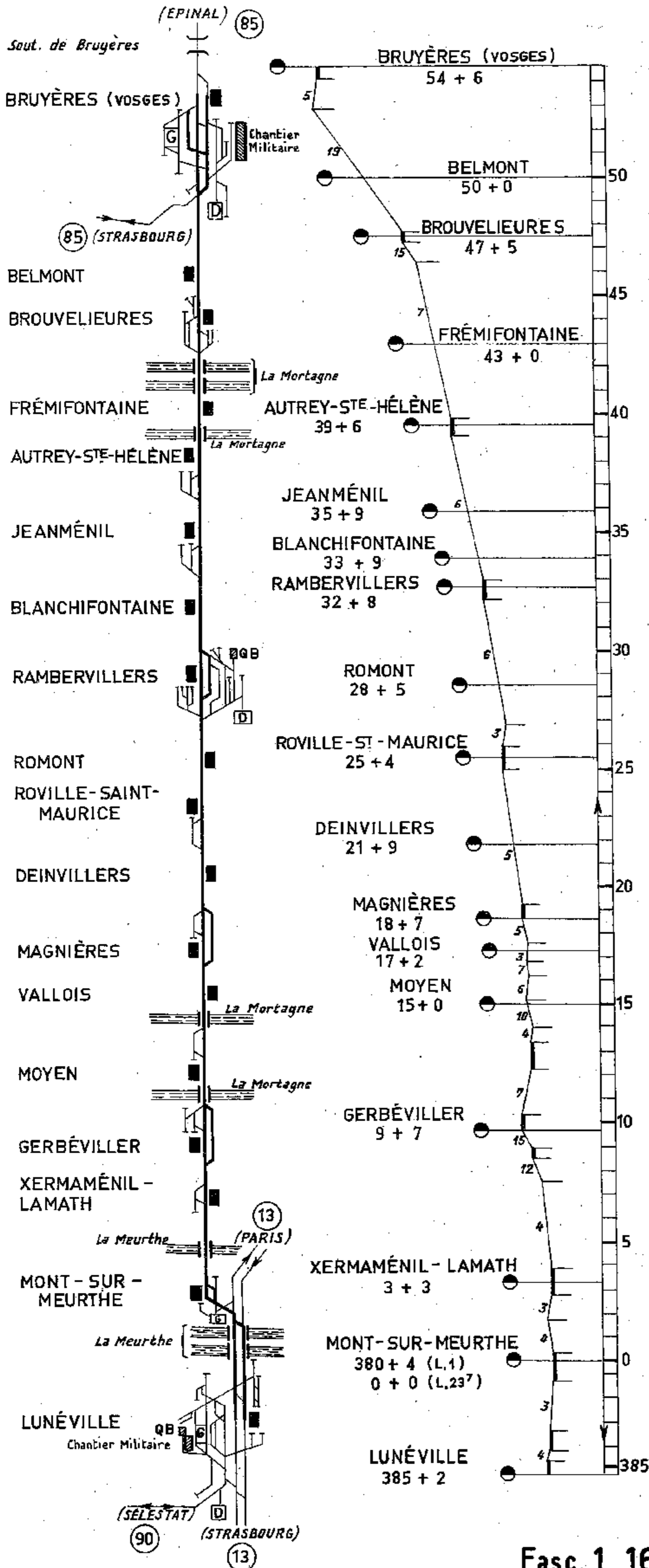

Fasc. 1.16

Ligne 145 - BARISEY-LA-CÔTE - FAVIÈRES Ligne 153 - LANGRES - ANDILLY

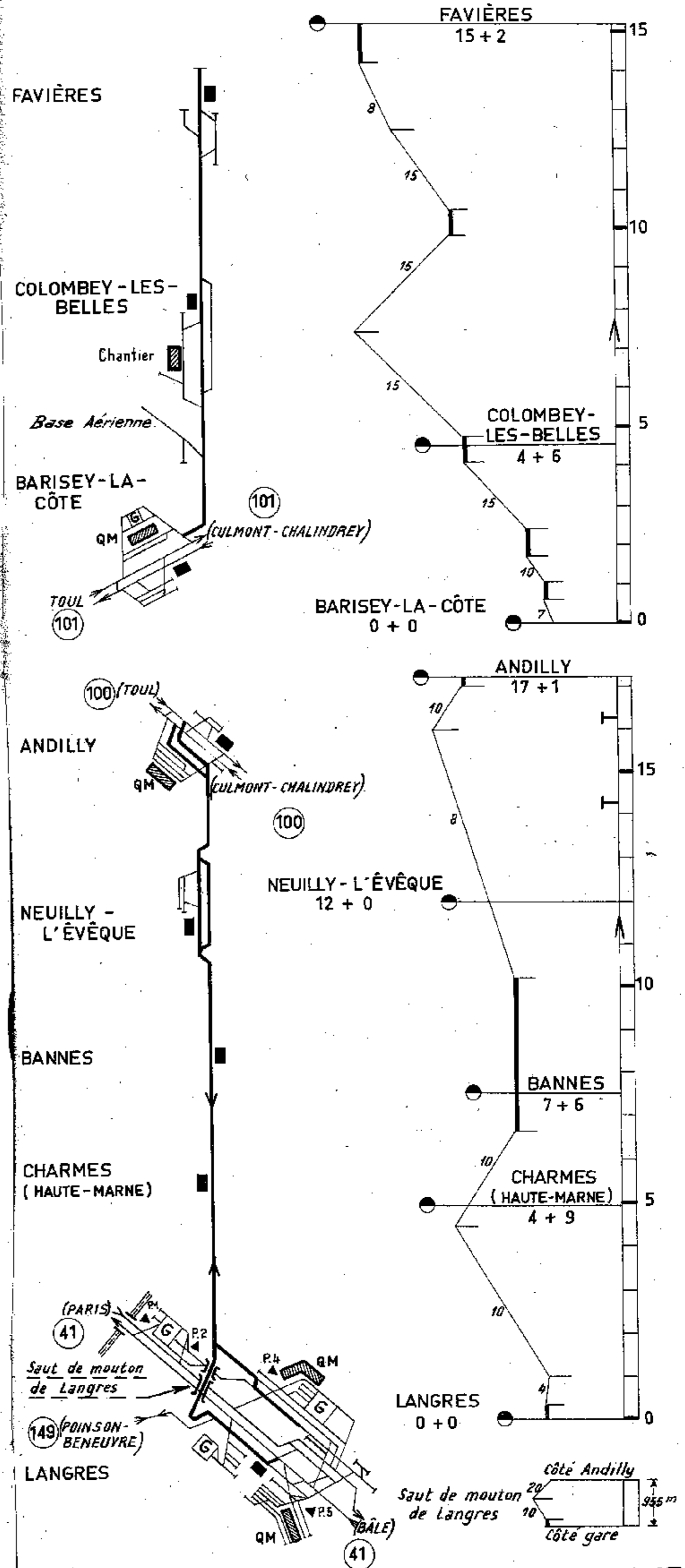

Fasc. 1.17

Ligne 15 - CHALINDREY - TOUL

Section de CHALINDREY à NEUFCHÂTEAU

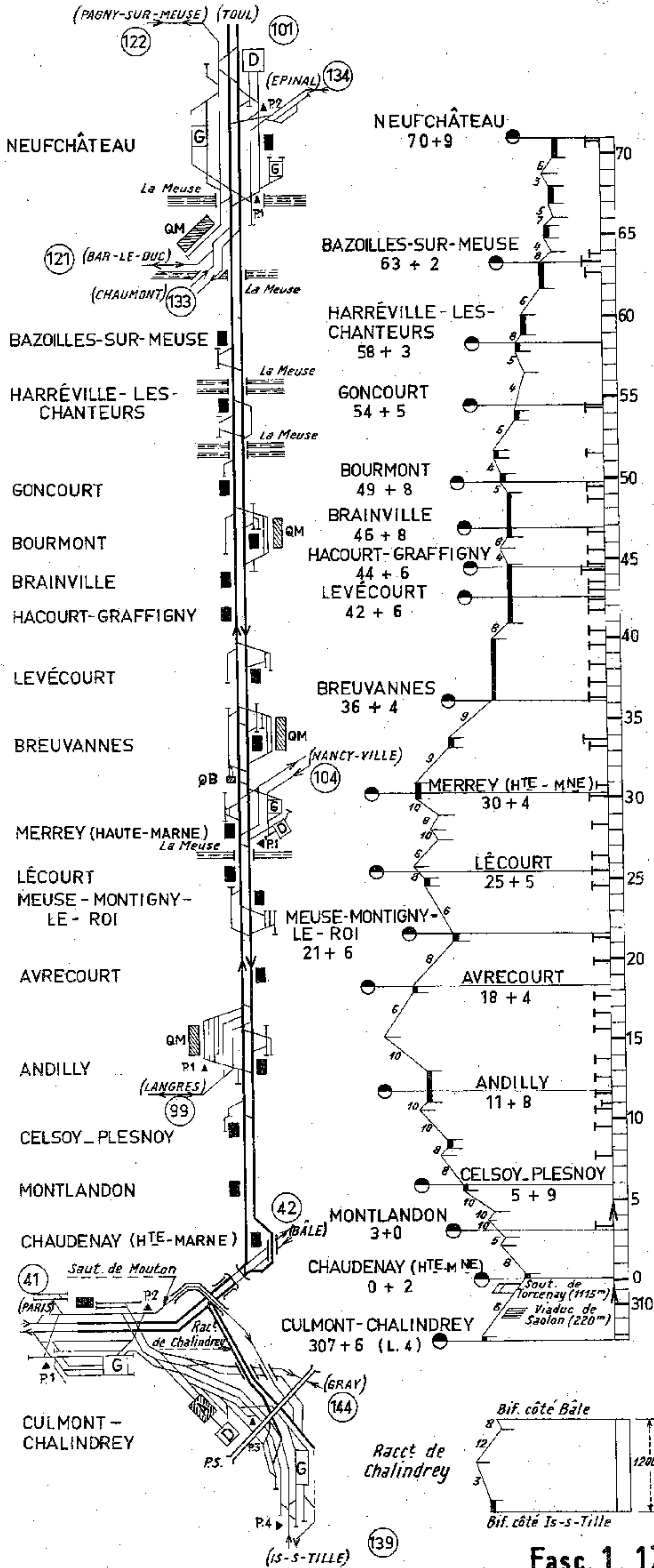

Ligne 15 - CHALINDREY - TOUL

Section de NEUFCHÂTEAU à TOUL

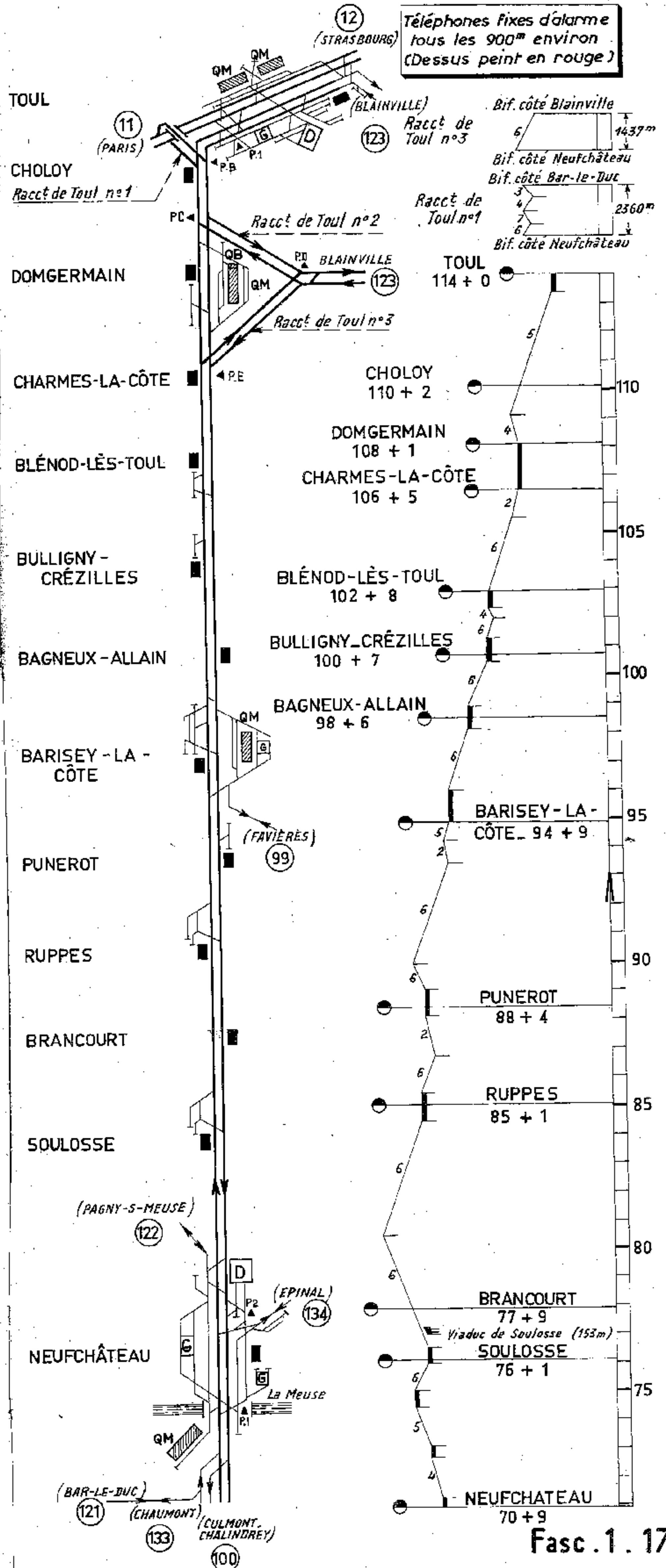

Téléphones fixes d'alarme tous les 900m environ (Dessus peint en rouge)

Ligne 14 - NANCY-VILLE - MERREY

Section de NANCY-VILLE à TANTONVILLE

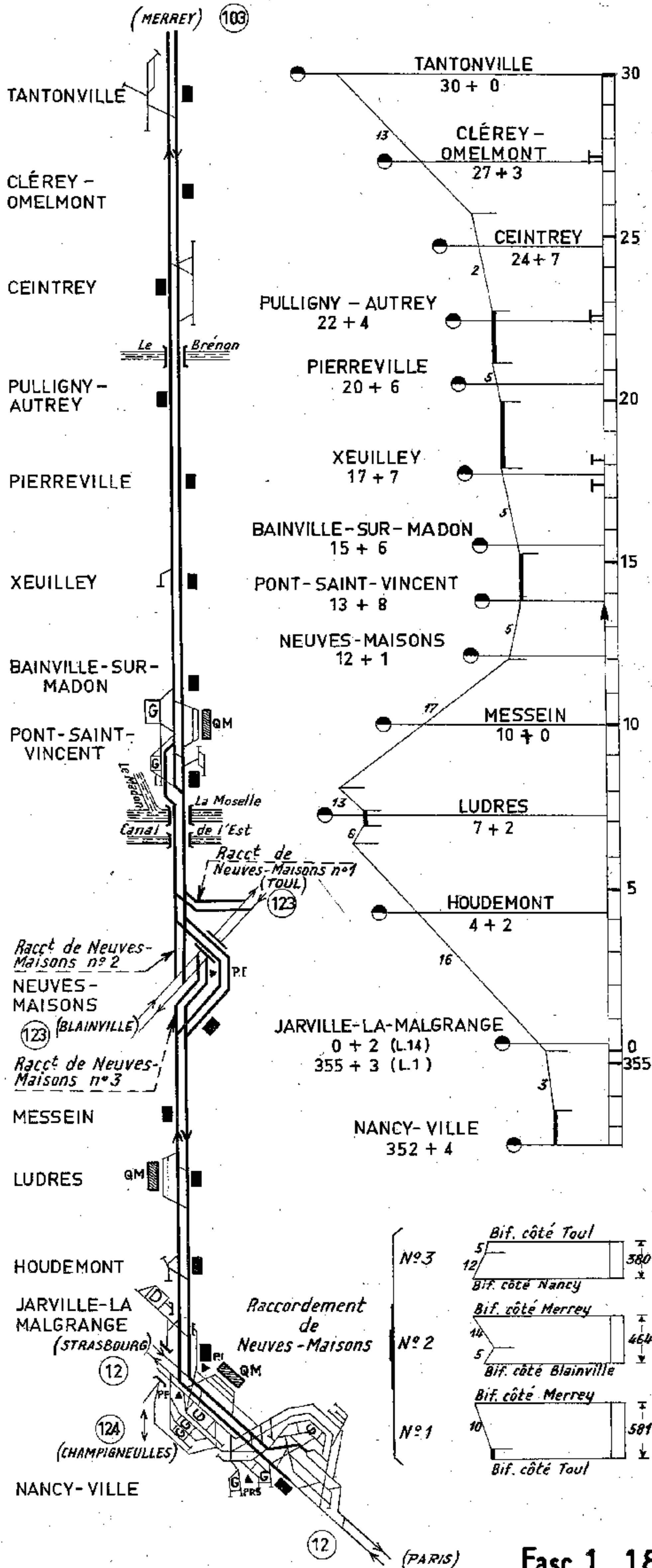

Ligne 14 - NANCY-VILLE - MERREY

Section de TANTONVILLE à MIRECOURT

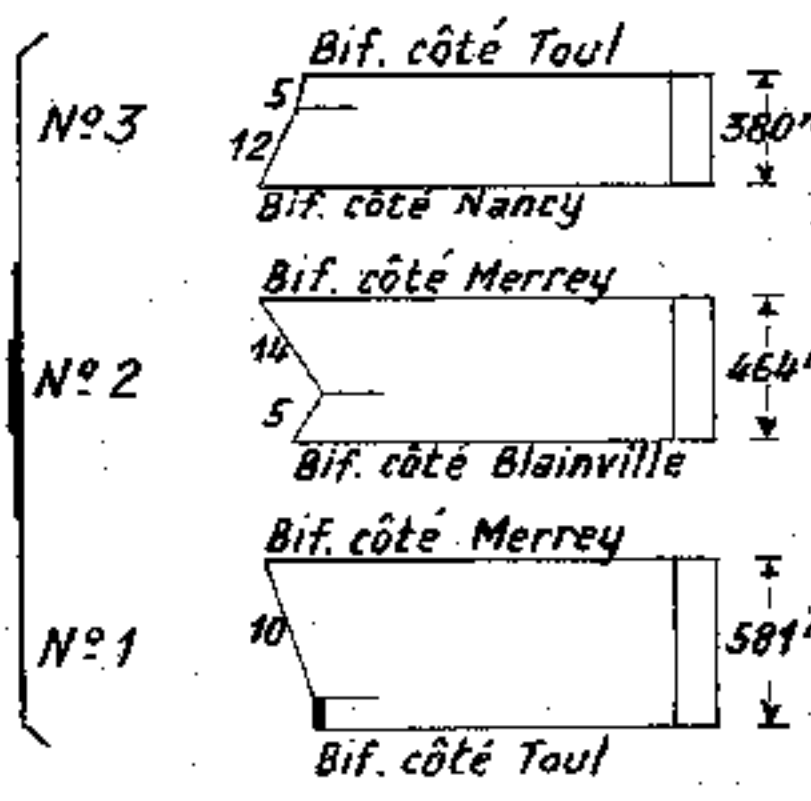
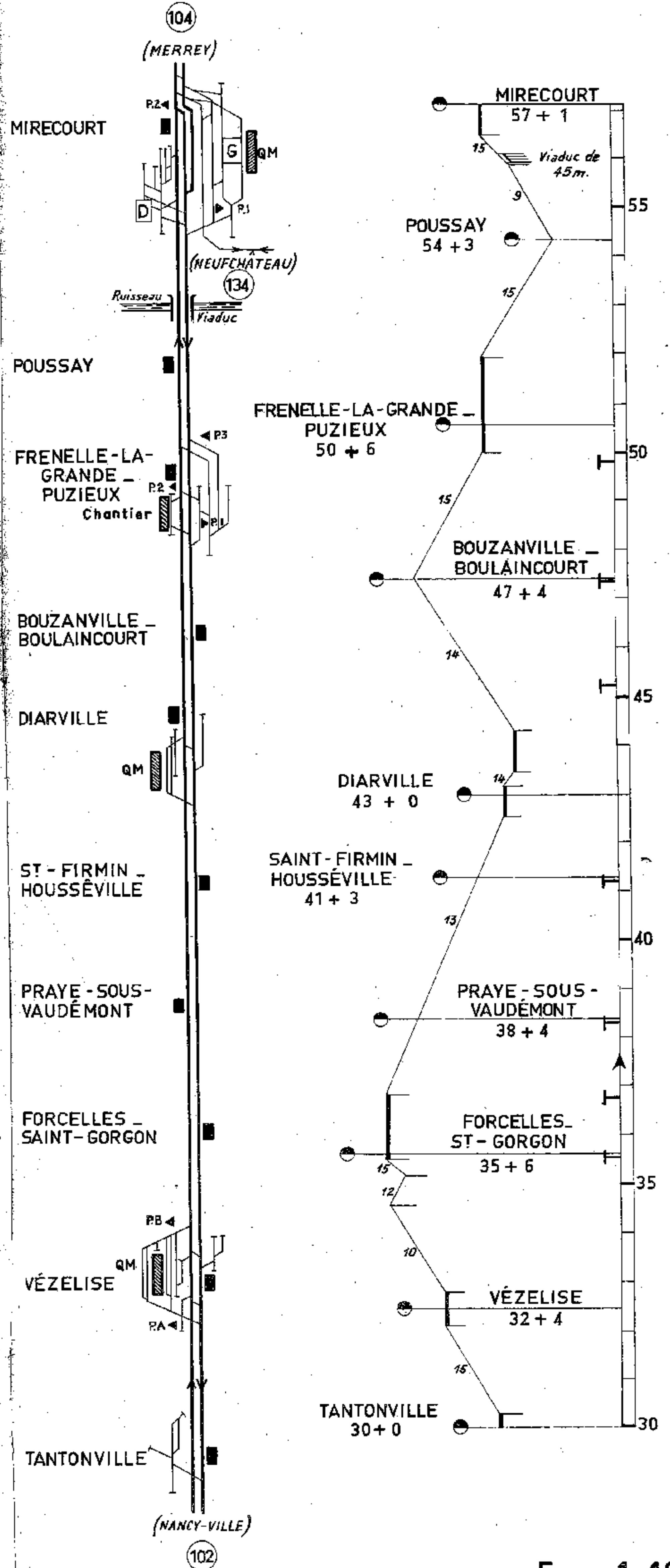

Ligne 14 - NANCY-VILLE - MERREY

Section de MIRECOURT à MERREY

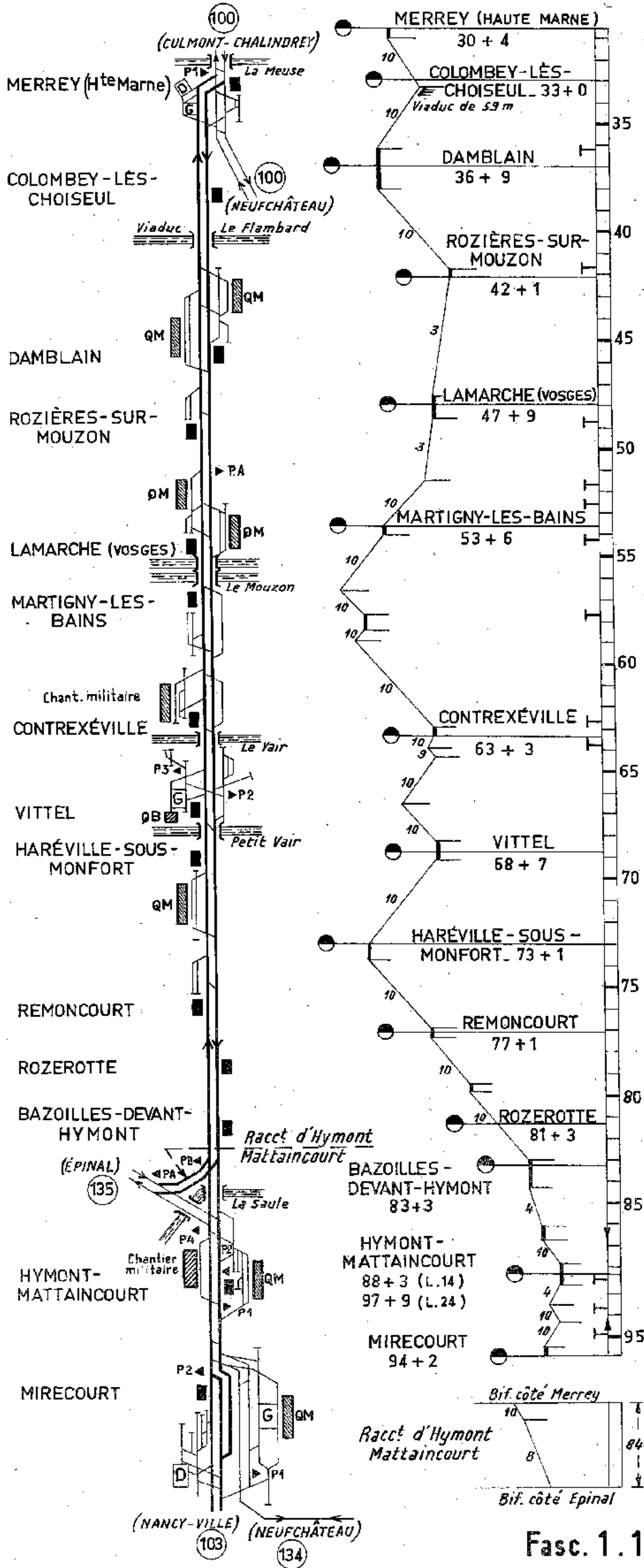

Ligne 6 - REVIGNY - LIART

Section de REVIGNY à CHALLERANGE

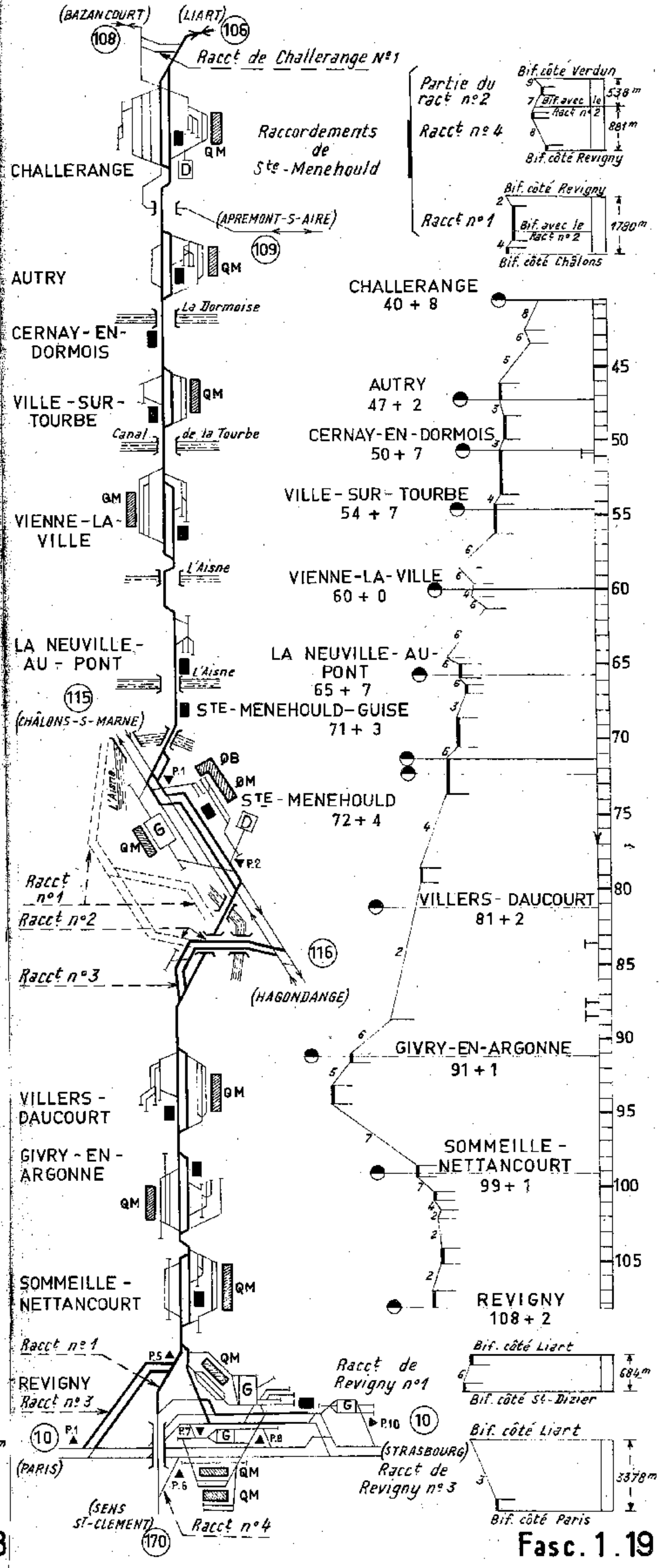

Ligne 6 - REVIGNY - LIART

Section de CHALLERANGE à AMAGNE-LUCQUY

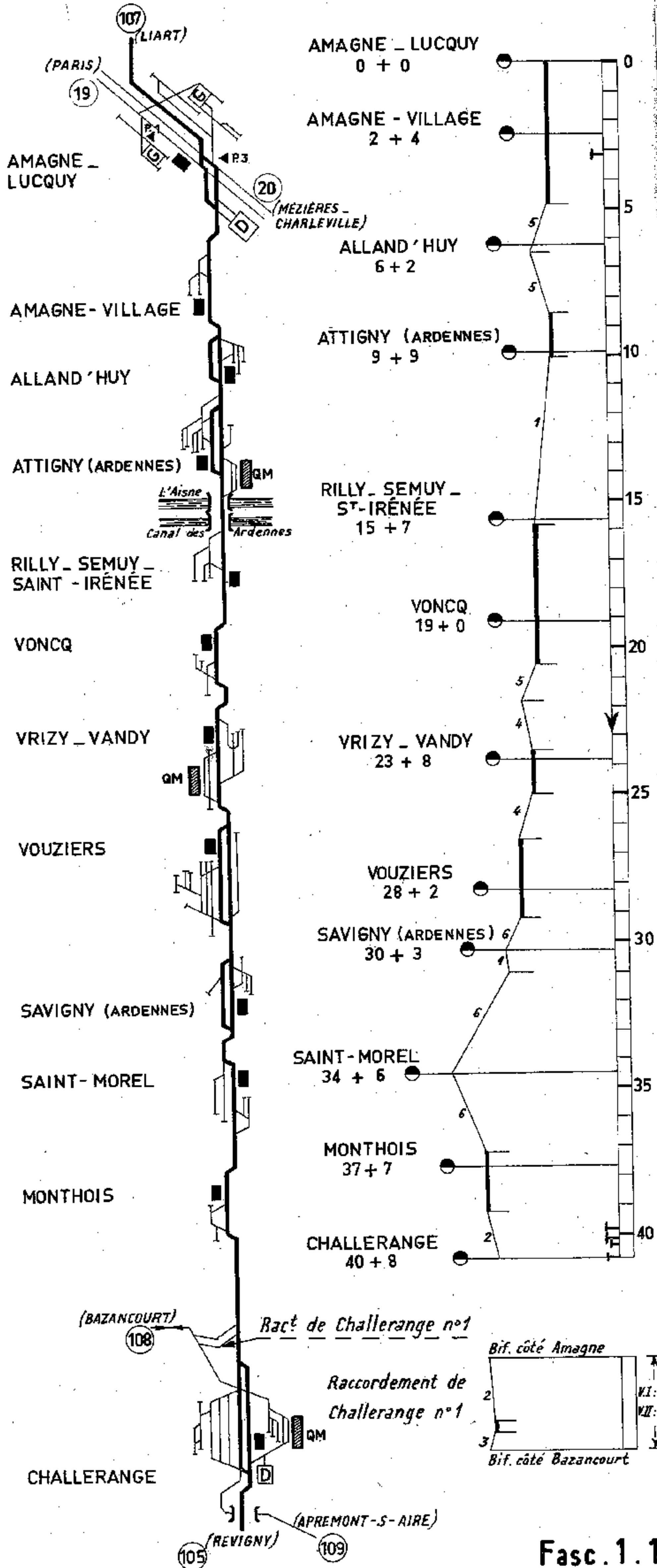

Ligne 6 - REVIGNY - LIART

Section d'AMAGNE-LUCQUY à LIART

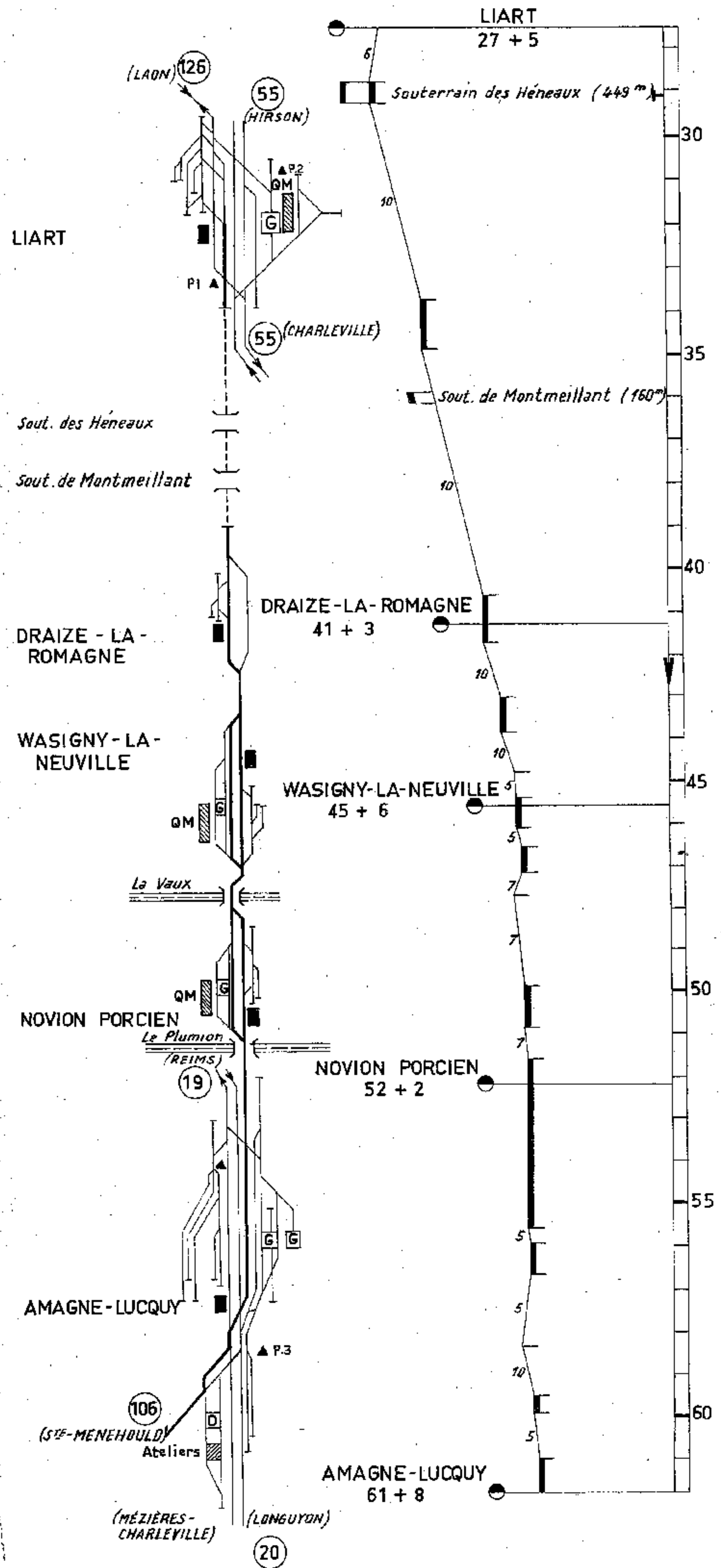

Section de BAZANCOURT à CHALLERANGE

(APREMONT-S-AIRE) (REVIGNY)

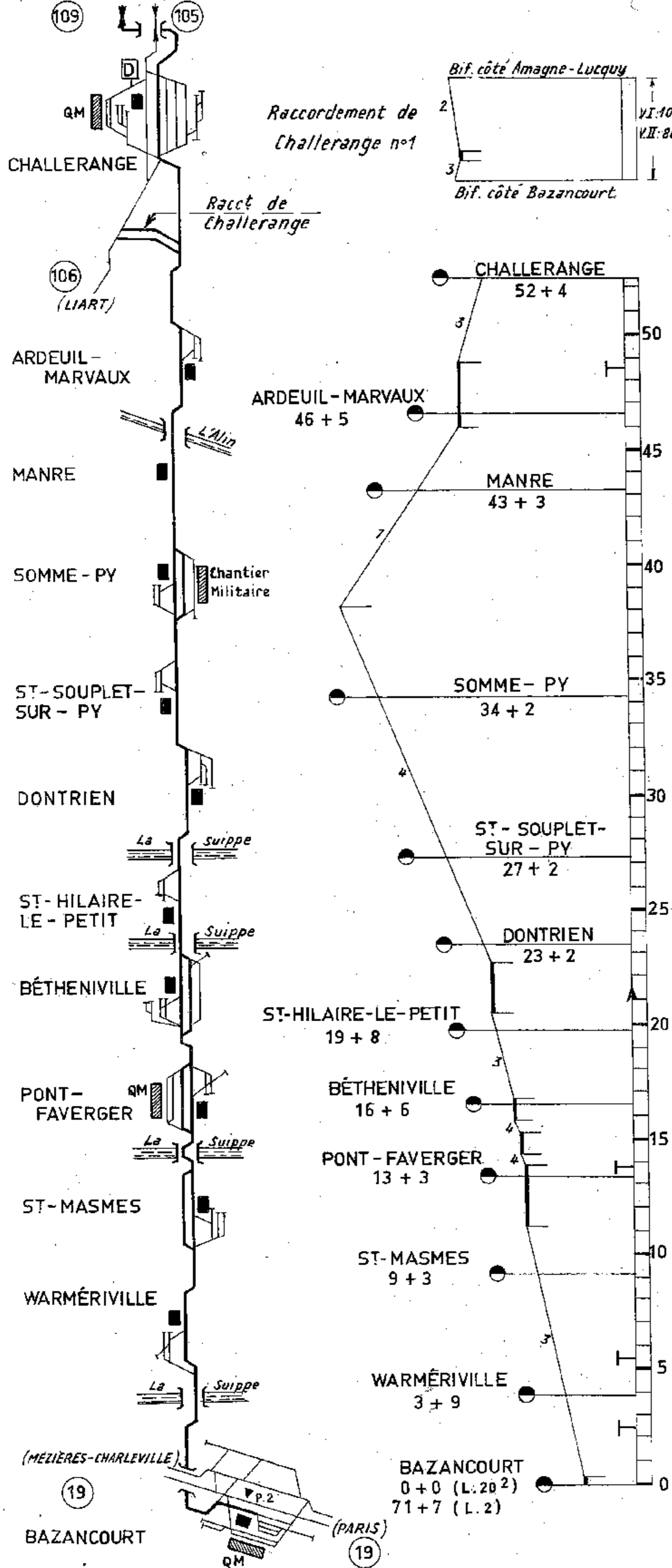

Section de CHALLERANGE à APREMONT-sur-AIRE

APREMONT-SUR-AIRE

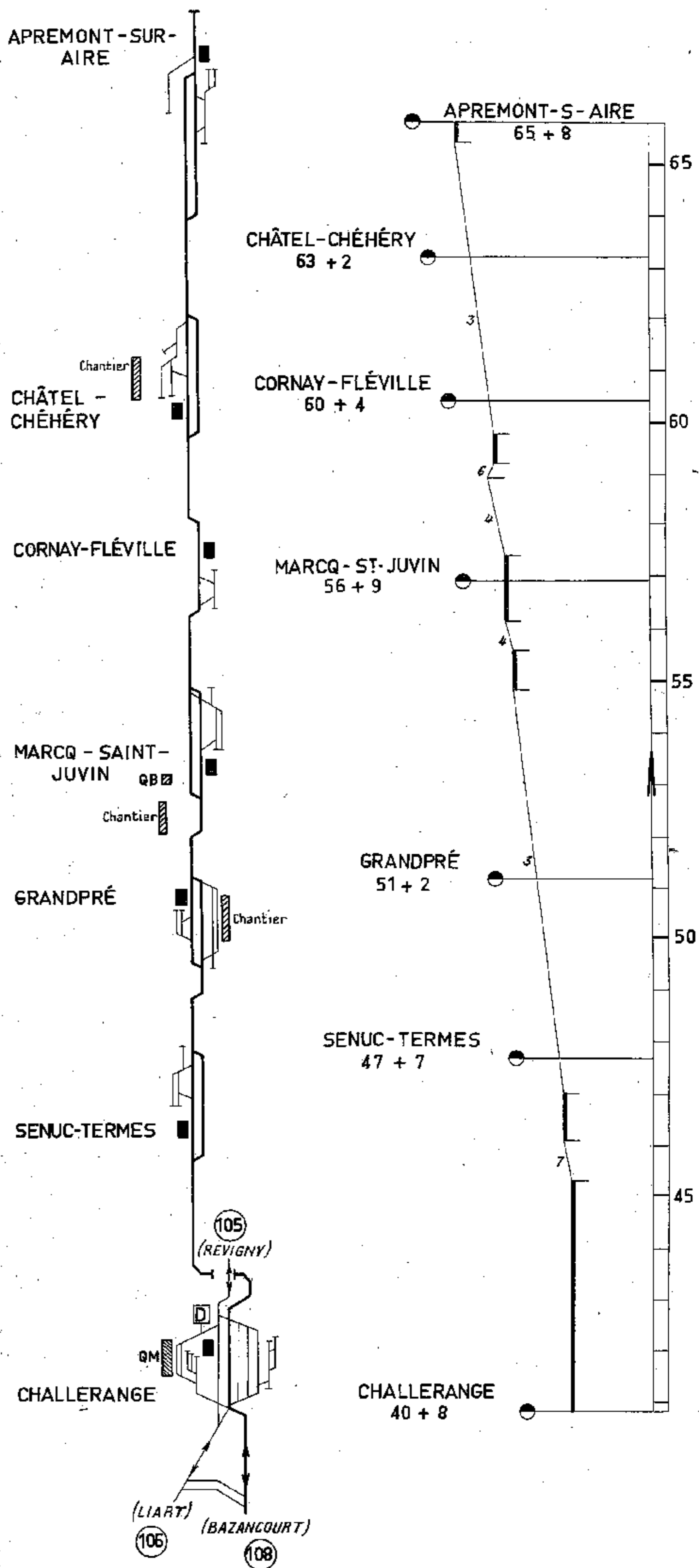

Ligne 20³ (SOISSONS) BRAINE - REIMS

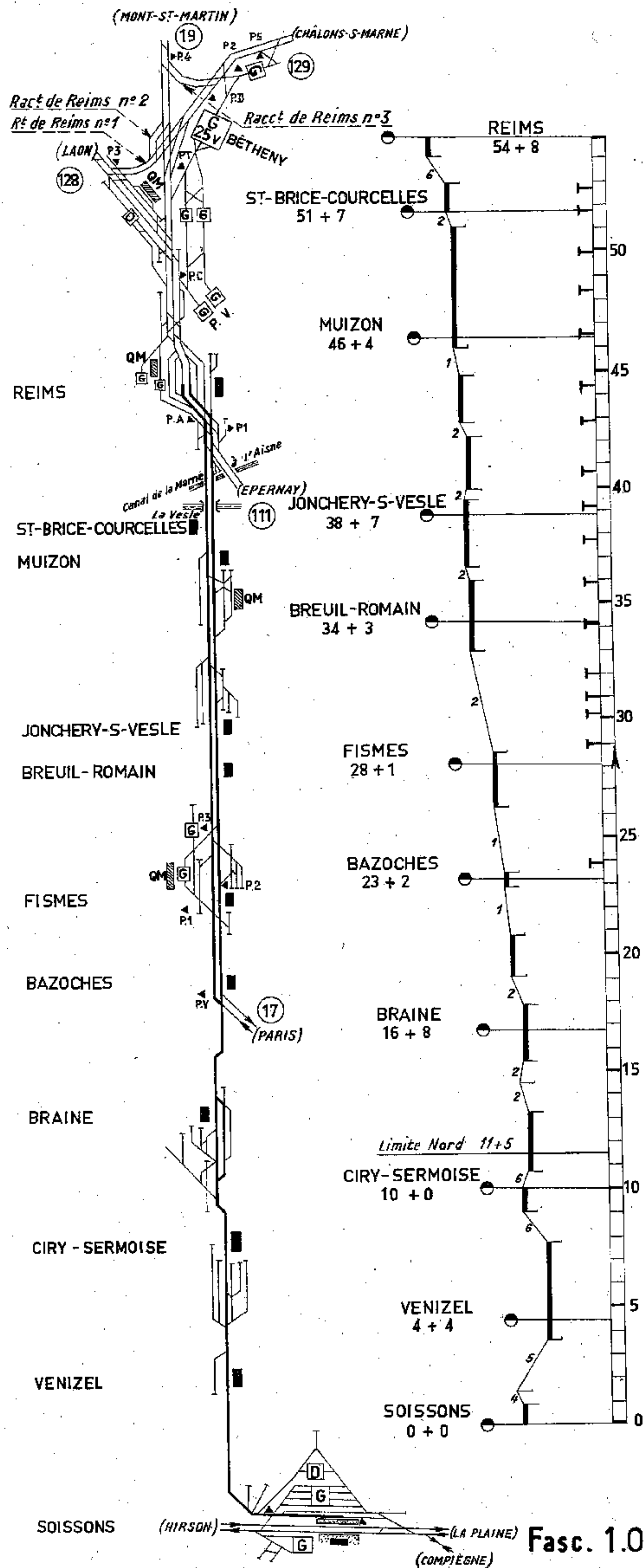

Ligne 22⁵ EPERNAY - REIMS

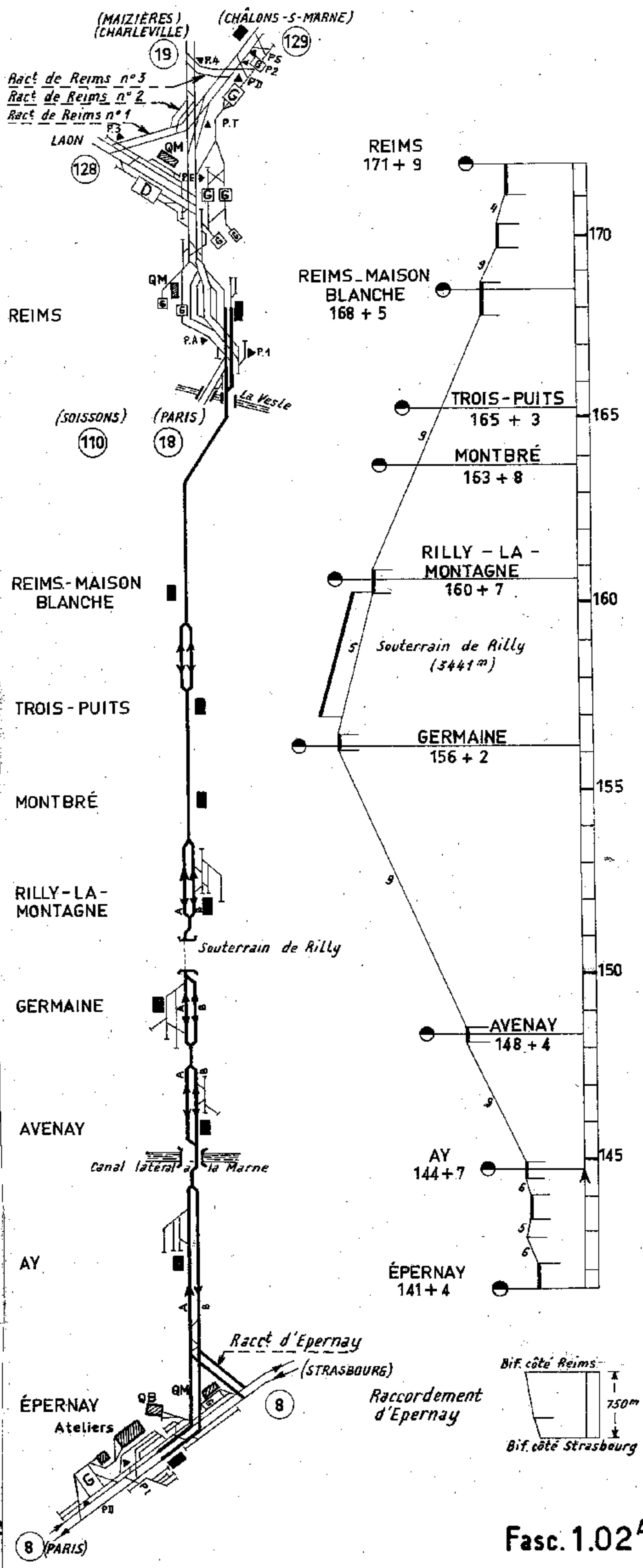

Ligne 19 - LÉROUVILLE - SEDAN

Section de LÉROUVILLE à VERDUN

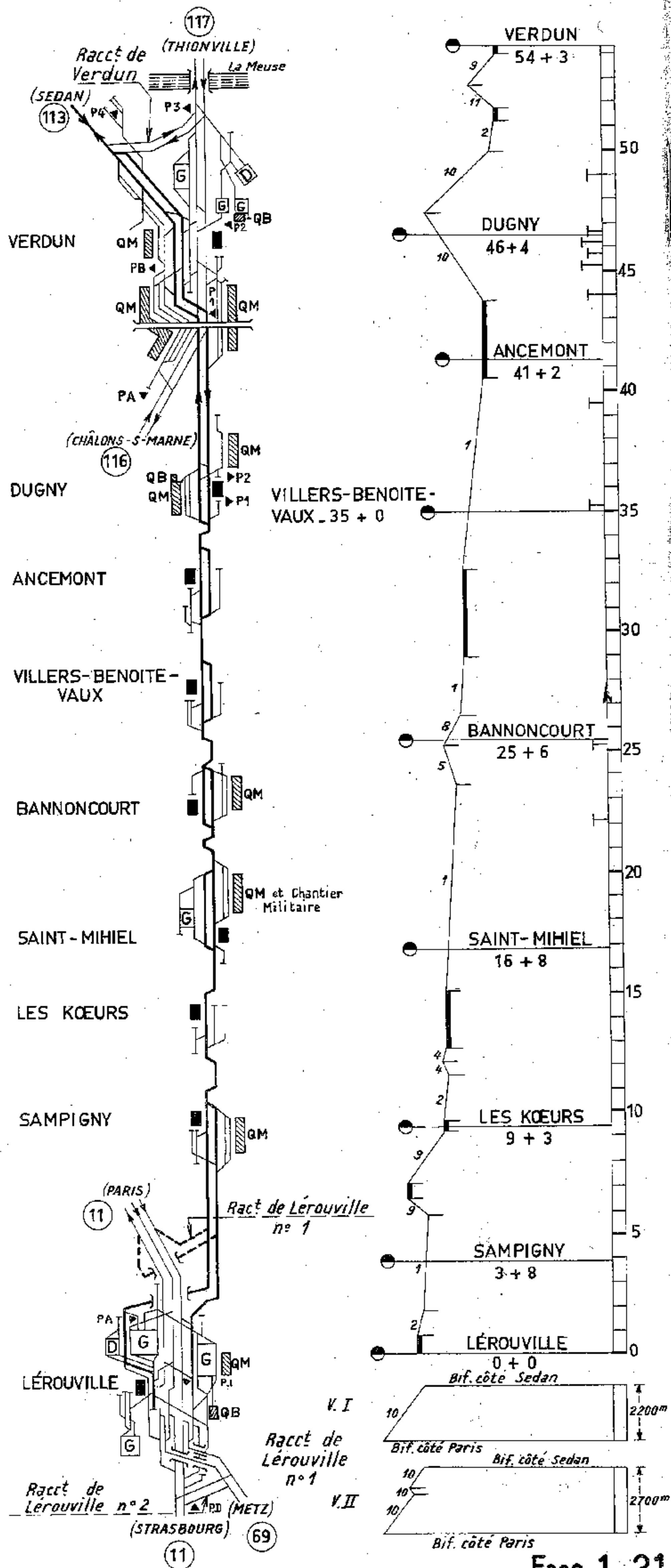

Ligne 19 - LÉROUVILLE - SEDAN

Section de VERDUN à STENAY

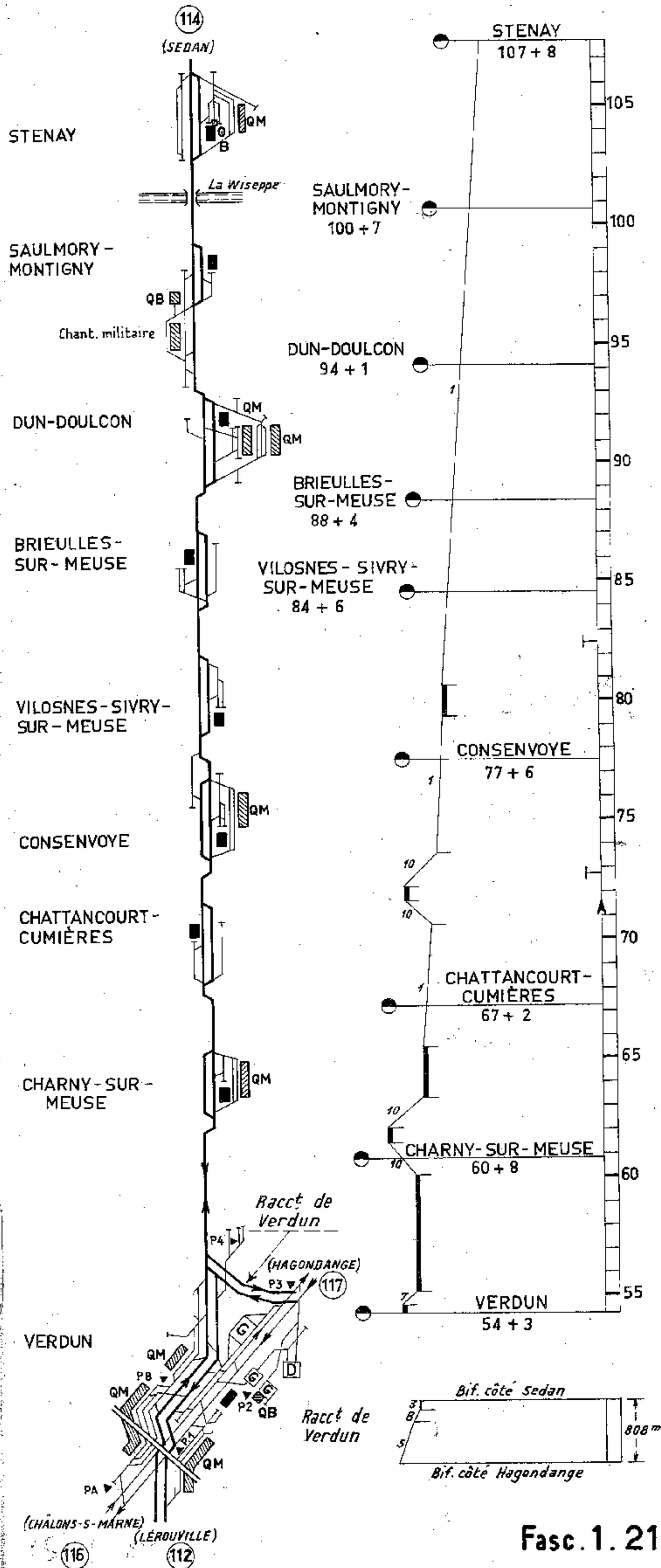

Ligne 19 - LÉROUVILLE - SEDAN

Section de STENAY à SEDAN

Ligne 19⁹ - SEDAN - RAUCOURT

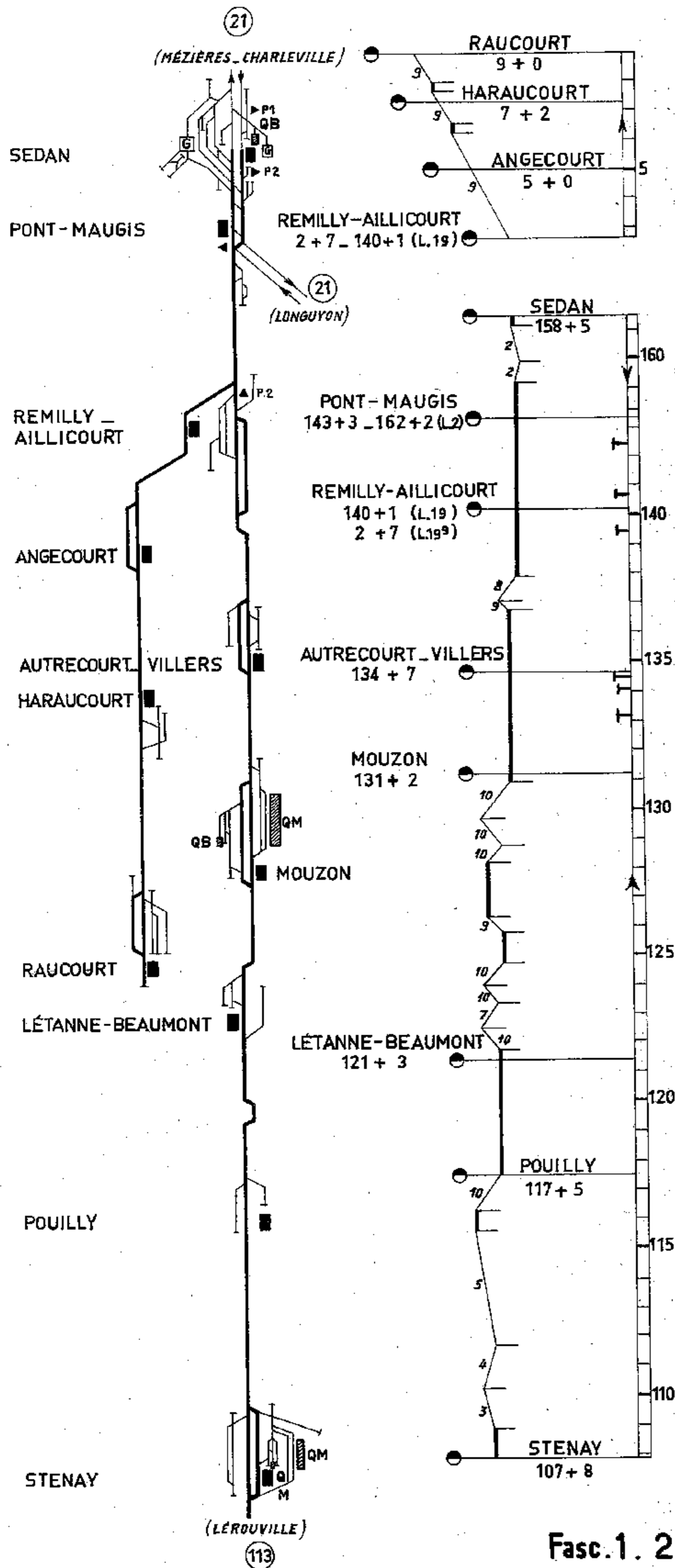

Ligne 5 - CHÂLONS-sur-MARNE - HAGONDANGE (THONVILLE)

Section de CHÂLONS-sur-MARNE à STE-MENEHOULD

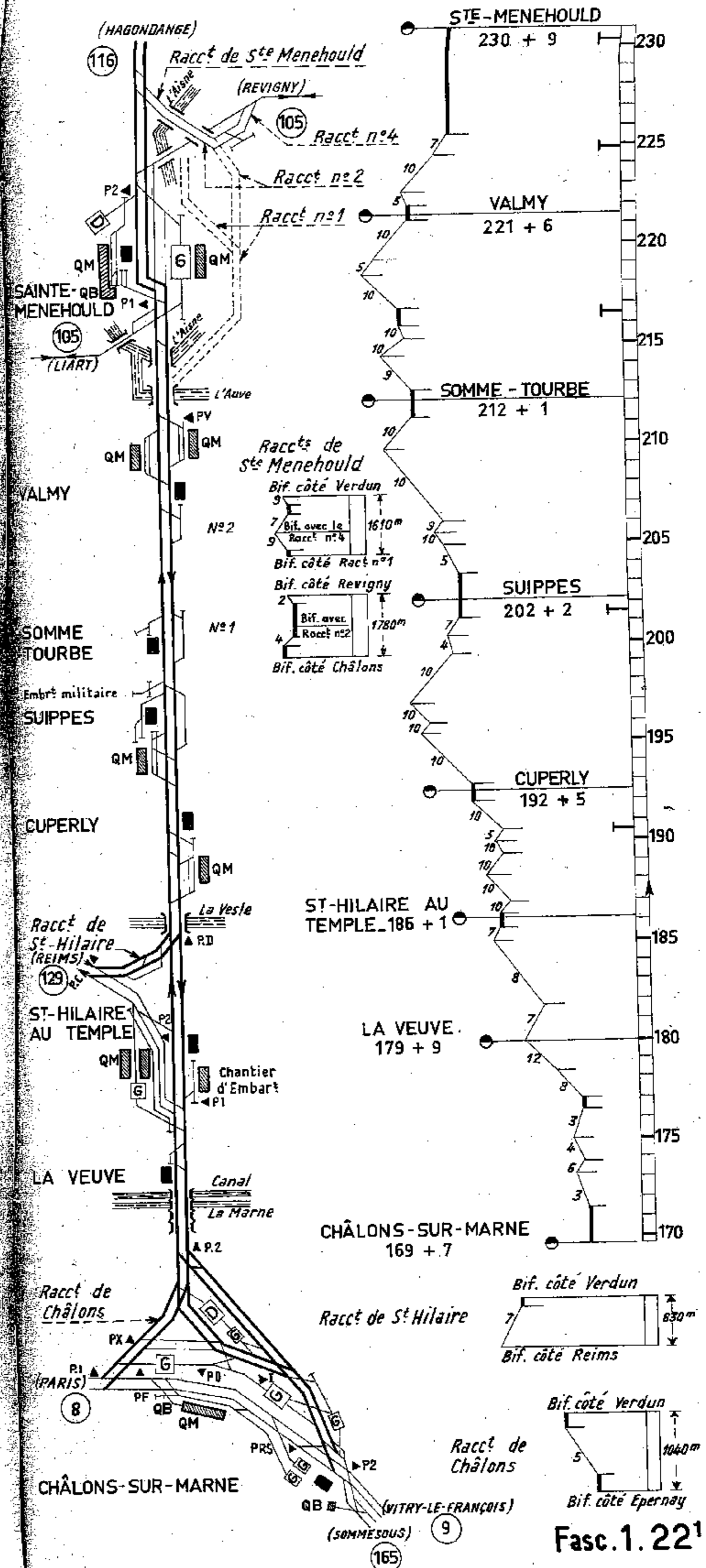

Ligne 5 - CHÂLONS-sur-MARNE - HAGONDANGE (THIONVILLE)

Section de STE-MENEHOULD à VERDUN

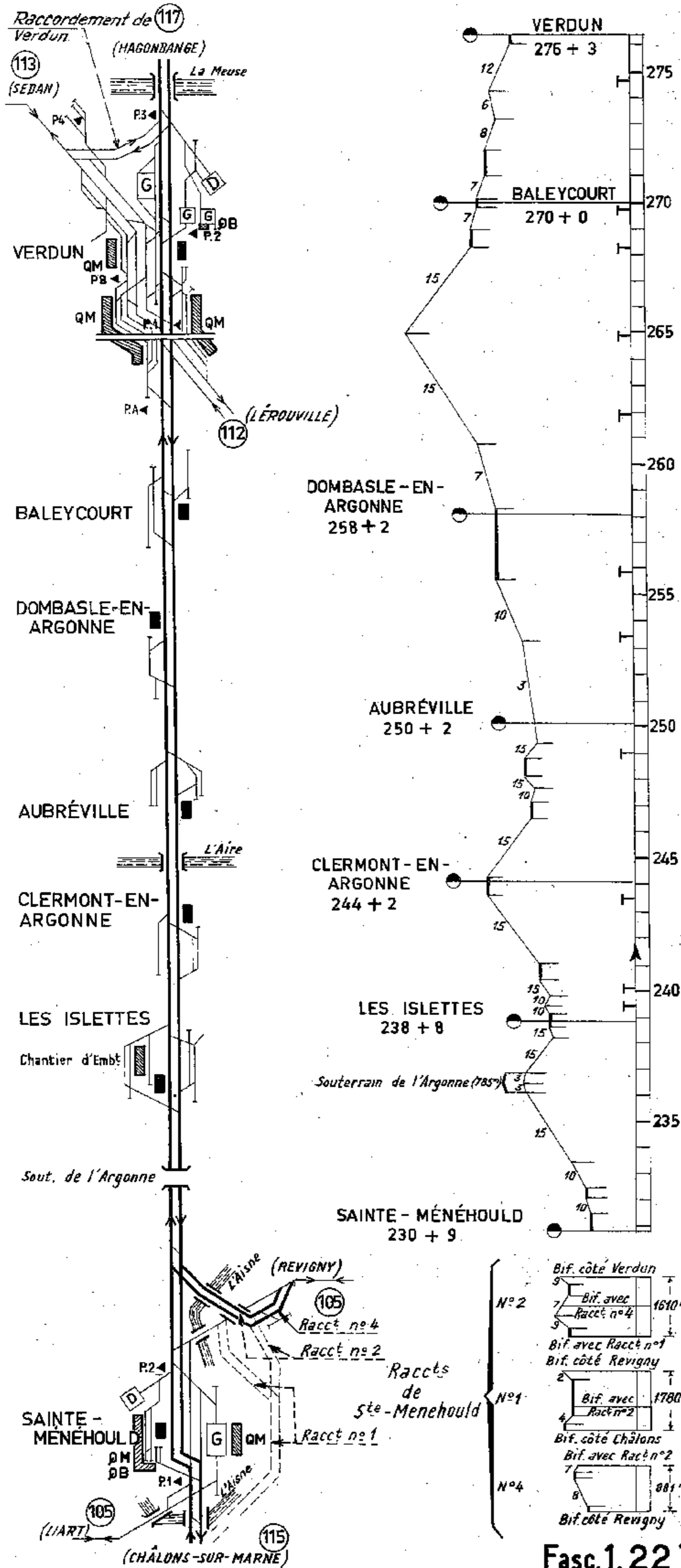

Ligne 5 - CHÂLONS-sur-MARNE - HAGONDANGE (THIONVILLE)

Section de VERDUN à CONFLANS-JARNY

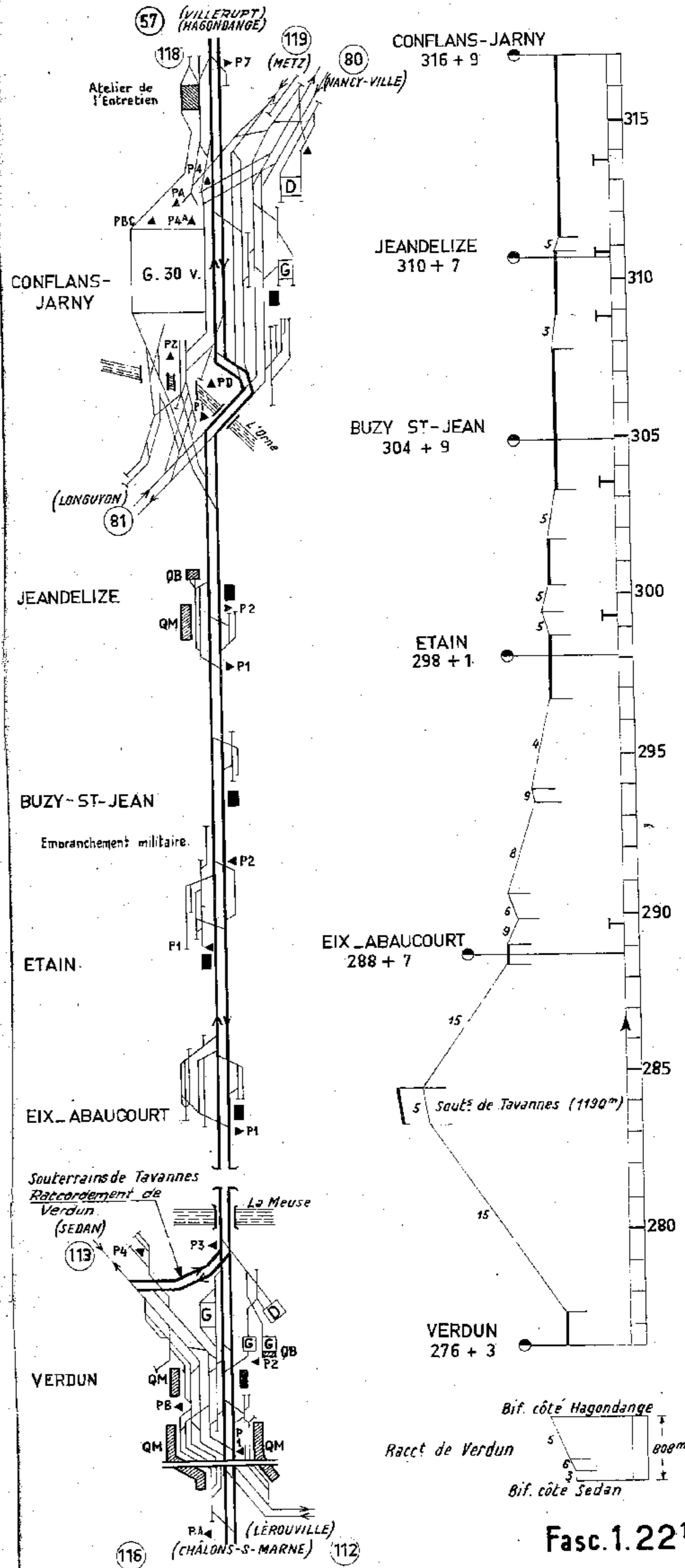

Ligne 5 - CHÂLONS-sur-MARNE - HAGONDANGE (THONVILLE)

Section de CONFLANS-JARNY à HAGONDANGE

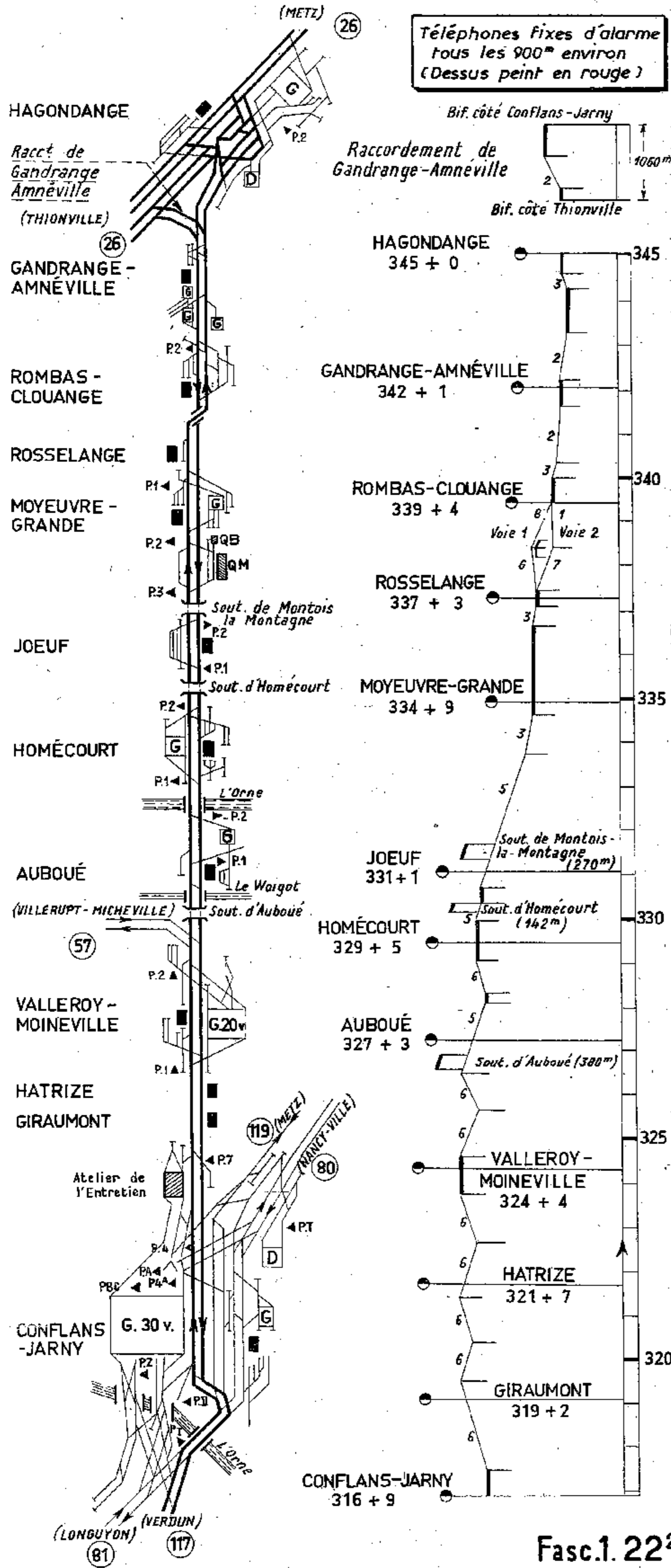

Ligne 12^B - CONFLANS-JARNY - METZ

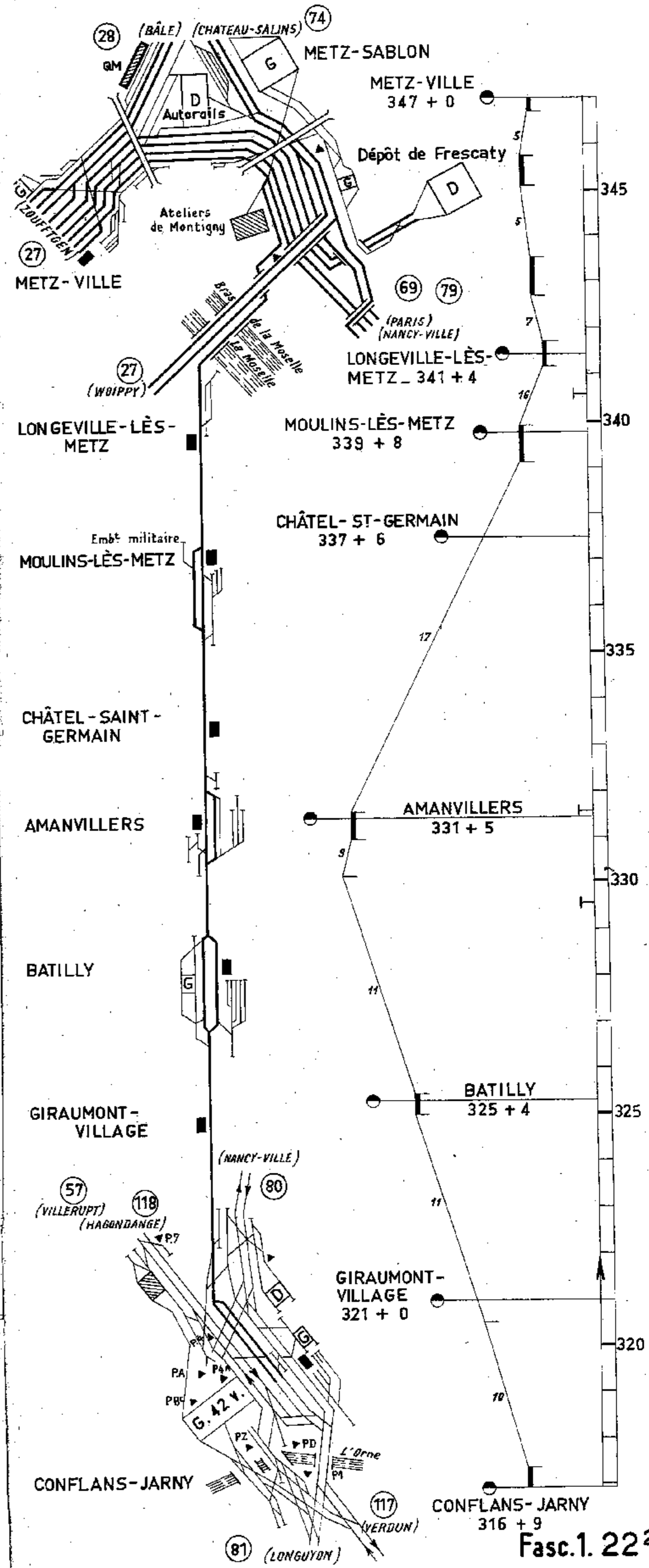

Ligne 24³ - BAR-LE-DUC - NEUFCHÂTEAU

Section de BAR-LE-DUC à GONDRECOURT

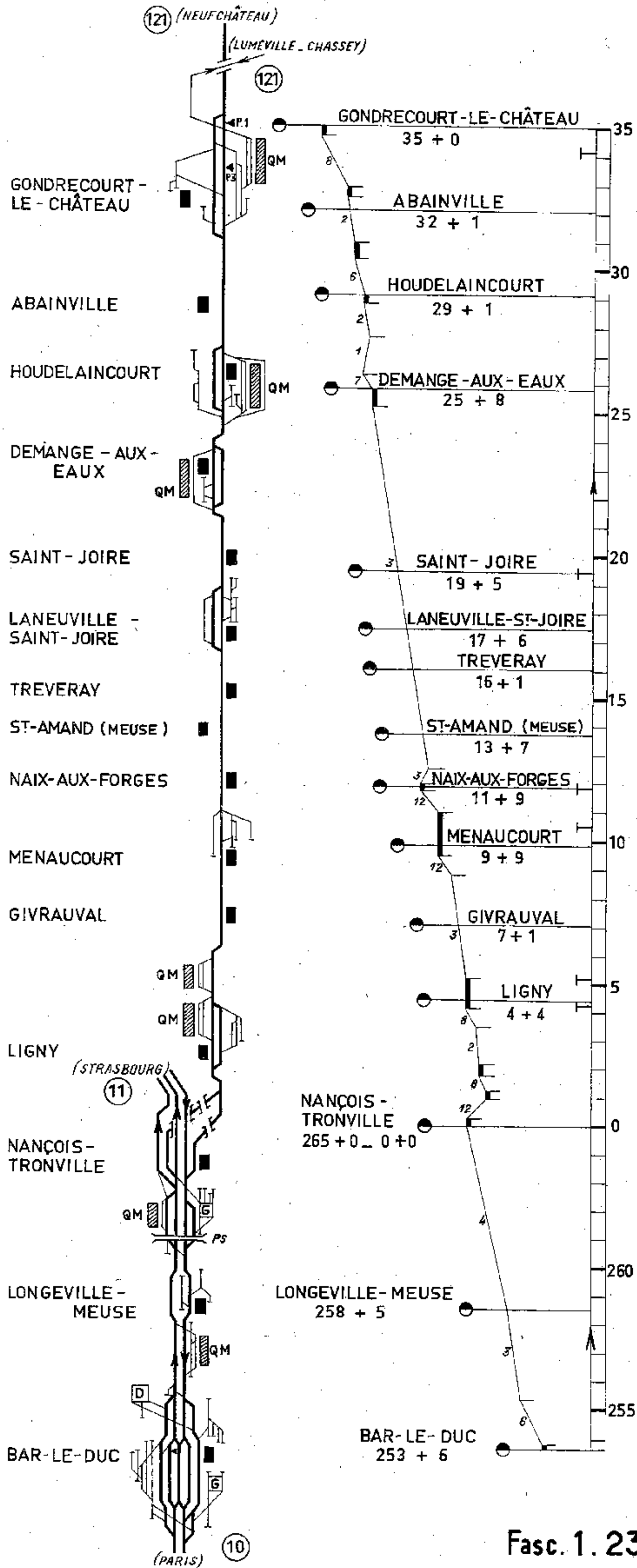

Ligne 24³ - BAR-LE-DUC - NEUFCHÂTEAU

Section de GONDRECOURT à NEUFCHÂTEAU

Ligne 24⁵ - LUMÉVILLE - CHASSEY - GONDRECOURT

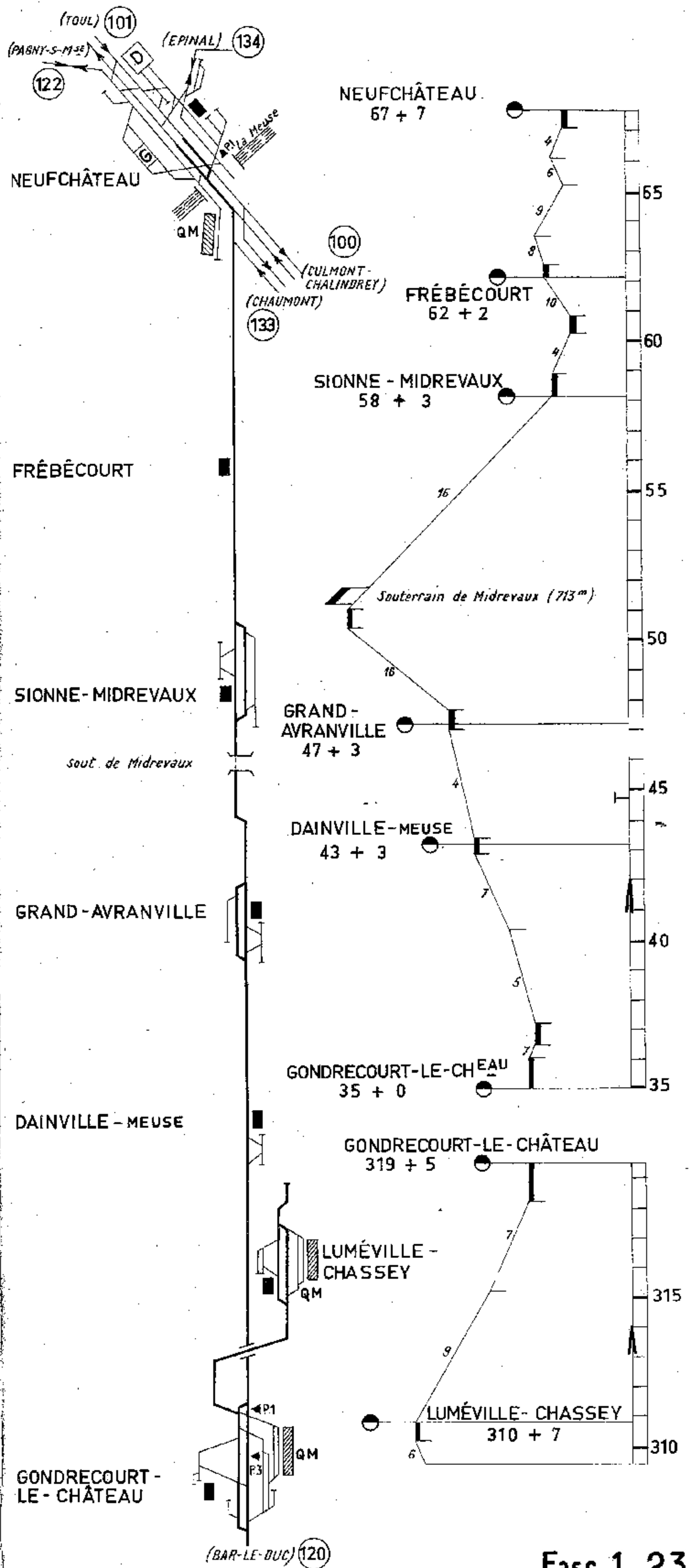

Ligne 24⁷ - NEUFCHATEAU - PAGNY-sur-MEUSE

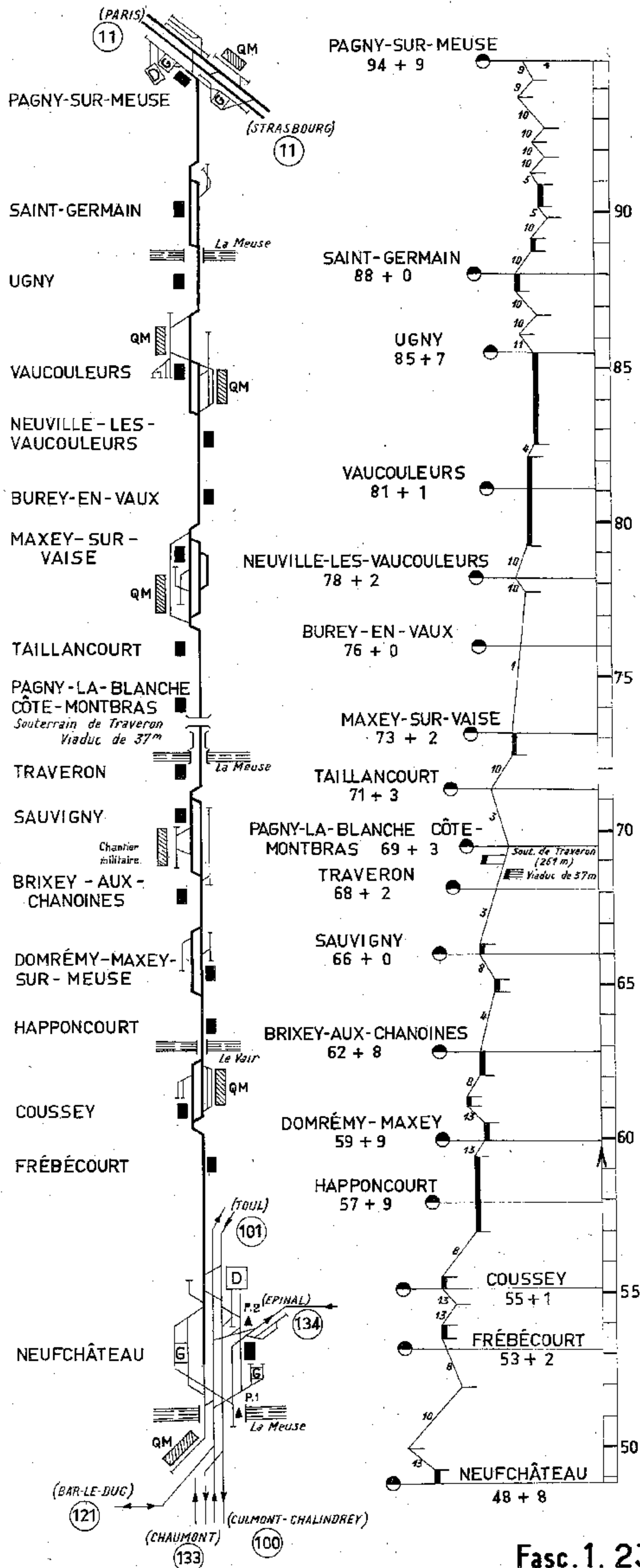

Ligne 27 - TOUL - BLAINVILLE ET CONTOURNEMENT DE TOUL

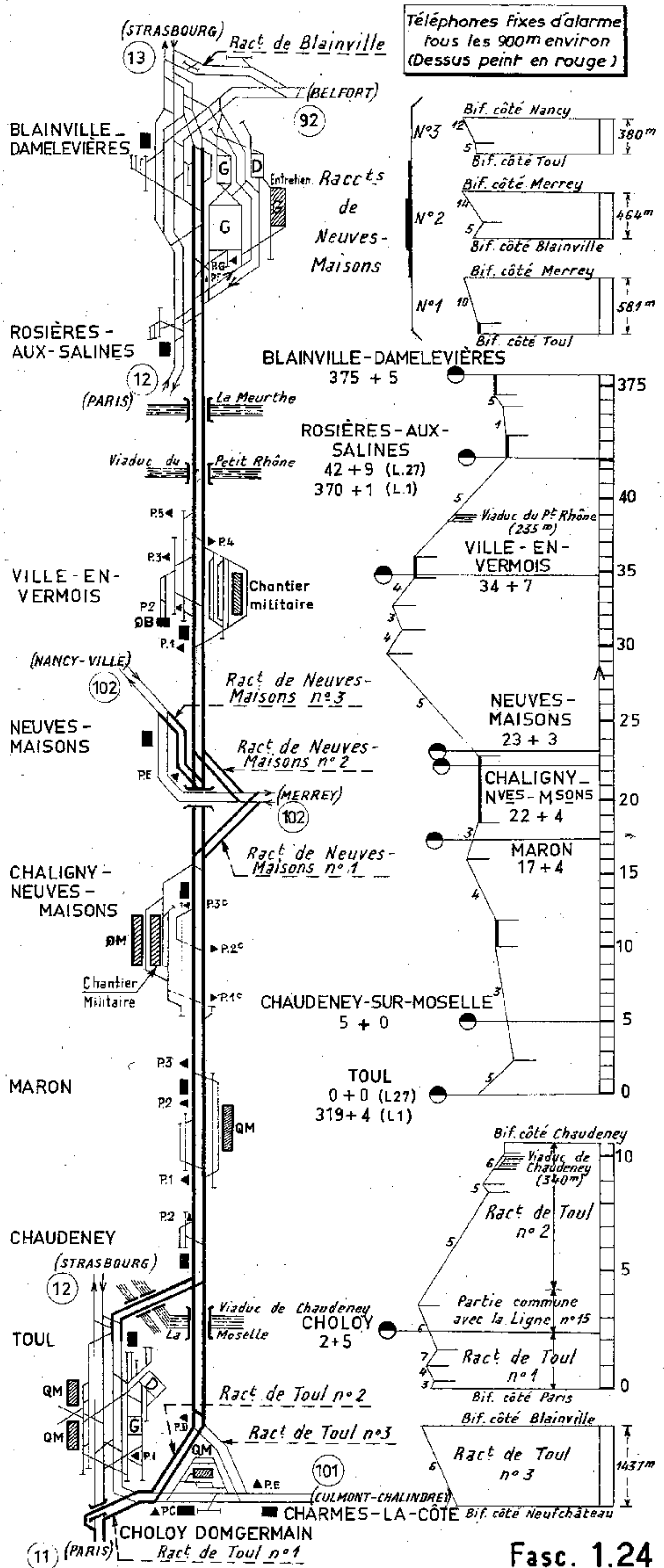

Ligne 275 - CHAMPIGNEULLES - JARVILLE

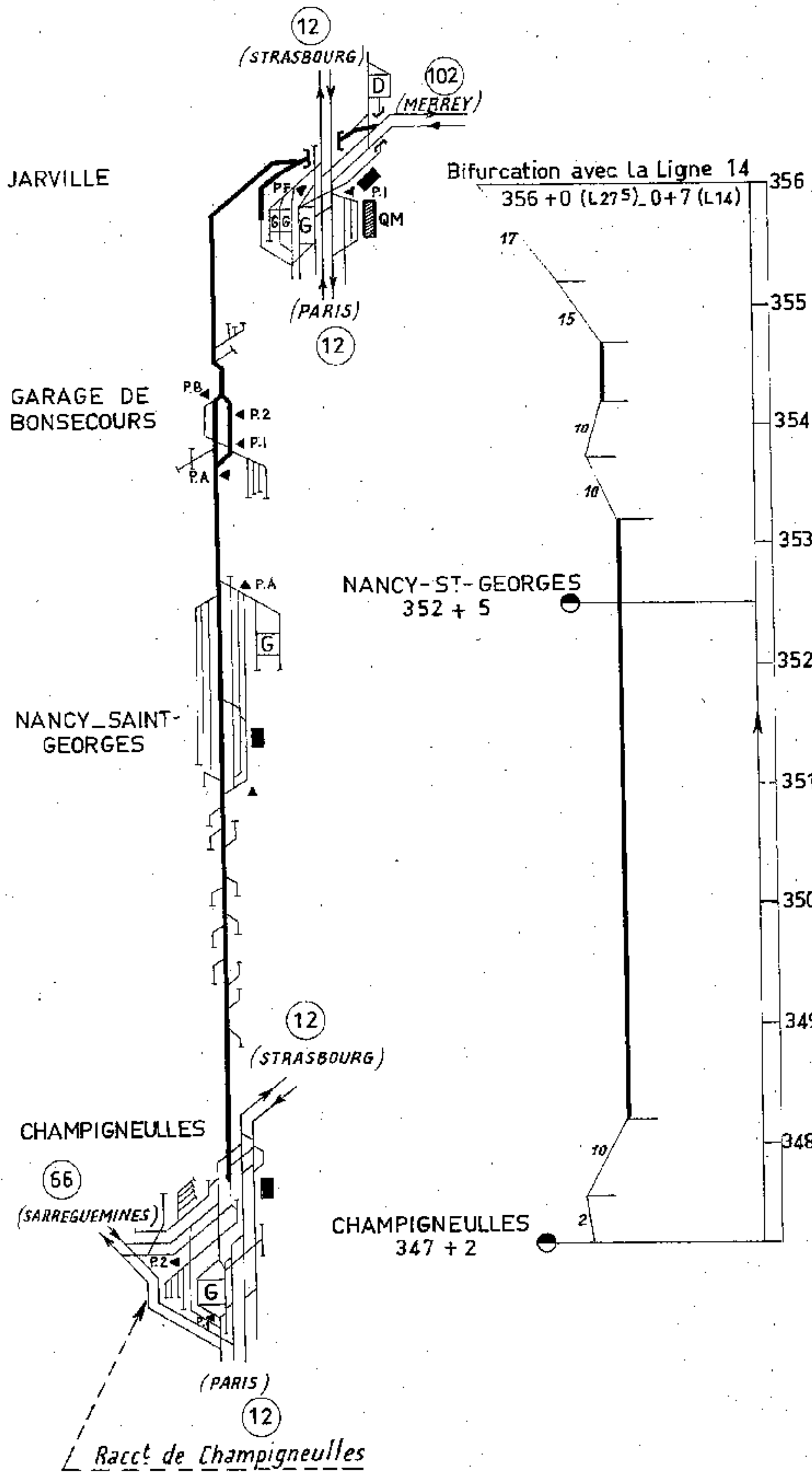

Ligne 229 - LA PLAINE ST-DENIS - HIRSON ET ANOR A LA FRONTIERE

Section de LAON à HIRSON

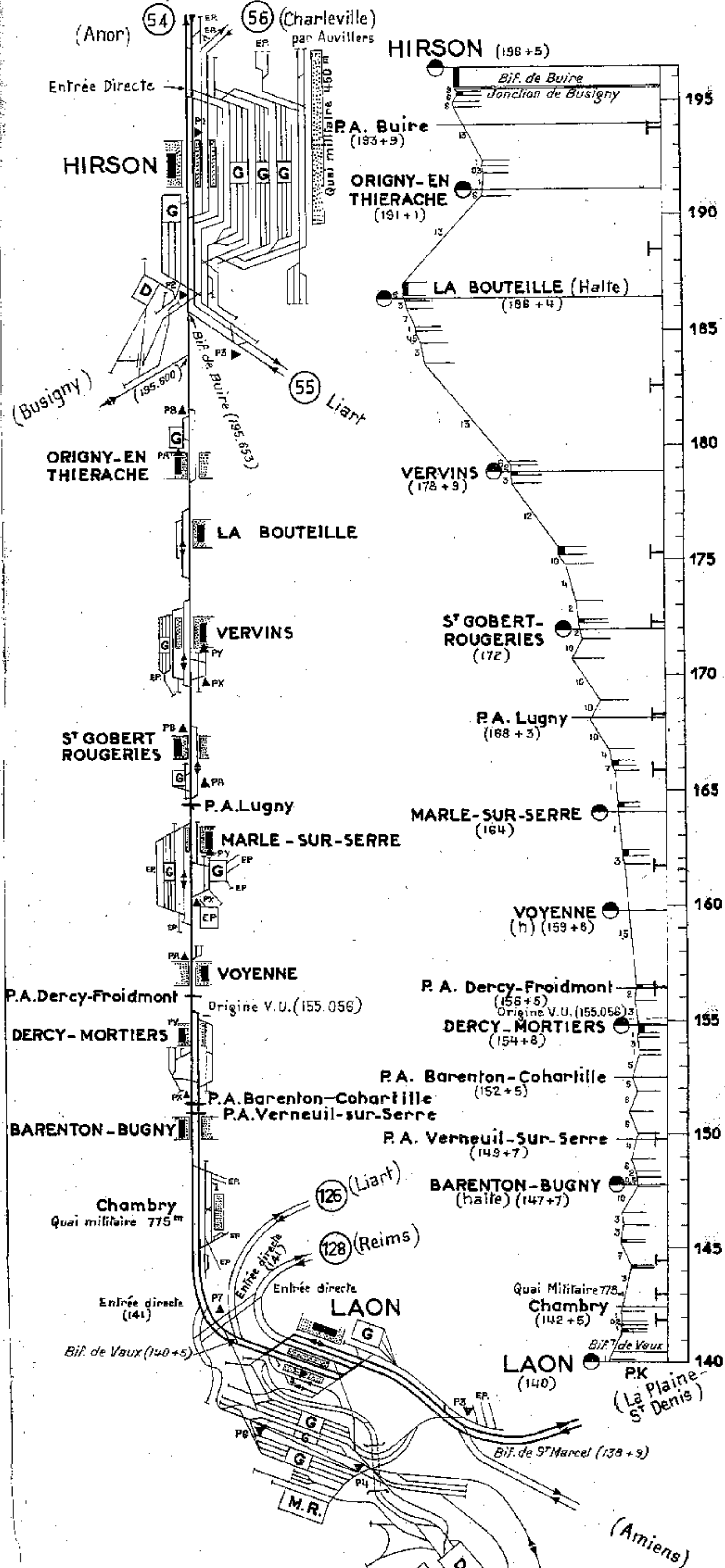

Ligne 228 LAON-LIART

(Mézières-Charleville)

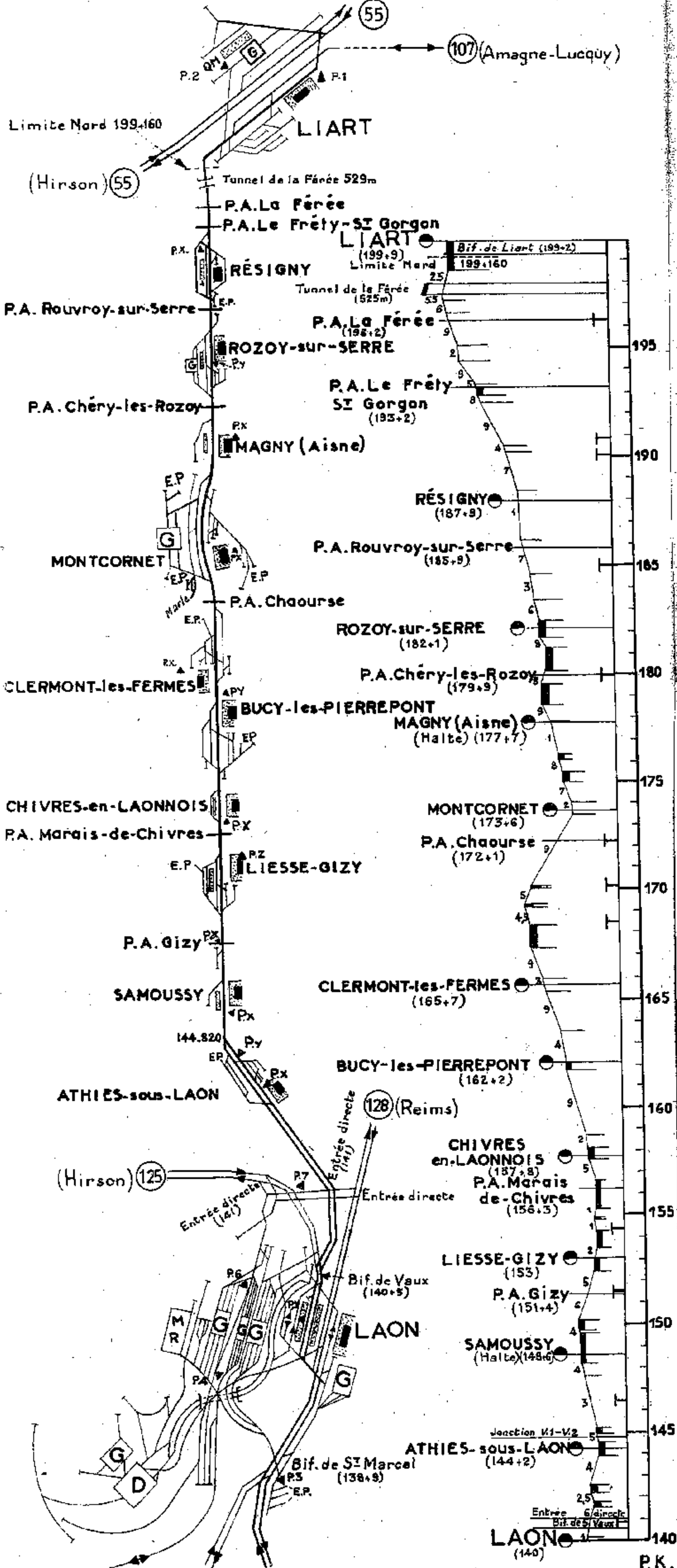

(Le Cateau) (Amiens)

(La Plaine St Denis)

Fasc. 2.36.2

Ligne 261 AMIENS-LAON

Section de TERGNIER à LAON

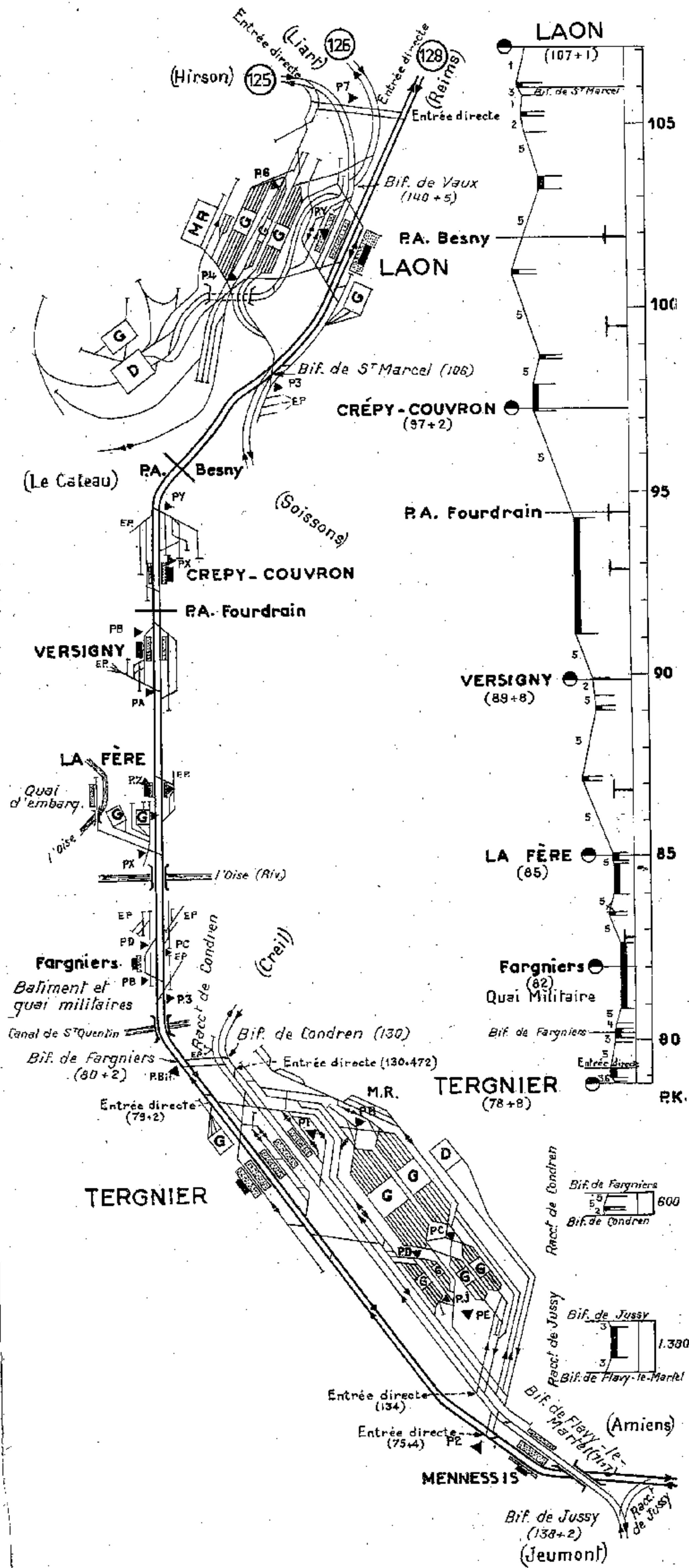

Fasc. 2.32

Ligne 10 - LAON - CHAUMONT

Section de VITRY-LE-FRANÇOIS à JOINVILLE

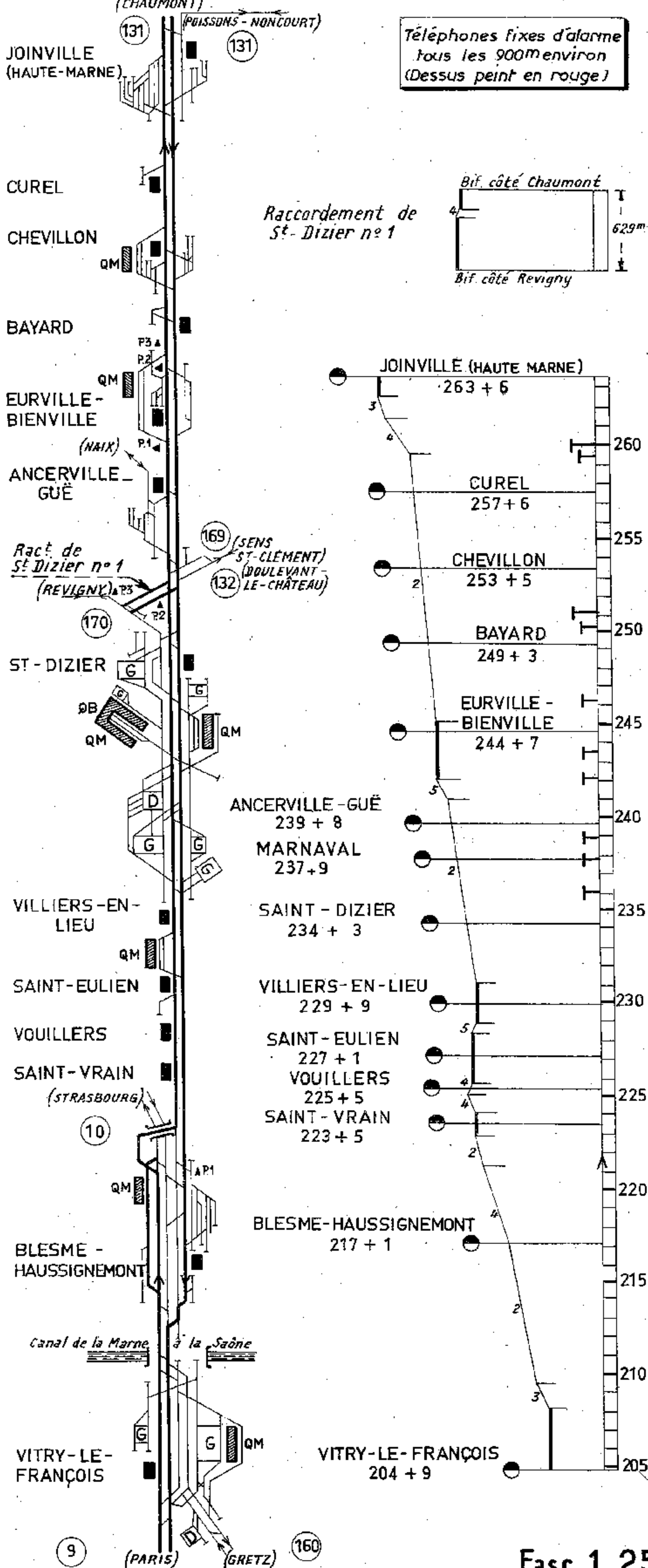

Ligne 10 - LAON - CHAUMONT

Section de JOINVILLE à CHAUMONT

Ligne 10³ - JOINVILLE - POISSONS - NONCOURT

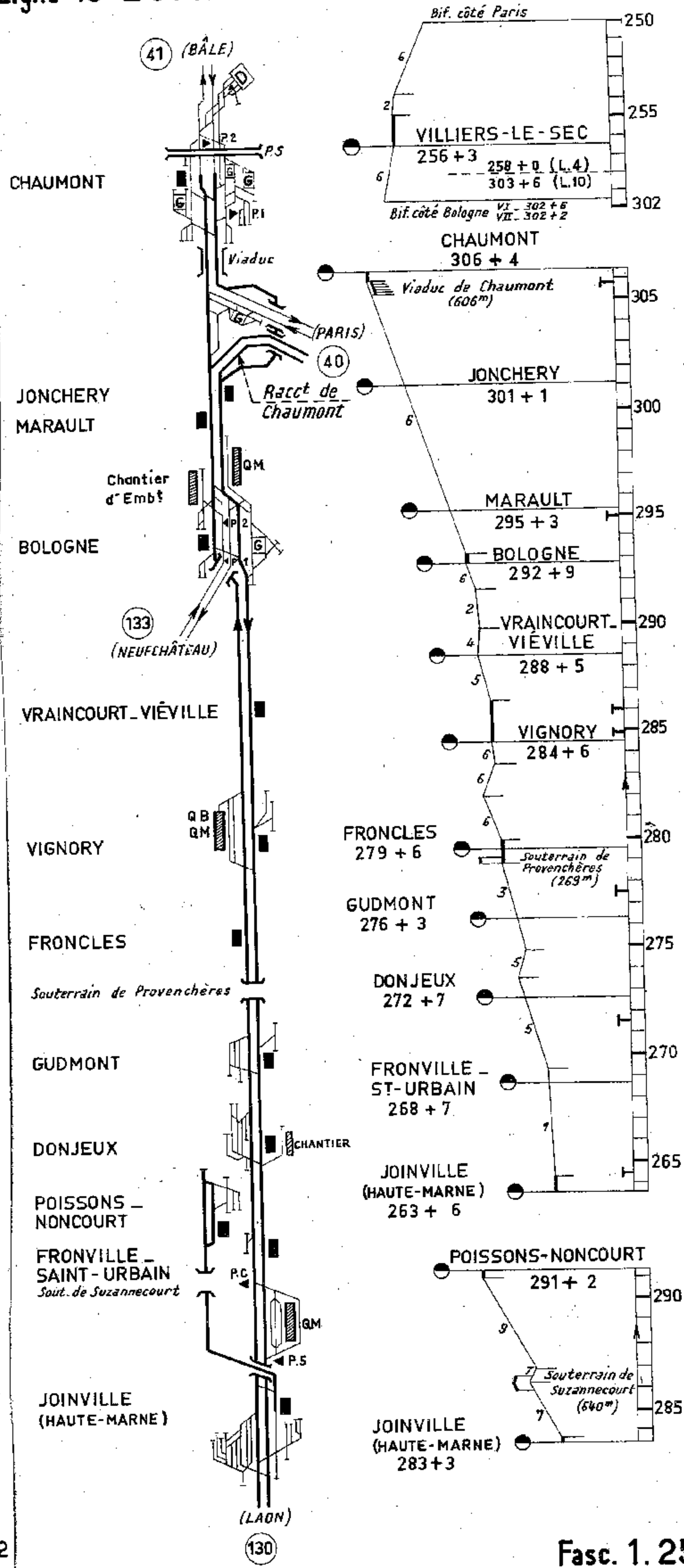

Ligne 10⁶ - ST-DIZIER - DOULEVANT-LE-CHATEAU

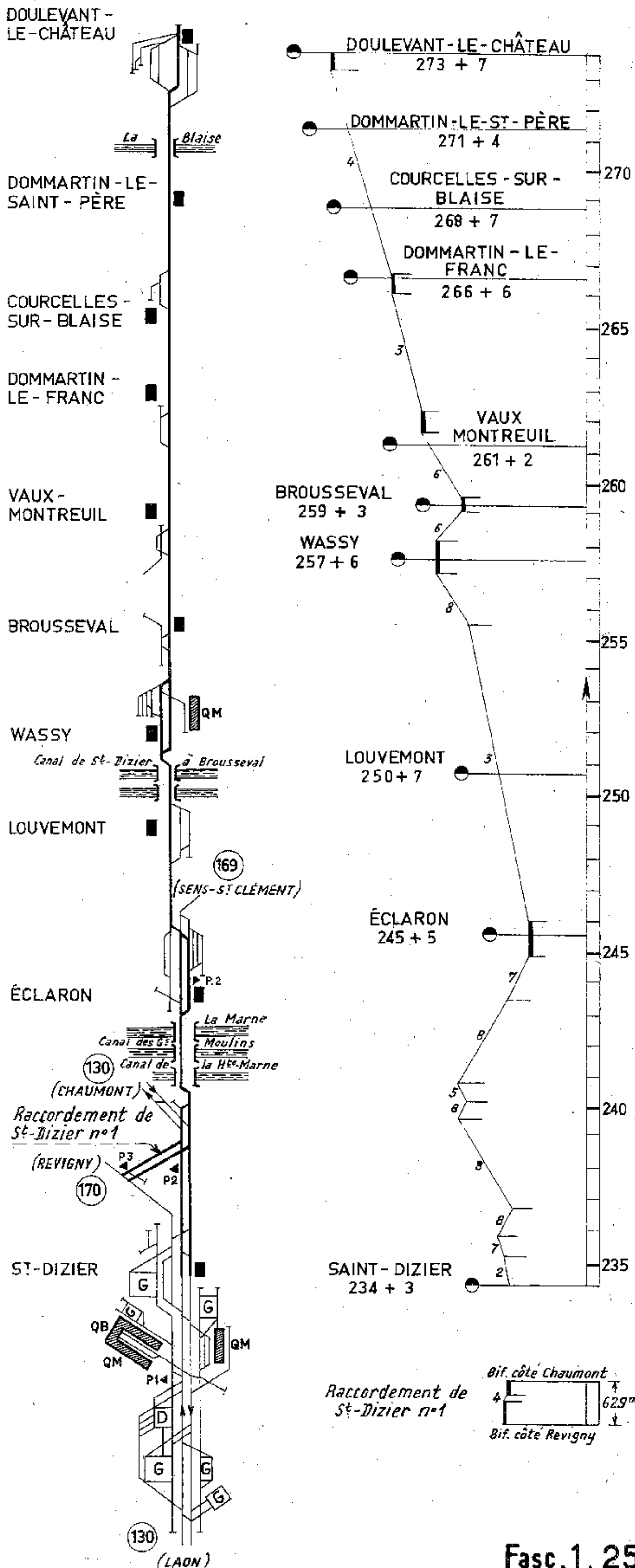

Ligne 24 - CHAUMONT - EPINAL

Section de CHAUMONT à NEUFCHATEAU

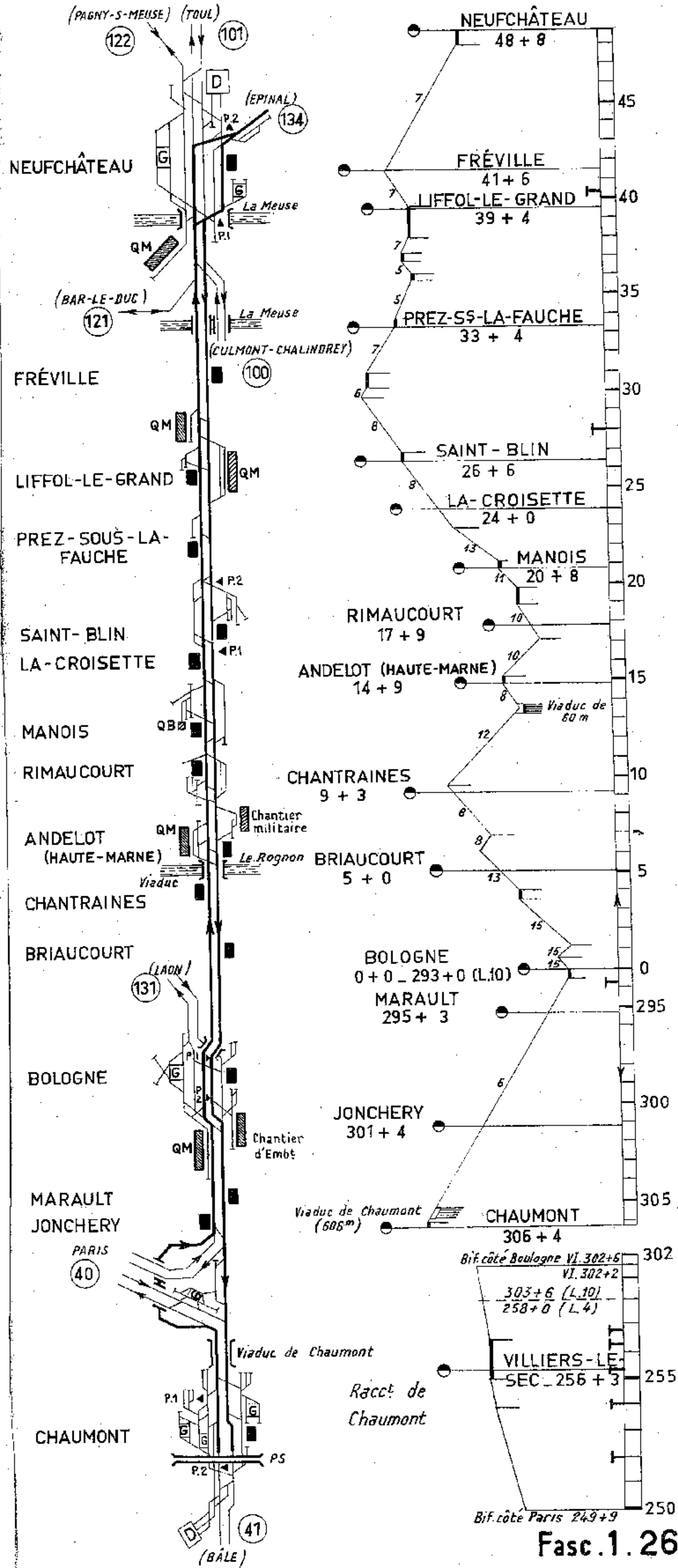

Ligne 24 - CHAUMONT - EPINAL

Section de NEUFCHÂTEAU à MIRECOURT

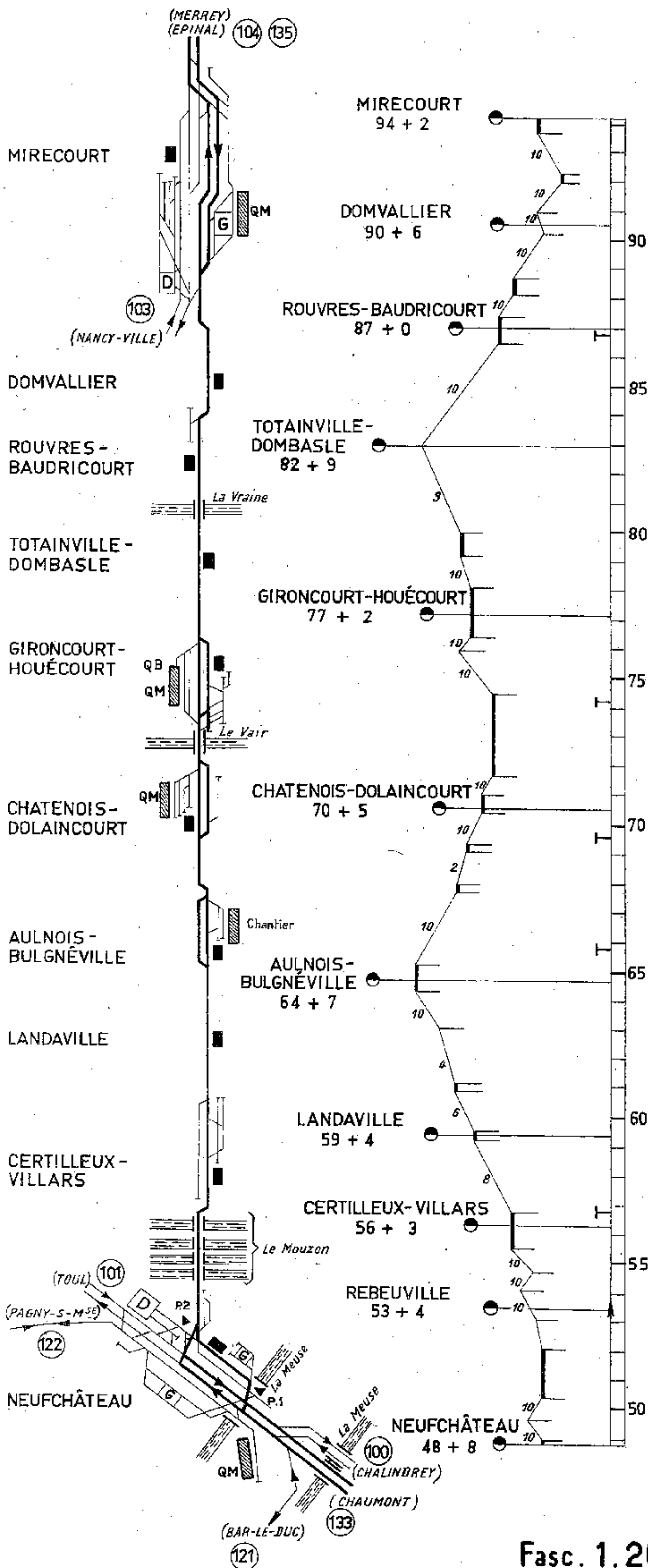

Ligne 24 - CHAUMONT - EPINAL

Section de MIRECOURT à ÉPINAL

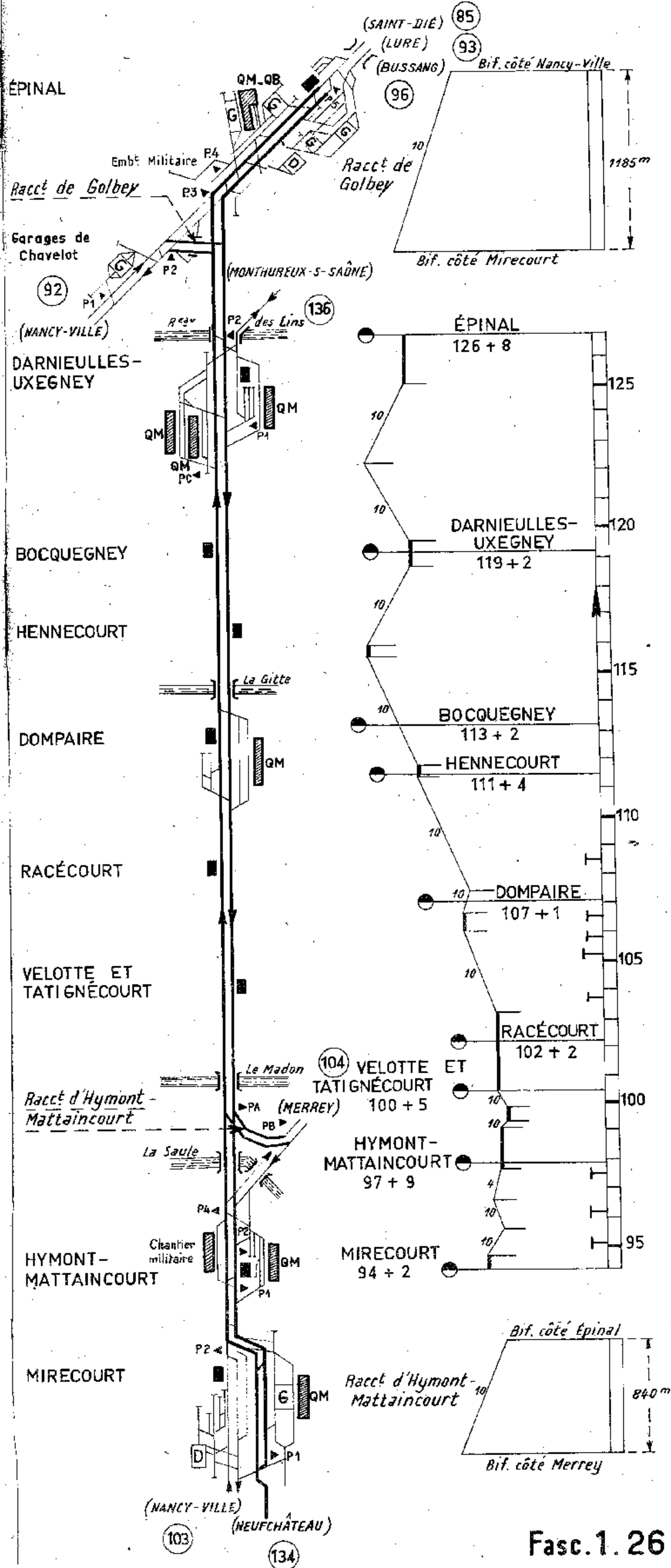

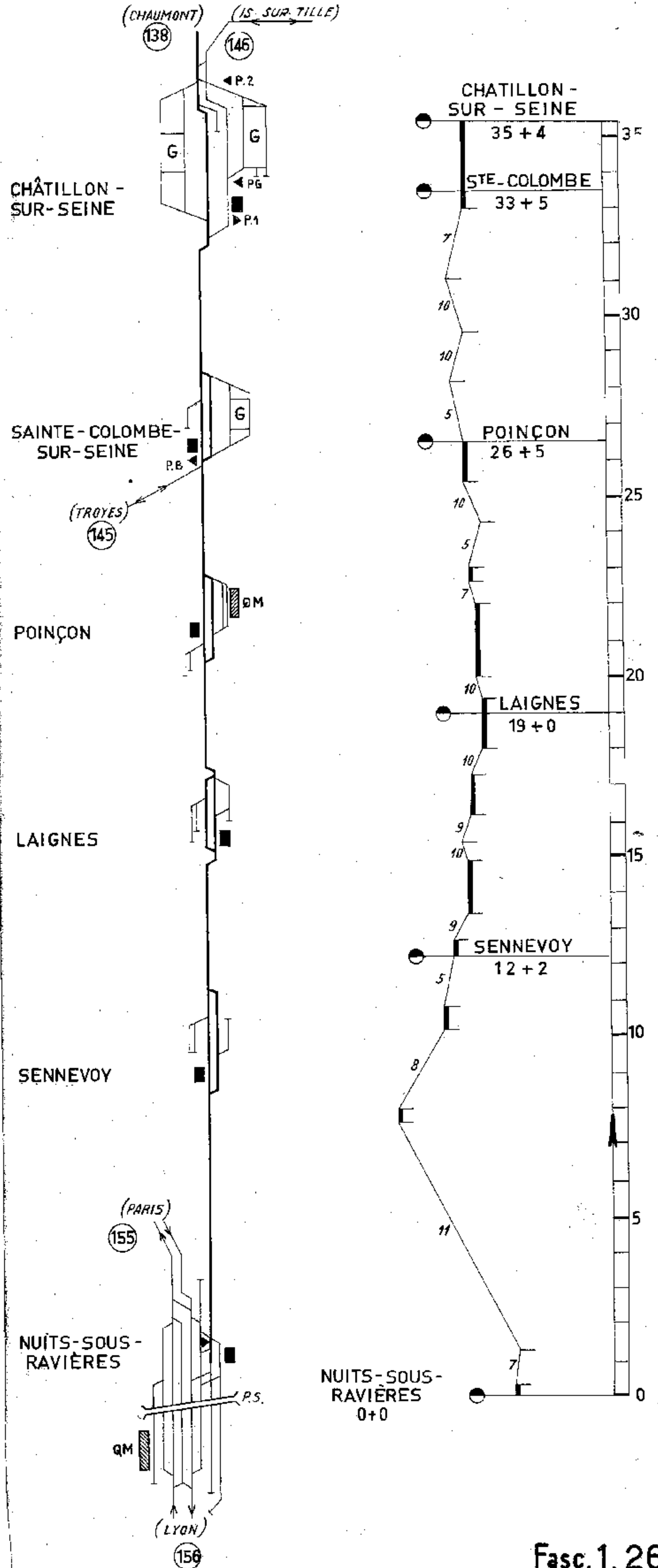
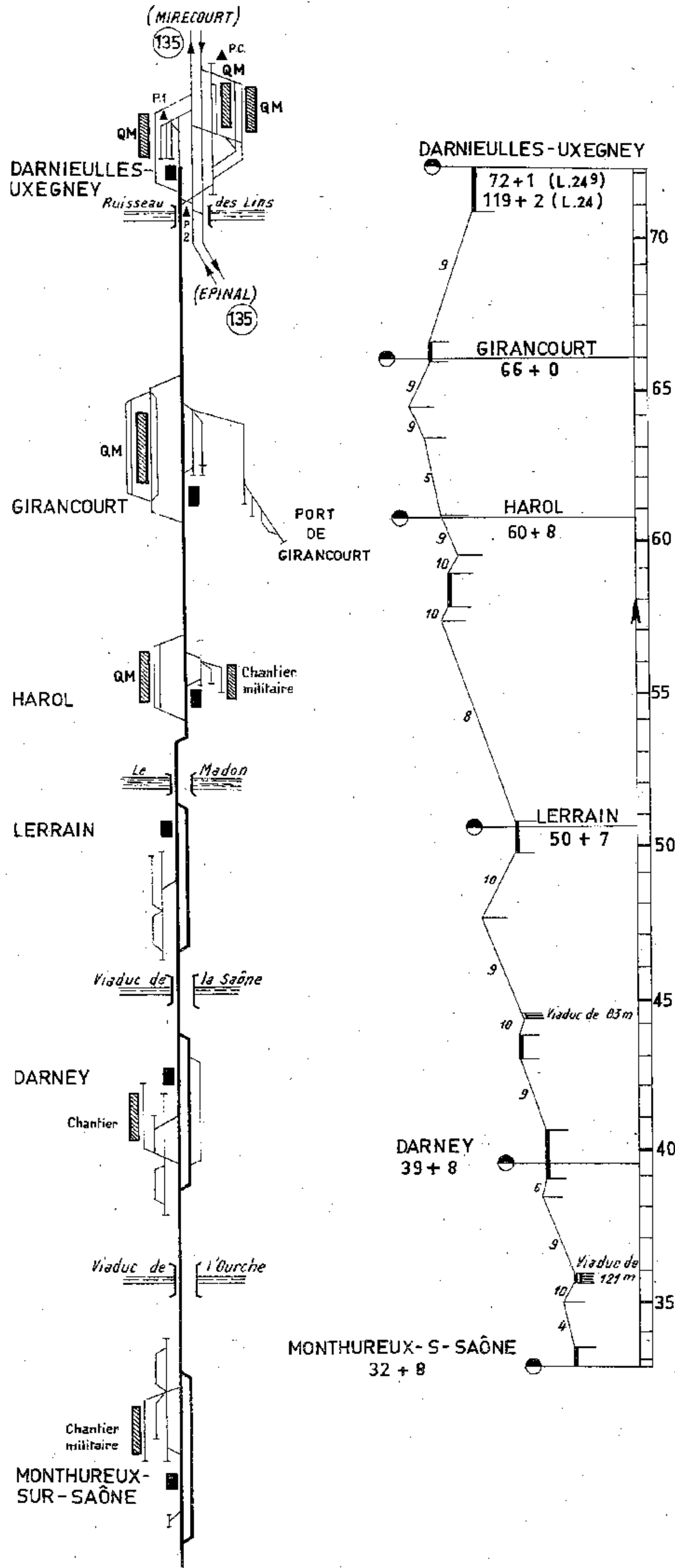

Ligne 25⁷ - NUITS-sous-RAVIÈRES - CHAUMONT

Section de CHATILLON-sur-SEINE à CHAUMONT

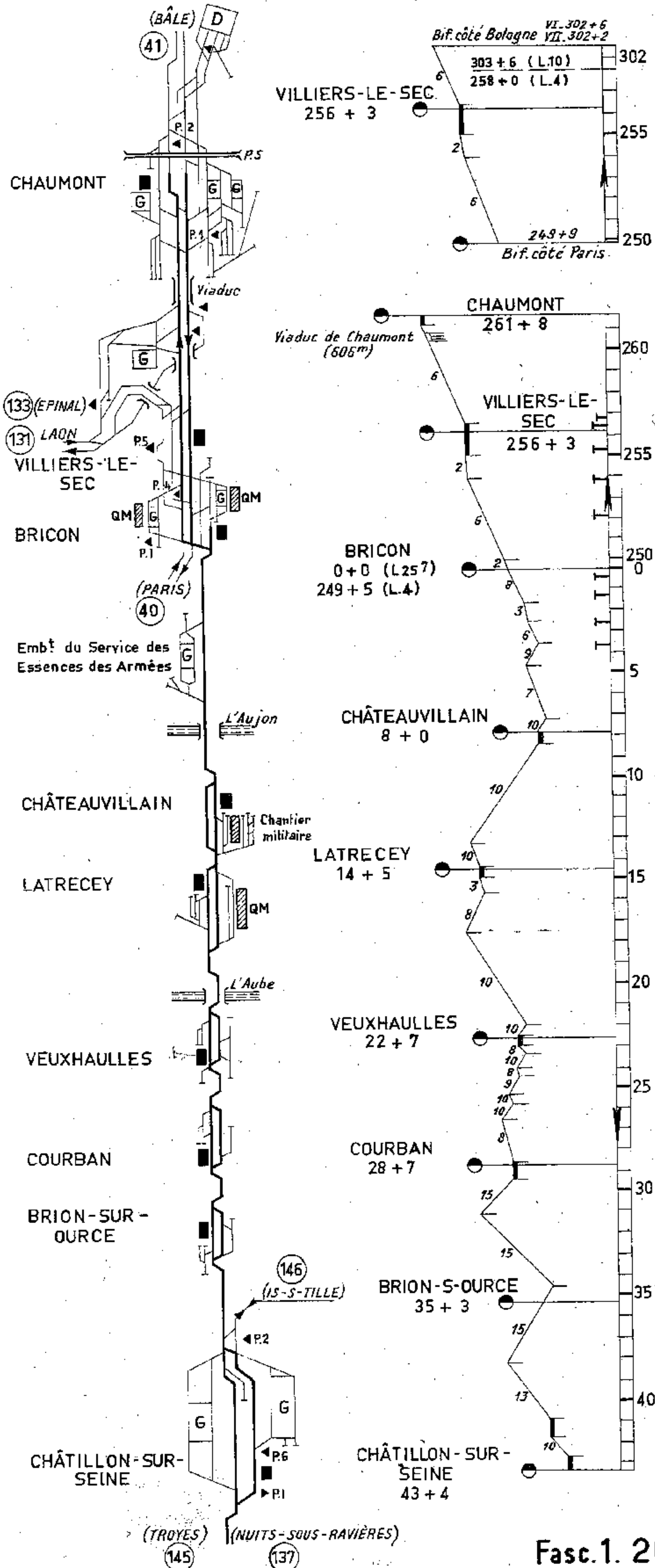

Ligne 15⁵ - (LANGRES) CHALINDREY - IS-sur-TILLE

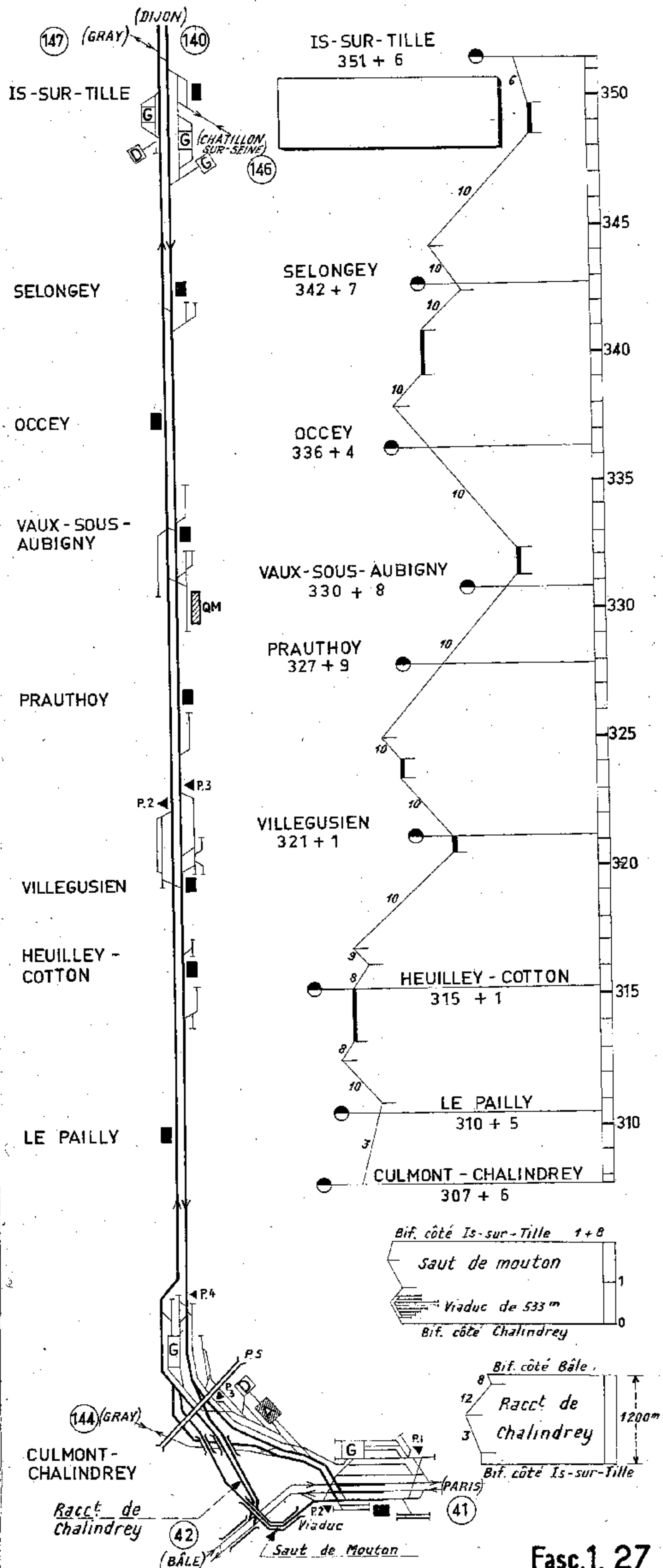

Ligne 849 - DIJON - IS-SUR-TILLE et Raccordements de LONGVIC

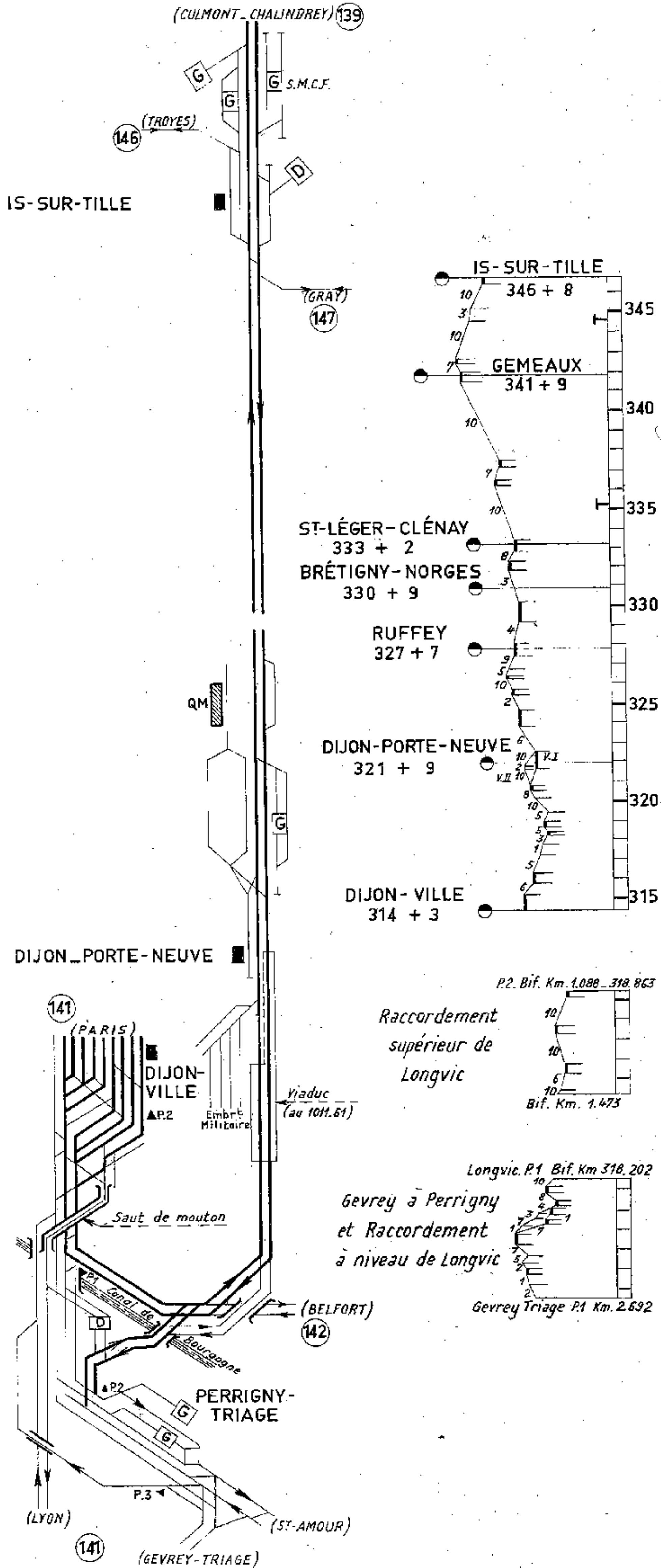

Ligne 830 - PARIS - LYON Section de BLAISY-BAS à GEVREY-CHAMBERTIN

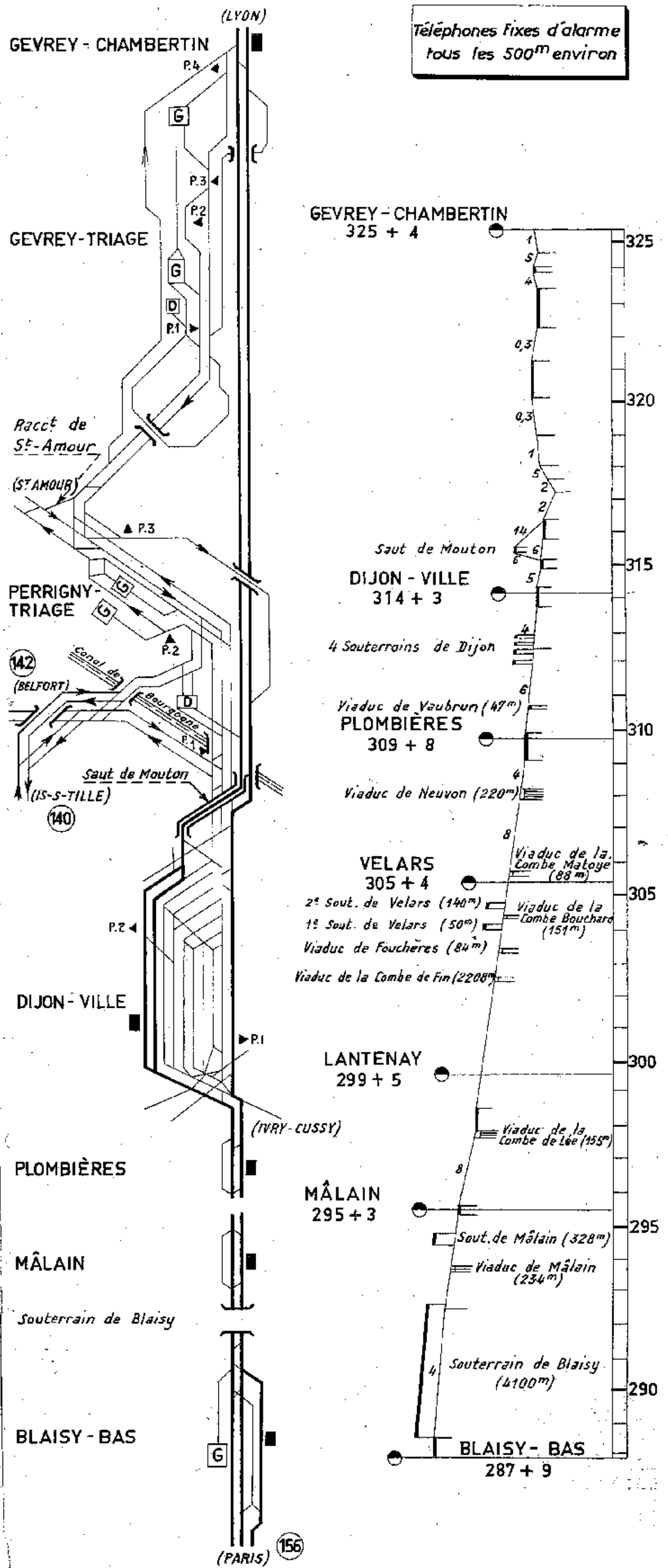

Ligne 850 - DIJON-VILLE - BESANÇON et GEVREY-TRIAGE à PERRIGNY et Racc. à niveau de LONGVIC

Téléphones fixes d'alarme
tous les 500^m environ.

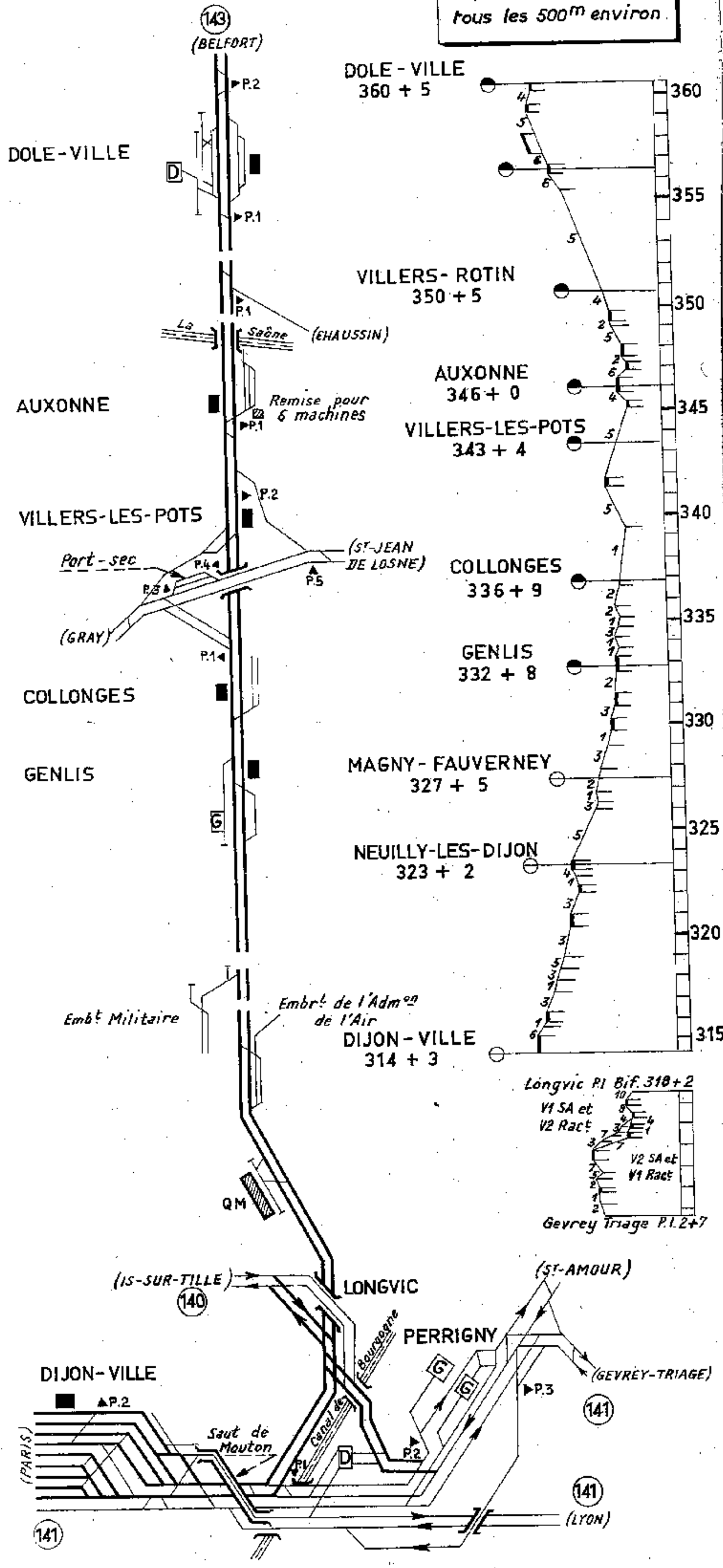

Ligne 852 - DOLE - BELFORT Section de DOLE à BESANÇON

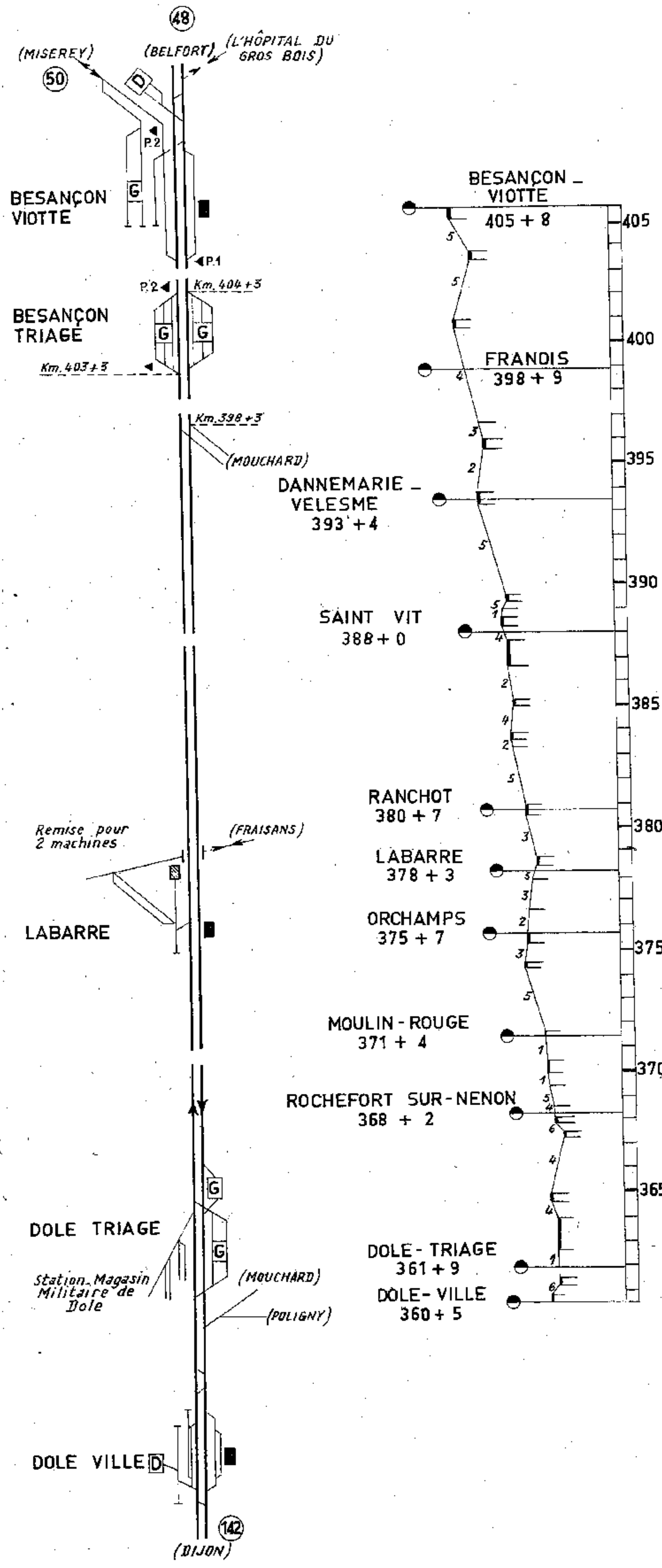

Ligne 15^B - (LANGRES) CHALINDREY - GRAY

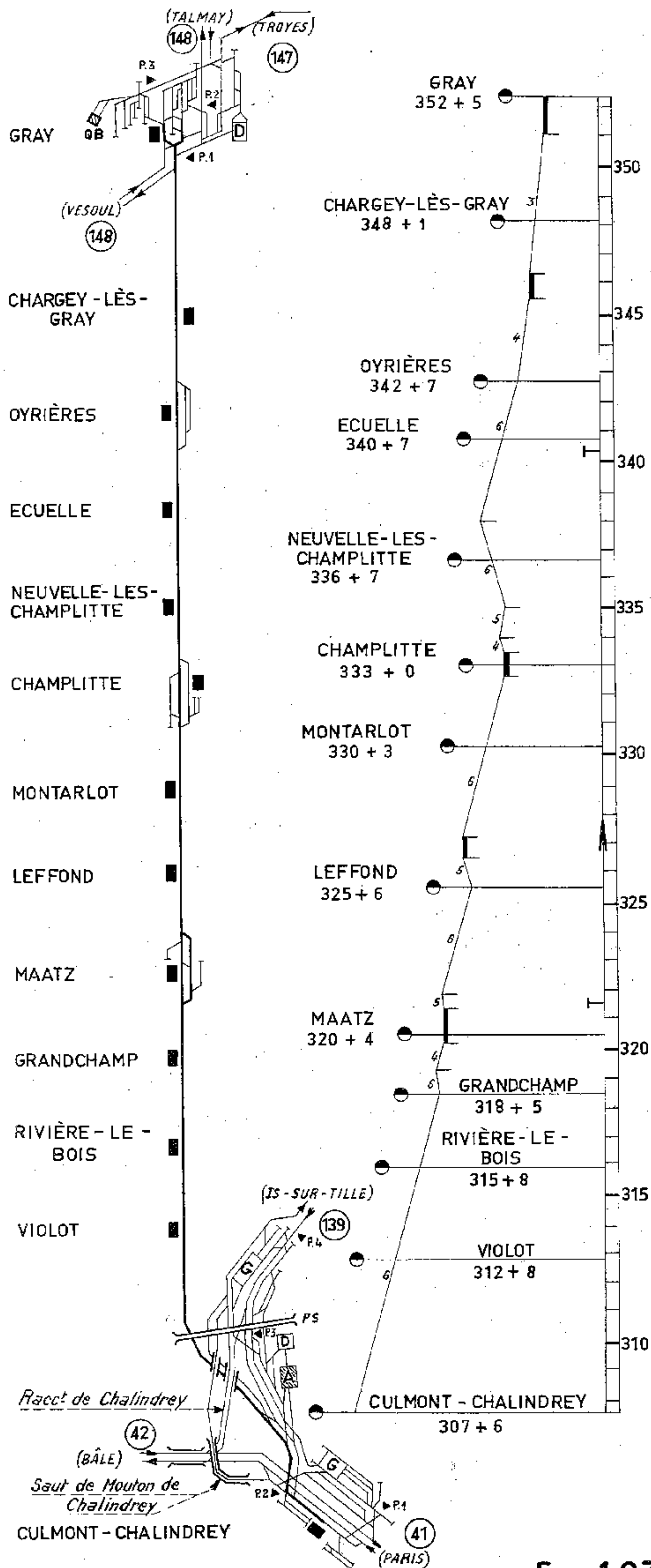

Ligne 25 - TROYES - GRAY

Section de TROYES à CHATILLON-sur-SEINE

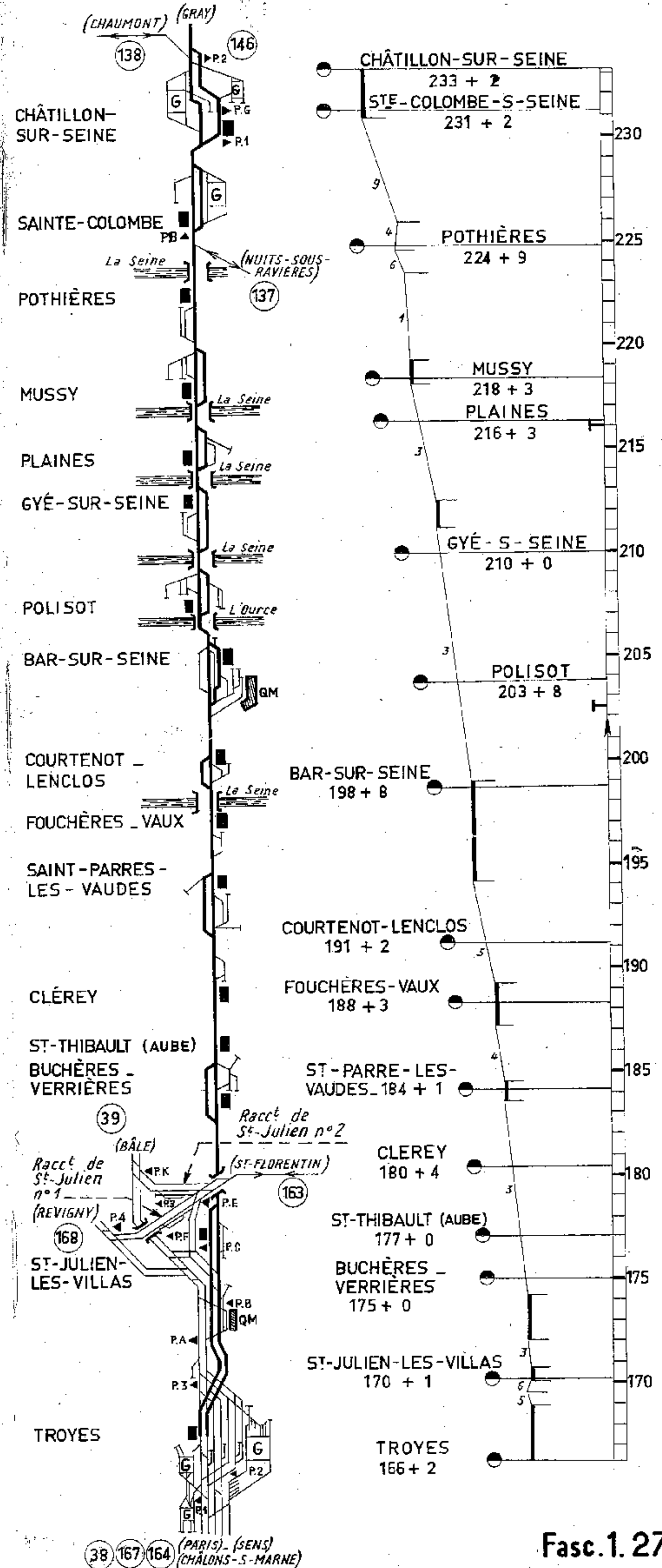

Ligne 25 _ TROYES _ GRAY

Section de CHÂTILLON-SUR-SEINE à IS-SUR-TILLE

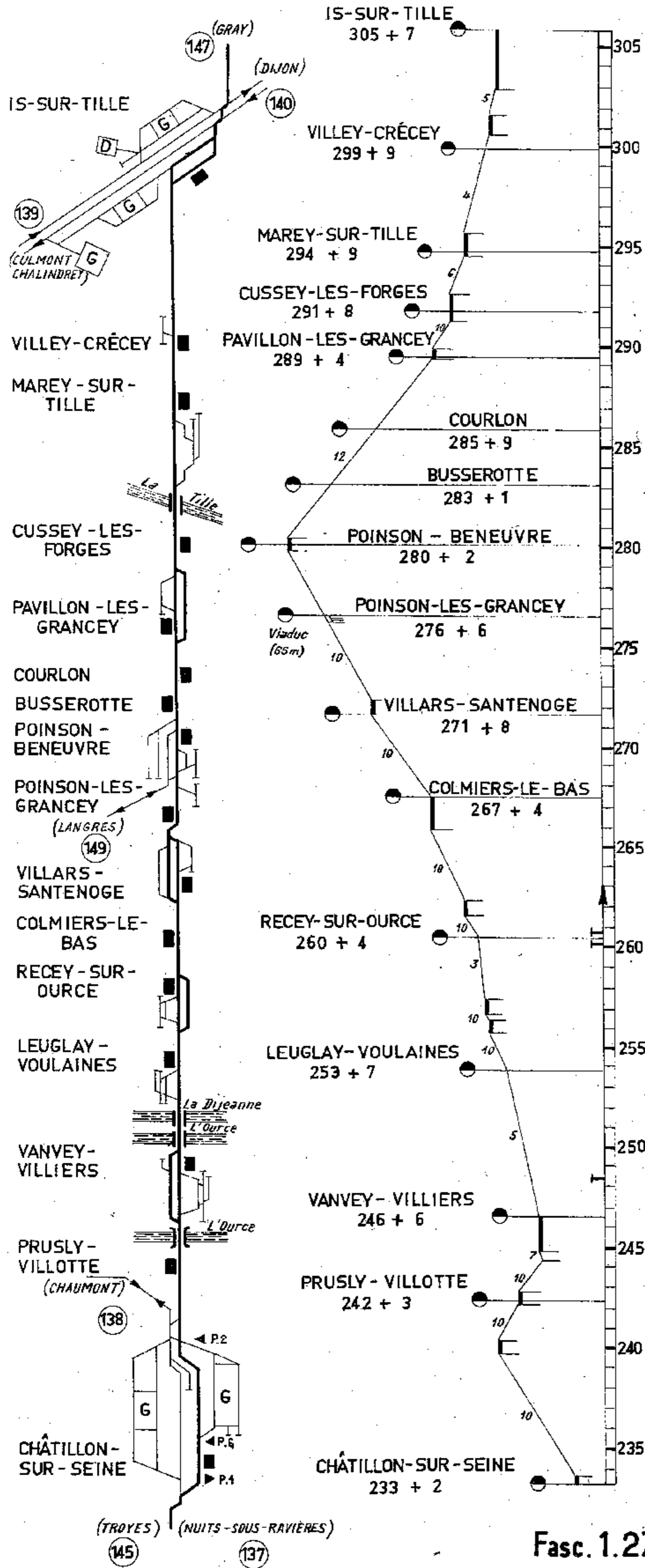

Ligne 25 _ TROYES _ GRAY

Section d'IS-sur-TILLE à GRAY

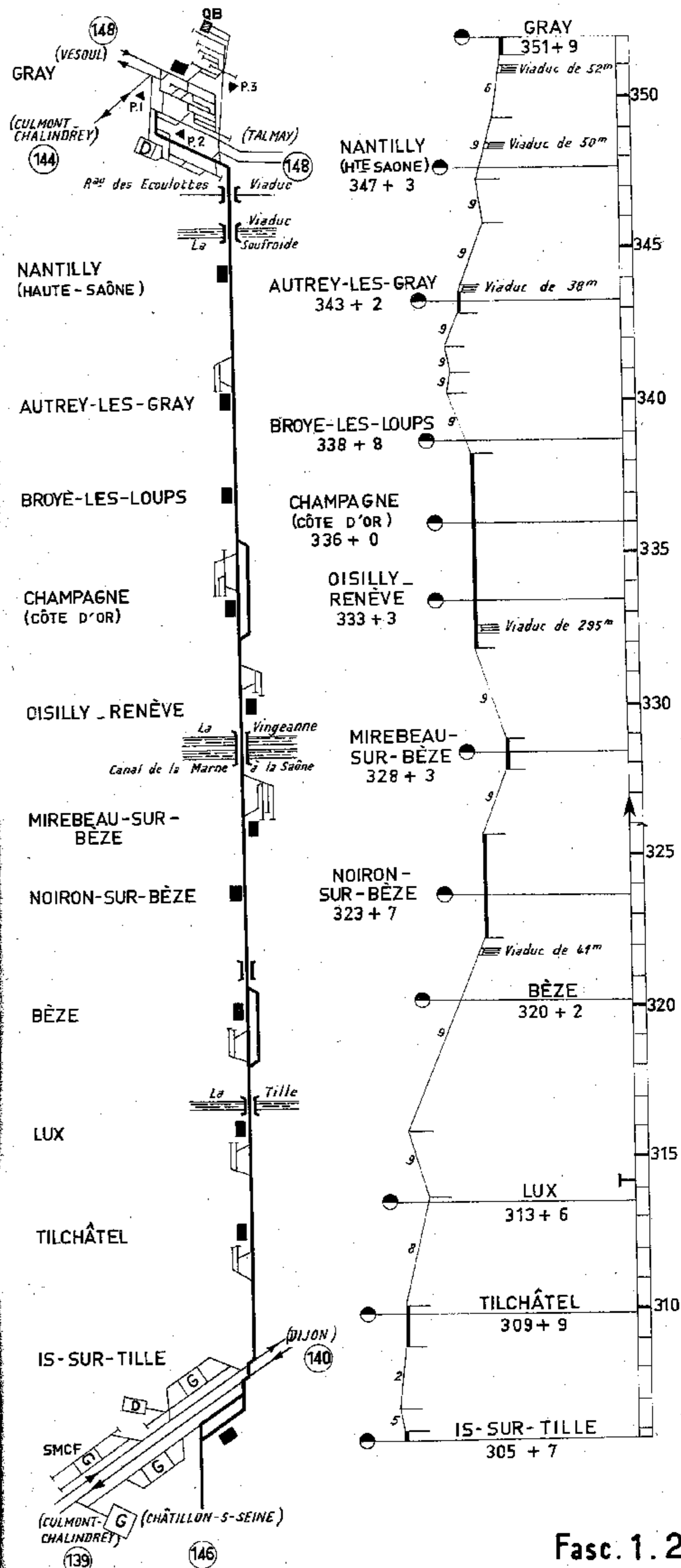

Ligne 25³_GRAY_TALMAY Ligne 25⁵_VESOUL_GRAY

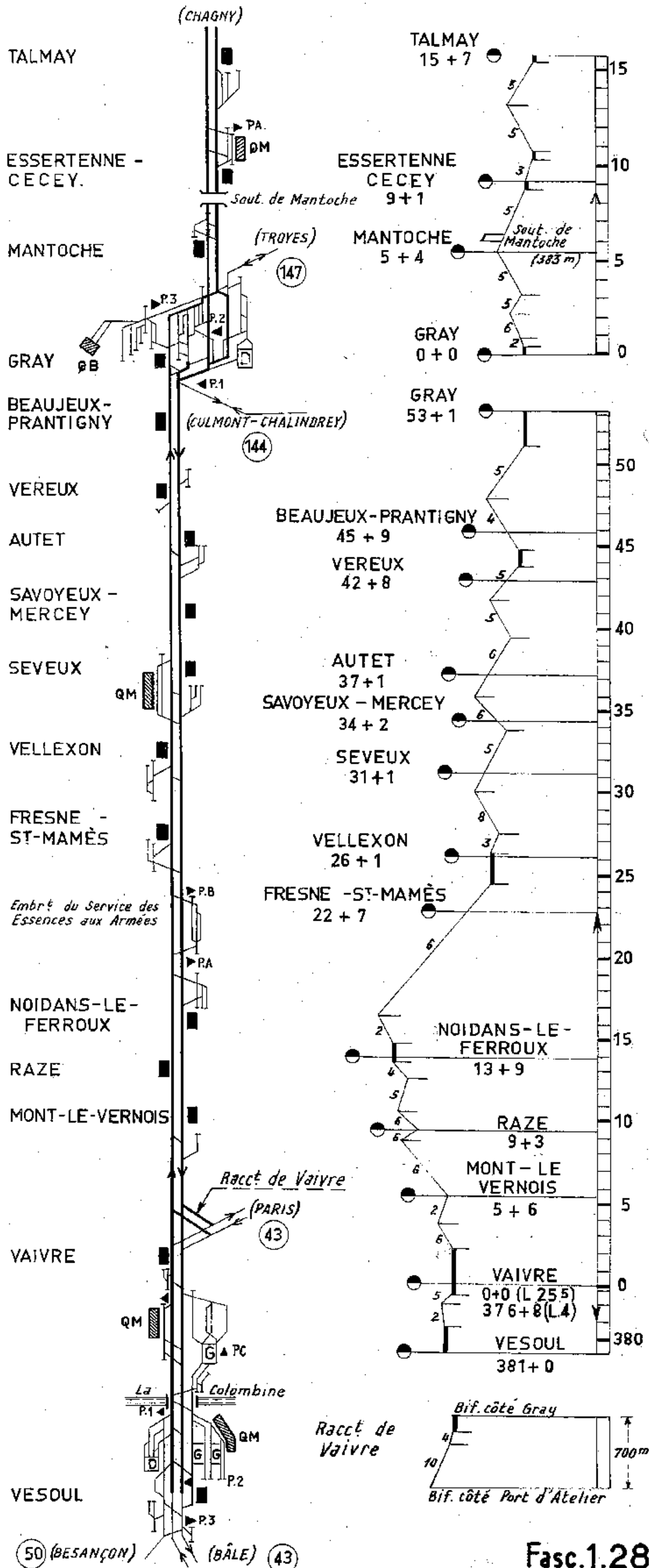

Ligne 25⁹_POINSON_BENEUVRE_LANGRES

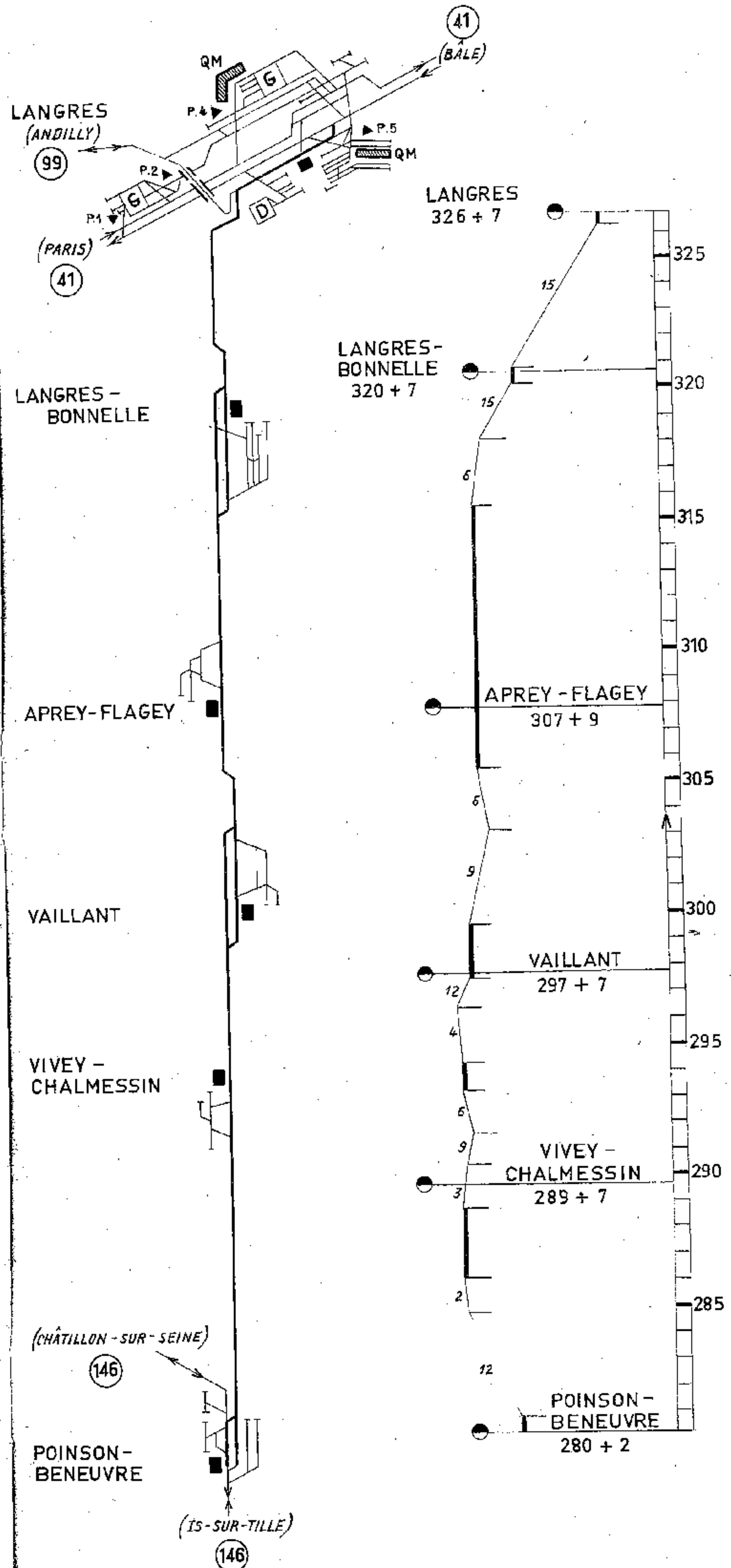

Ligne 28⁹ _JUSSEY _PASSAVANT

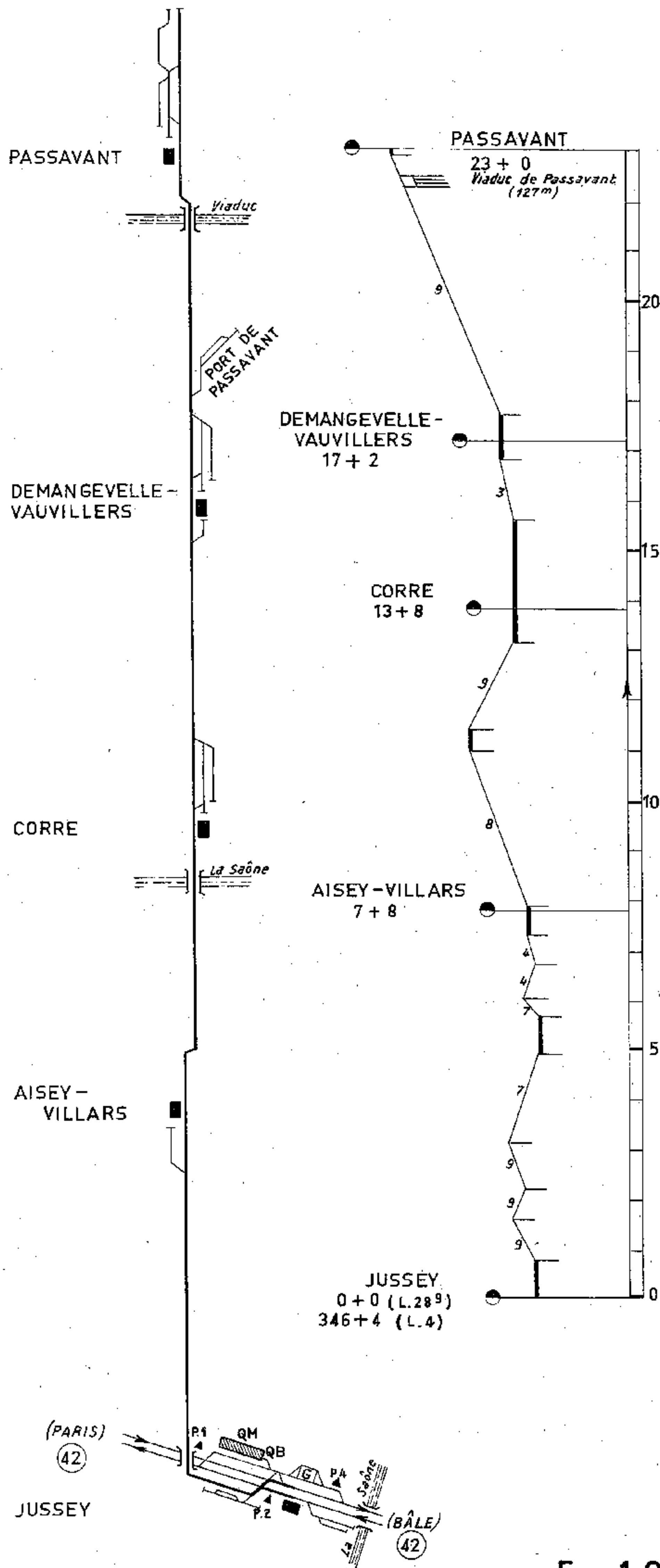

Ligne 21⁶ _LONGUEVILLE _ESTERNAY

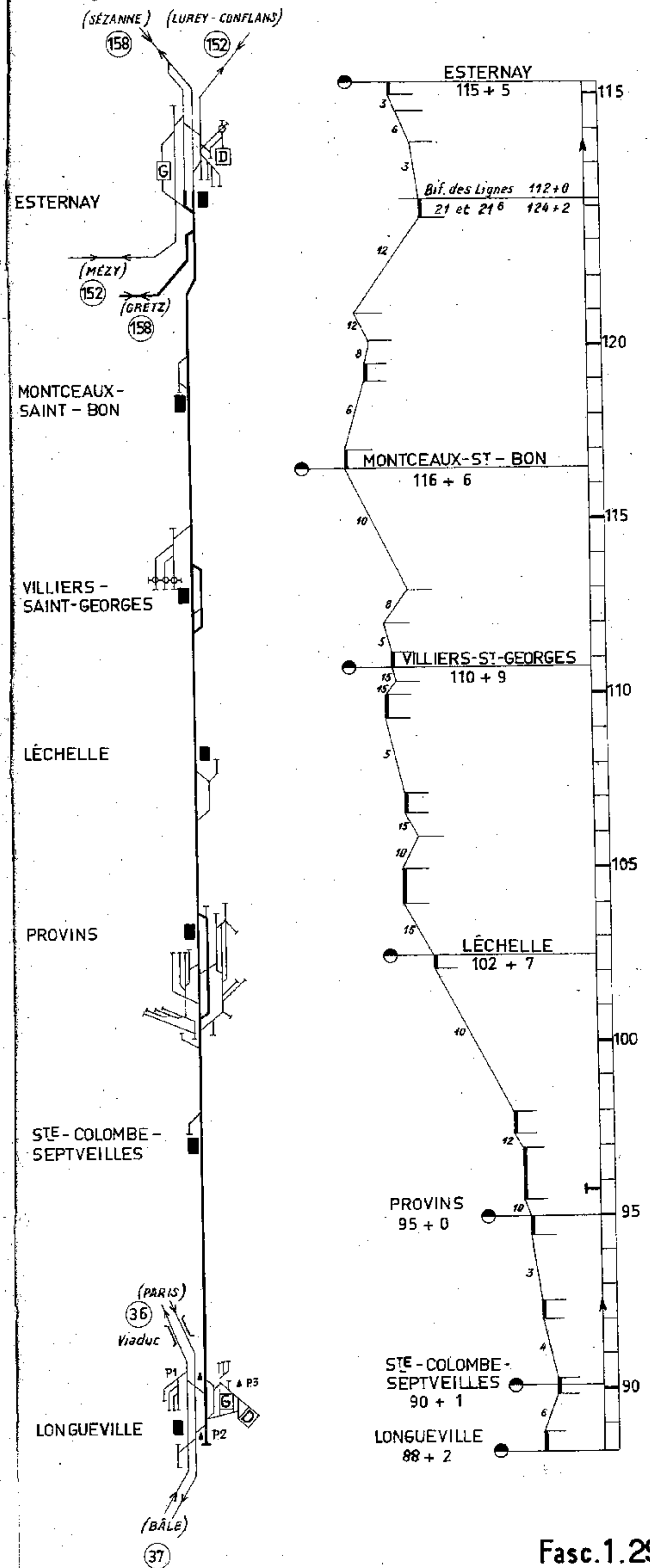

Ligne 22² CHÂTEAU-THIERRY_LUREY_CONFLANS

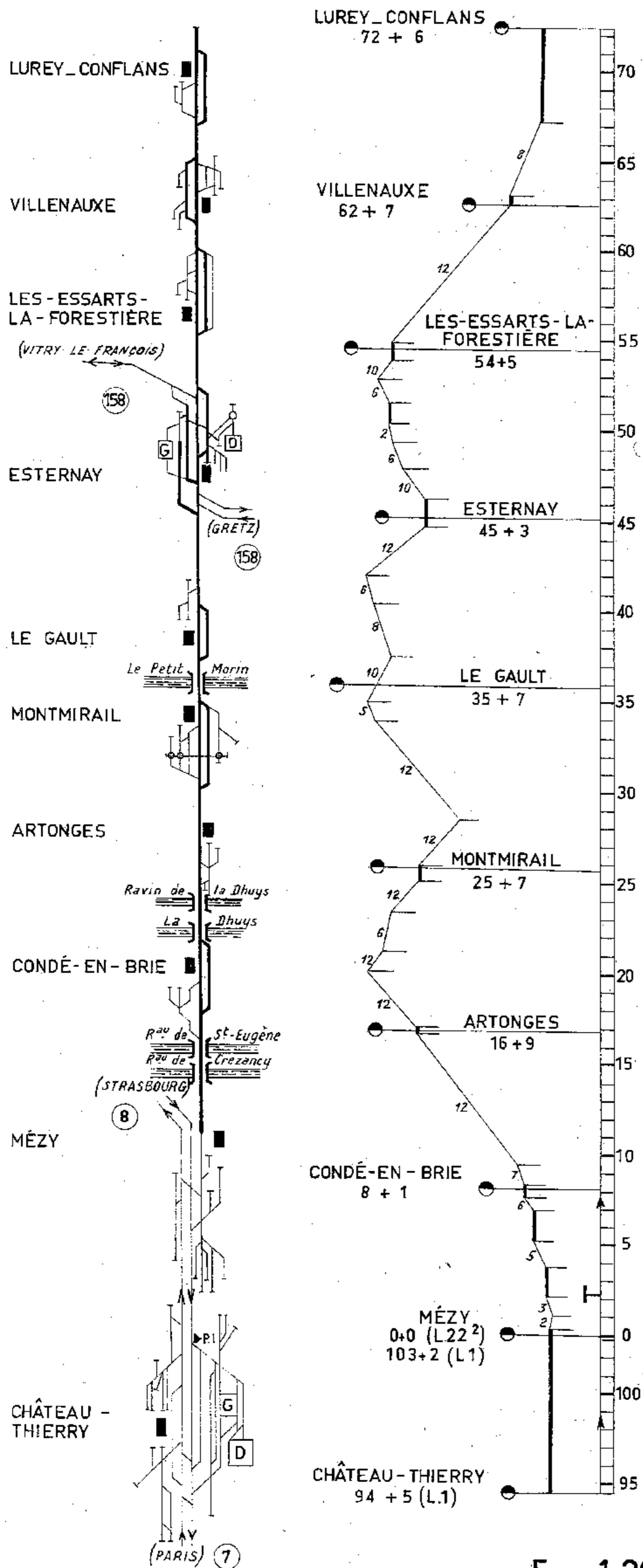

Ligne 22⁸ FLAMBOIN_MONTEREAU

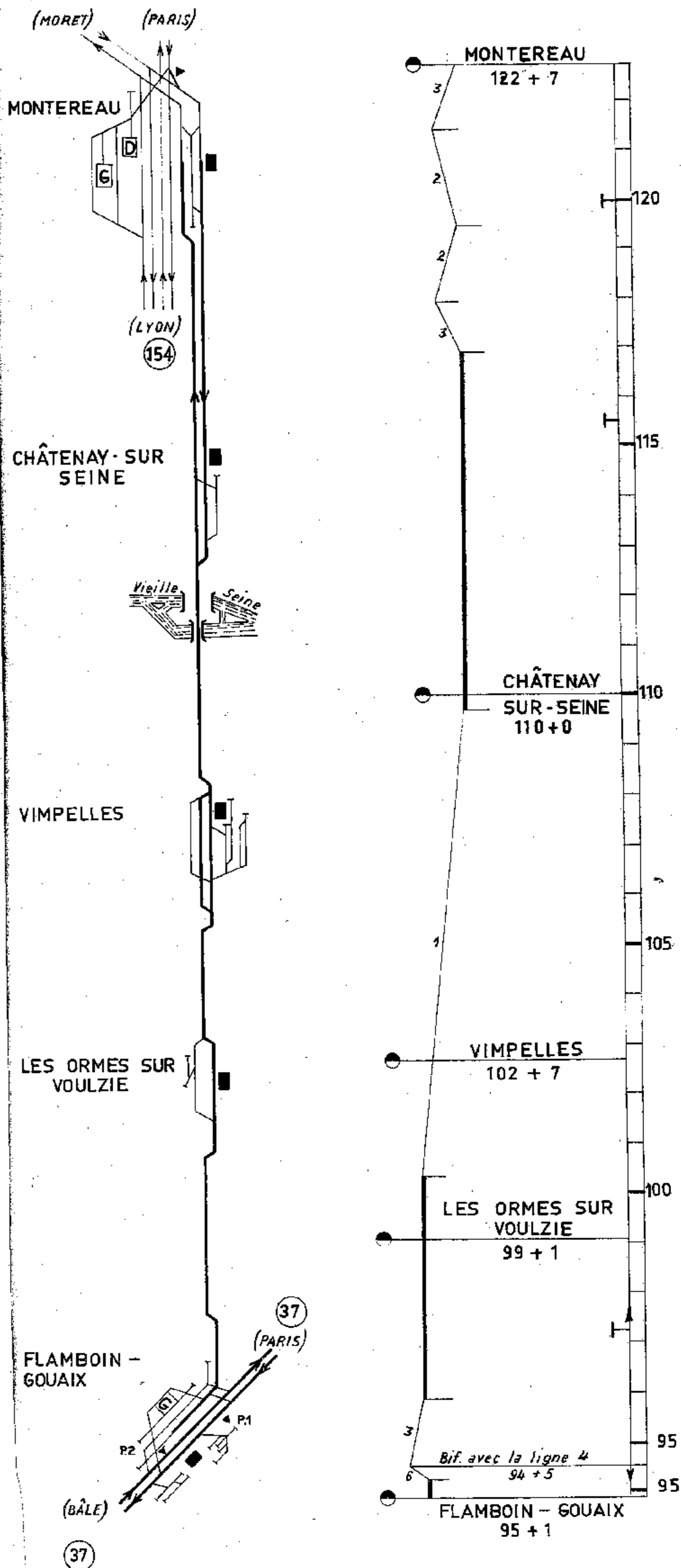

Ligne 830 - PARIS - LYON

Section de MONTEREAU à LAROCHE par V.1 et V.2

Téléphones fixes d'alarme
Tous les 500^m environ

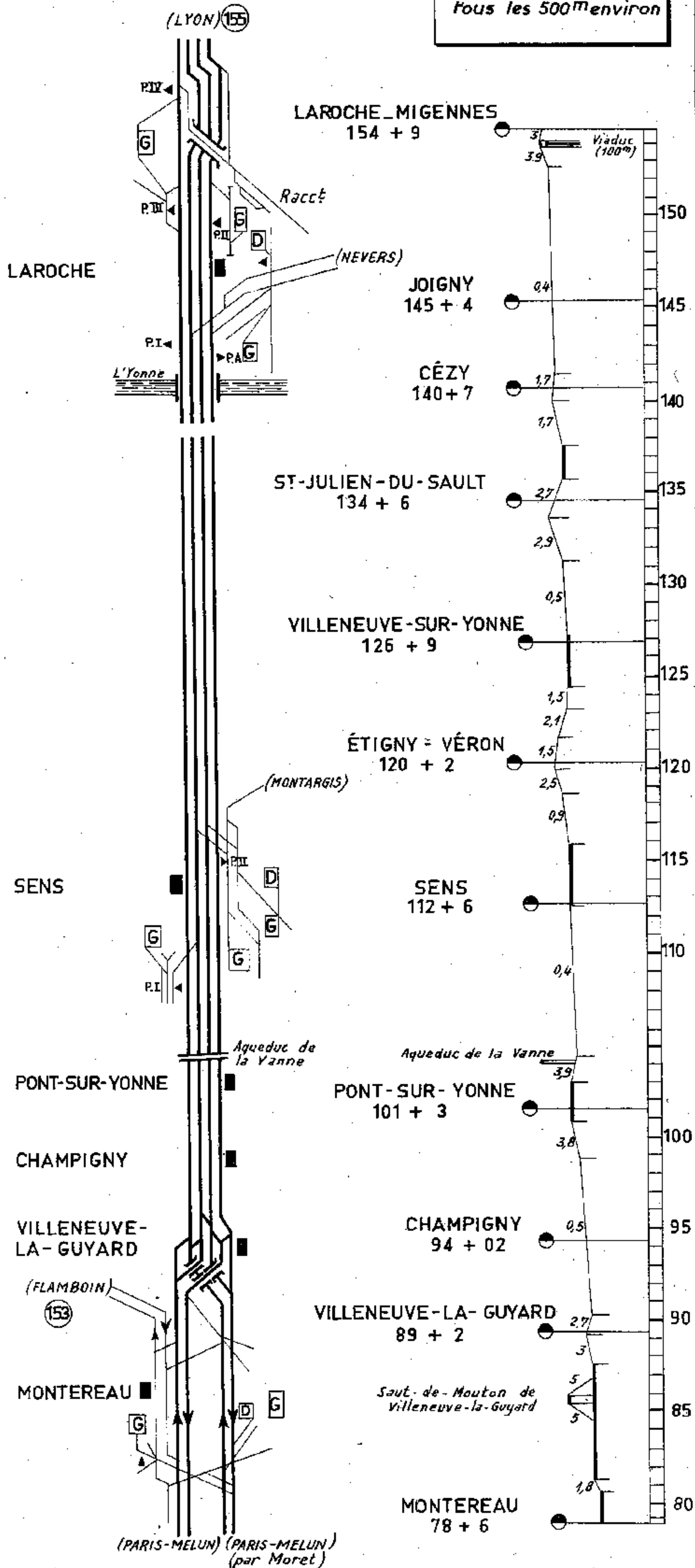

Ligne 830 - PARIS - LYON

Section de LAROCHE à NUITS-SOUS-RAVIÈRES

Téléphones fixes d'alarme
tous les 500^m environ

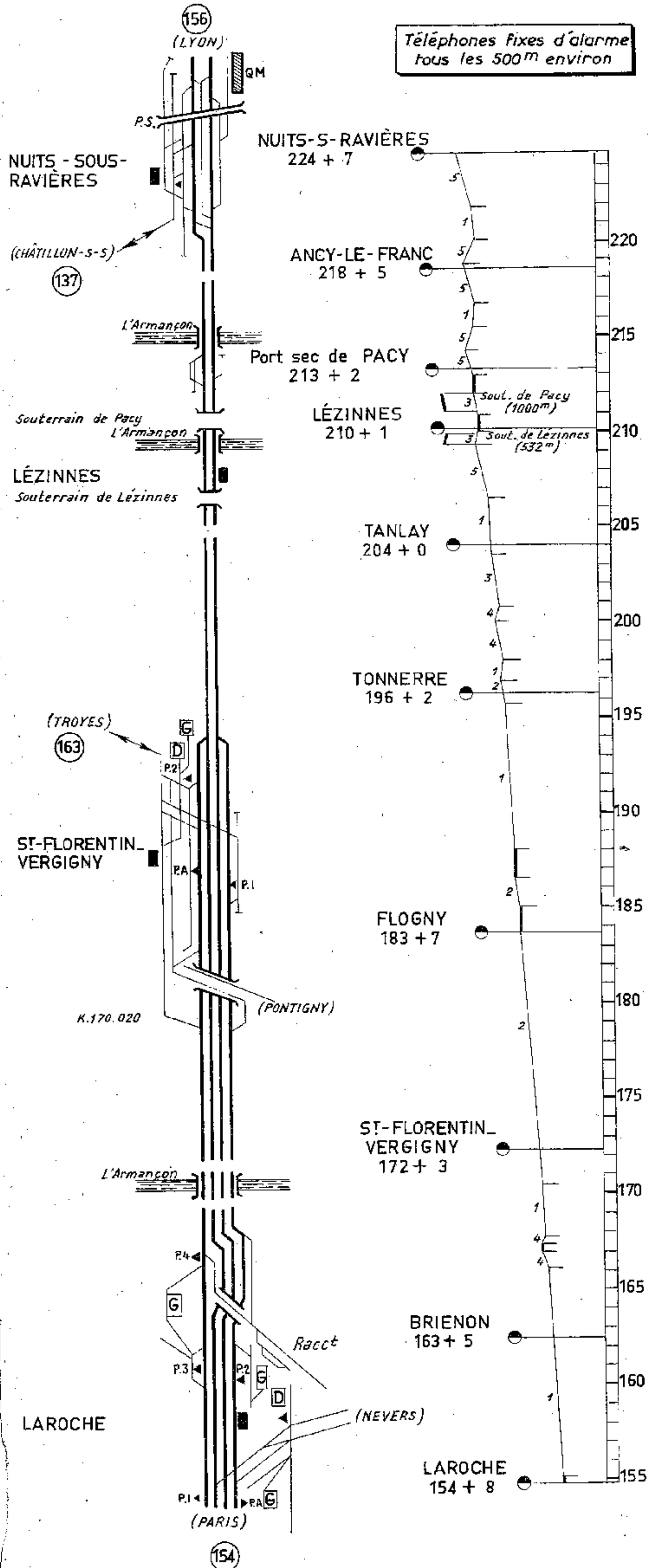

Ligne 830 - PARIS - LYON

Section de NUITS-SOUS-RAVIÈRES à BLAISY - BAS

Téléphones fixes d'alarme
tous les 500m environ

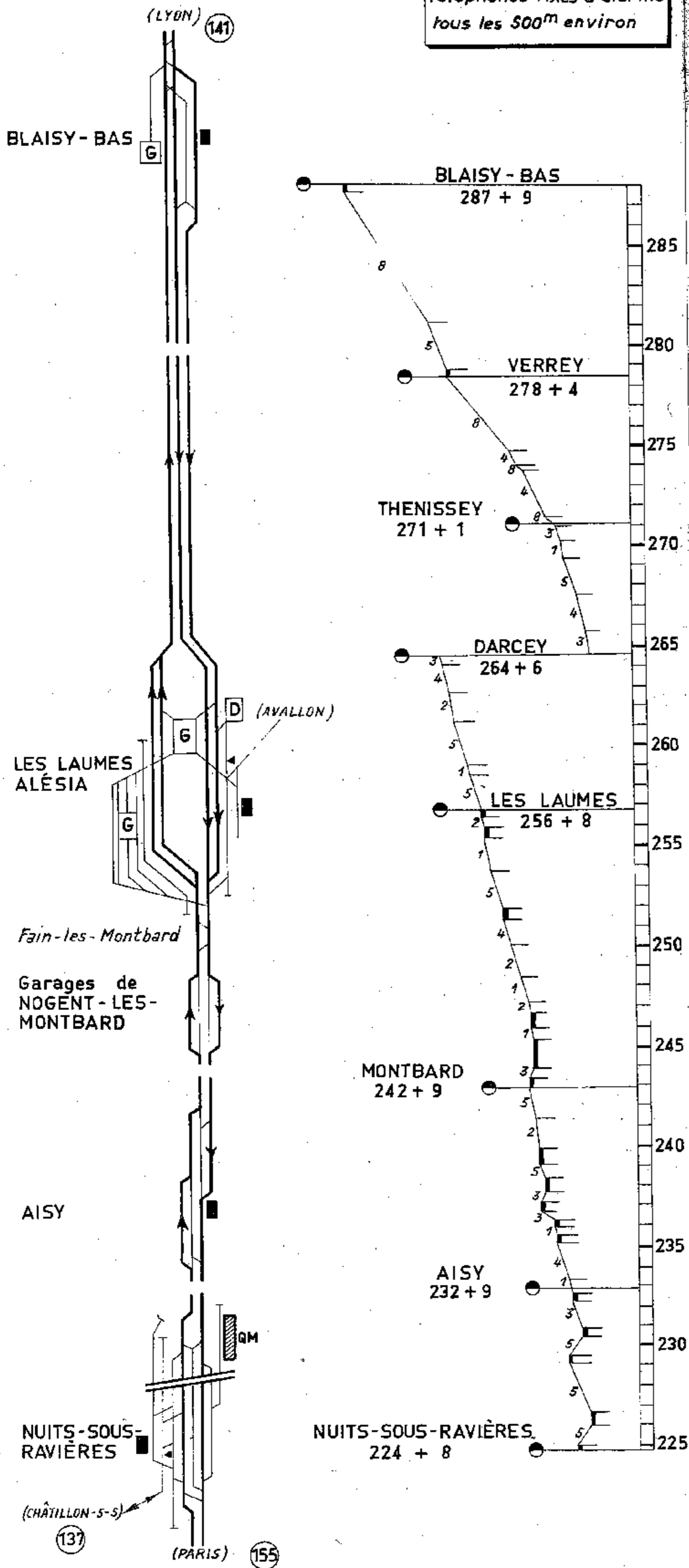

Ligne 21 - (PARIS) GRETZ - VITRY - LE-FRANÇOIS

Section de GRETZ à LA FERTÉ GAUCHER

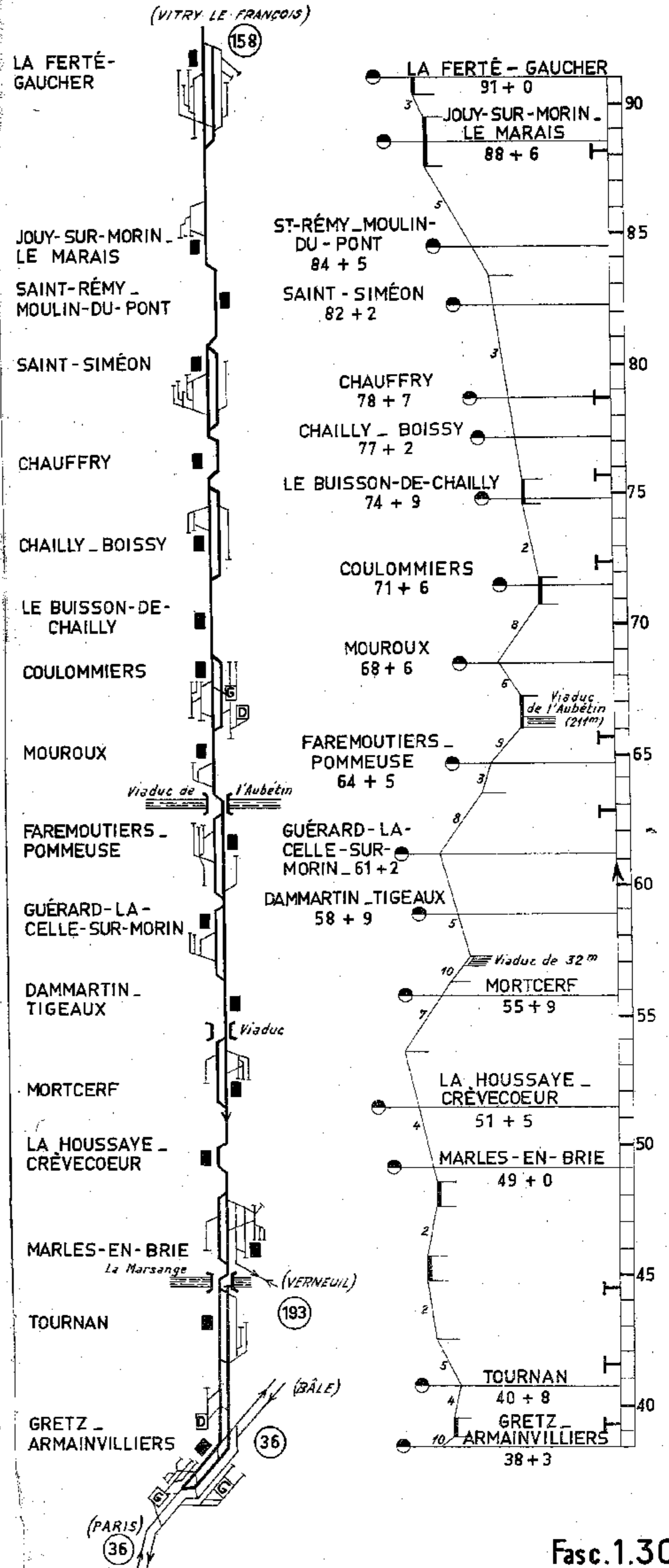

Ligne 21 (PARIS) GRETZ_VITRY-LE-FRANÇOIS

Section de LA FERTÉ-GAUCHER à SÉZANNE (VITRY-LE-FRANÇOIS)

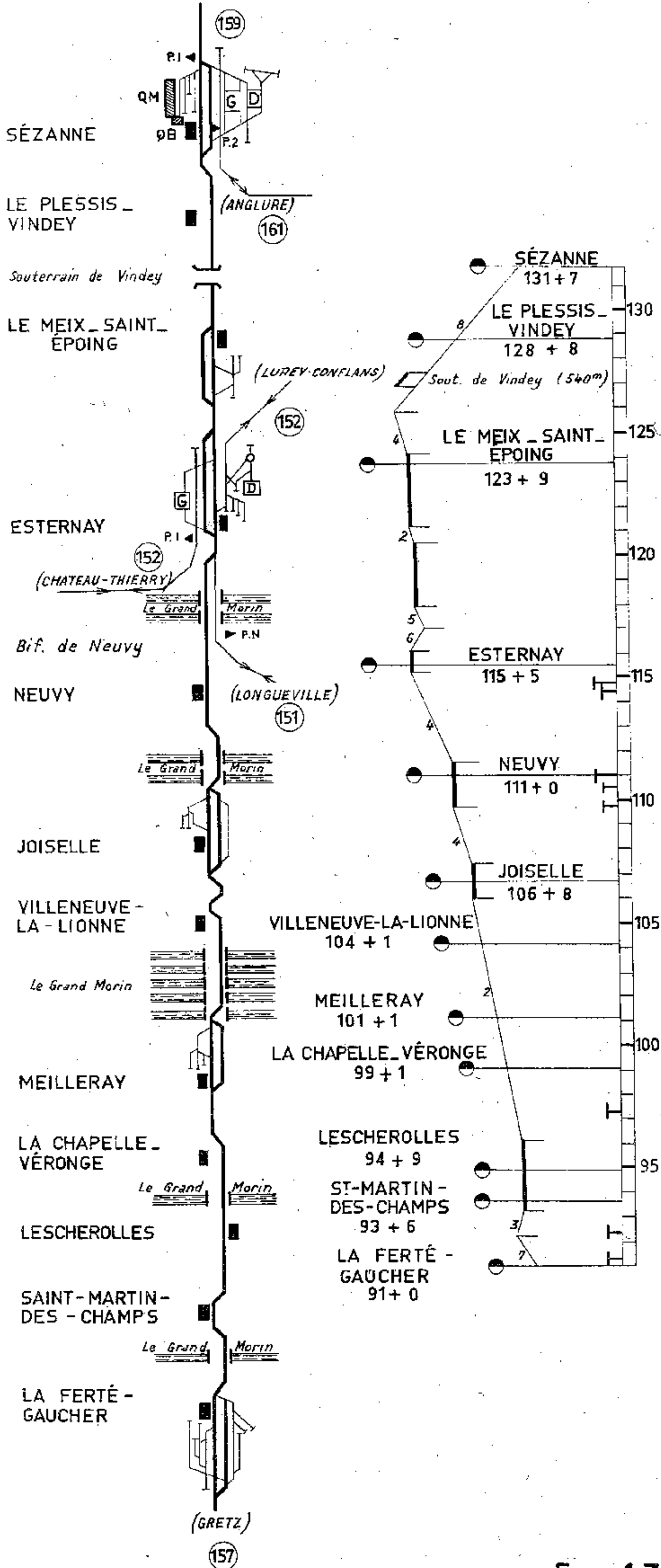

Ligne 21 (PARIS) GRETZ_VITRY-LE-FRANÇOIS

Section de SÉZANNE à FÈRE-CHAMPENOISE

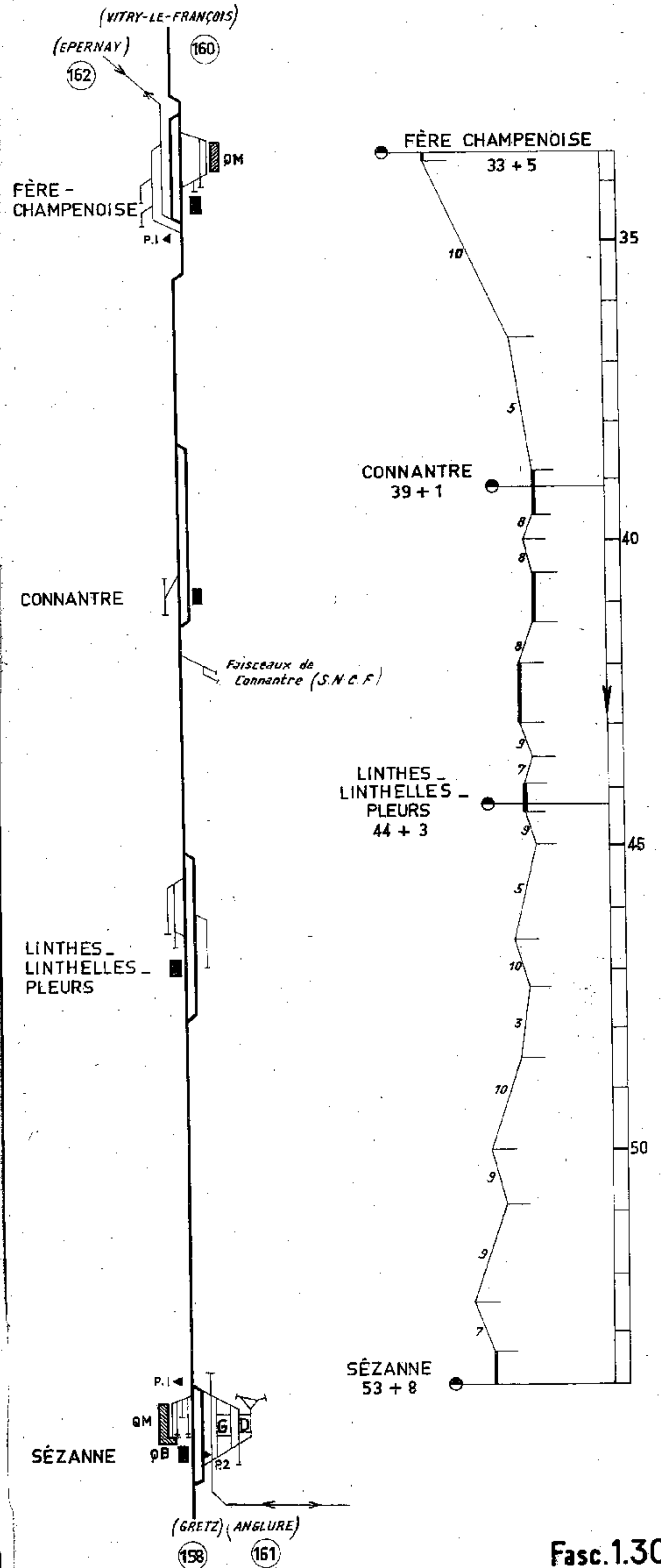

Ligne 21 (PARIS) GRETZ_VITRY-LE-FRANÇOIS

Section de FÈRE CHAMPENOISE à VITRY-LE-FRANÇOIS

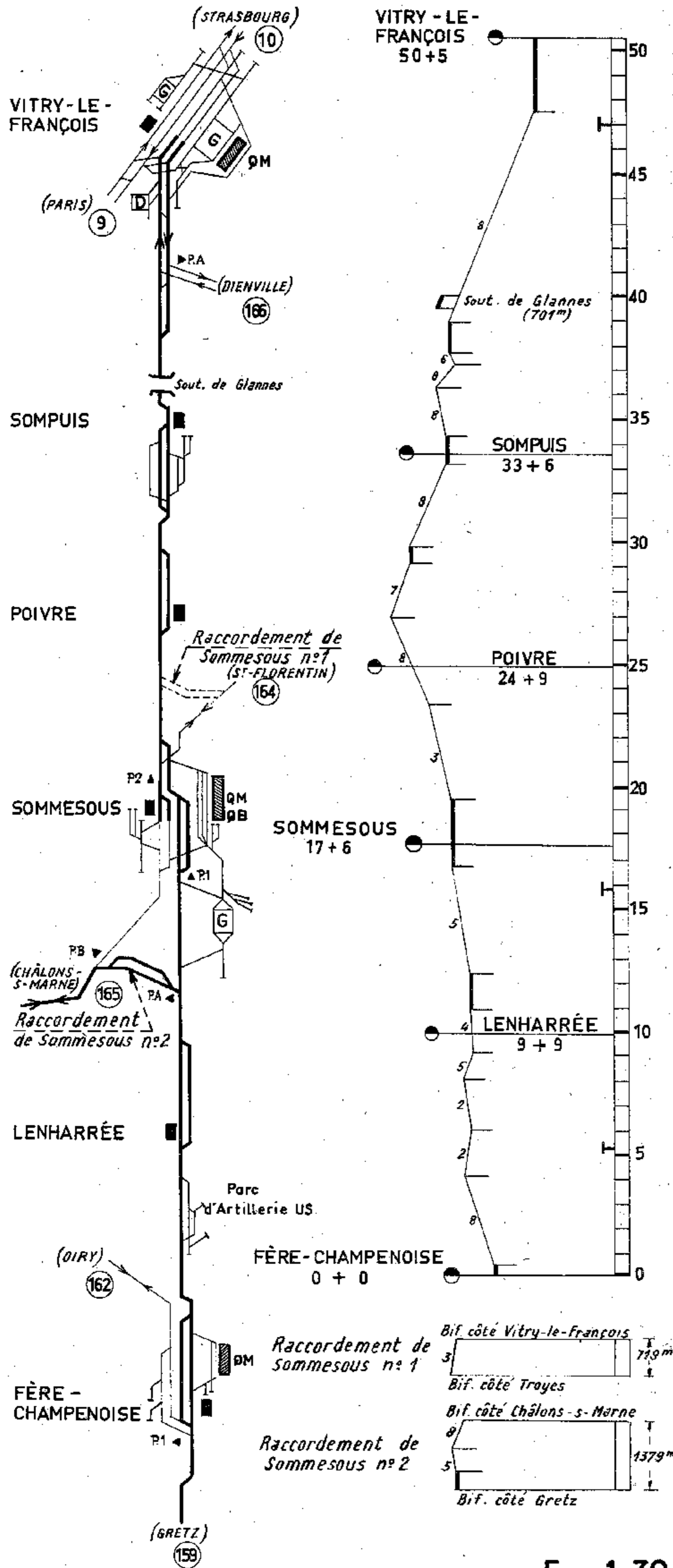

Ligne 22 _ ANGLURE _ OIRY

Section d'ANGLURE à SÉZANNE

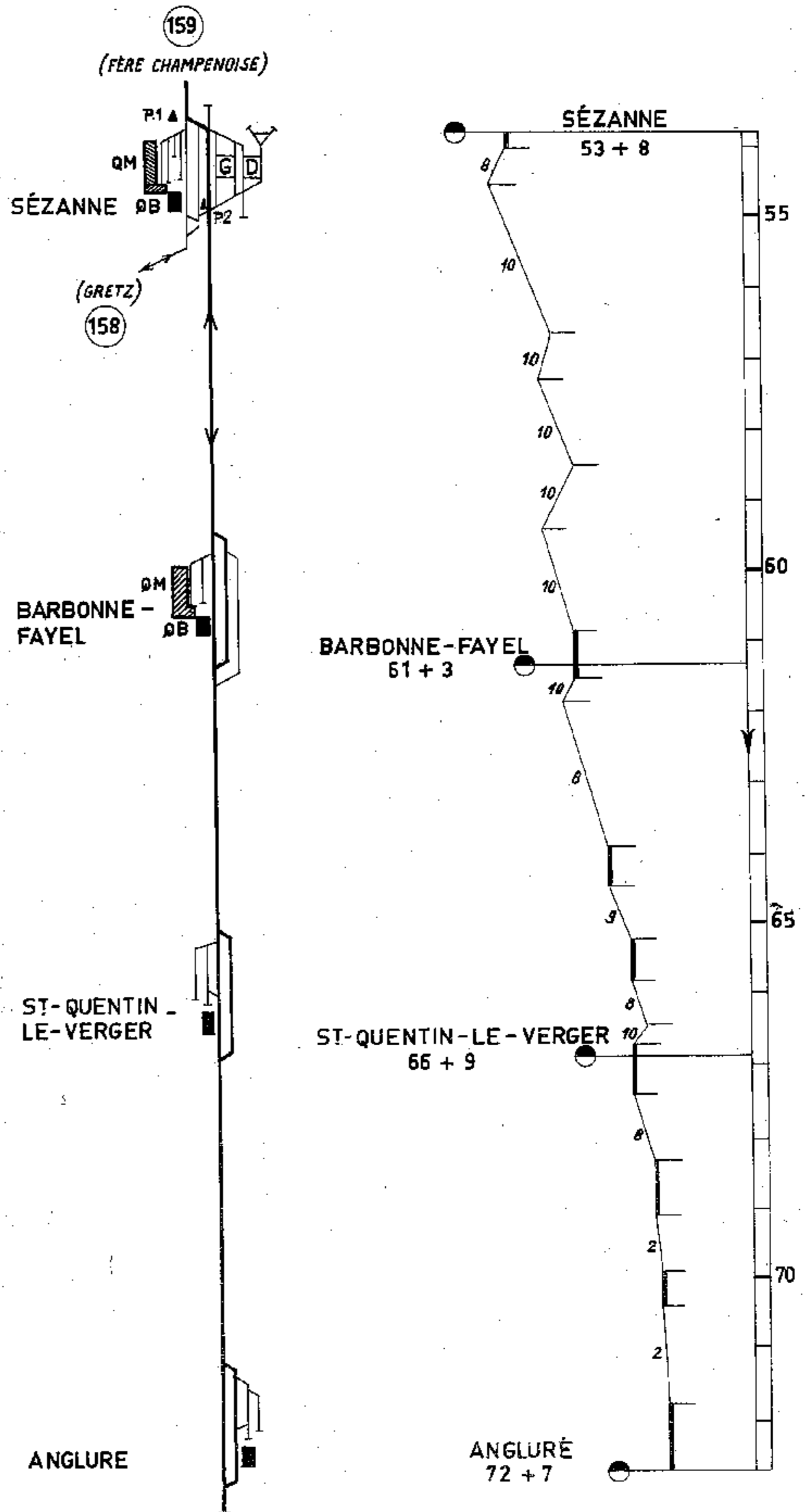

Ligne 22 - ANGLURE - OIRY

Section de FÈRE-CHAMPENOISE à OIRY

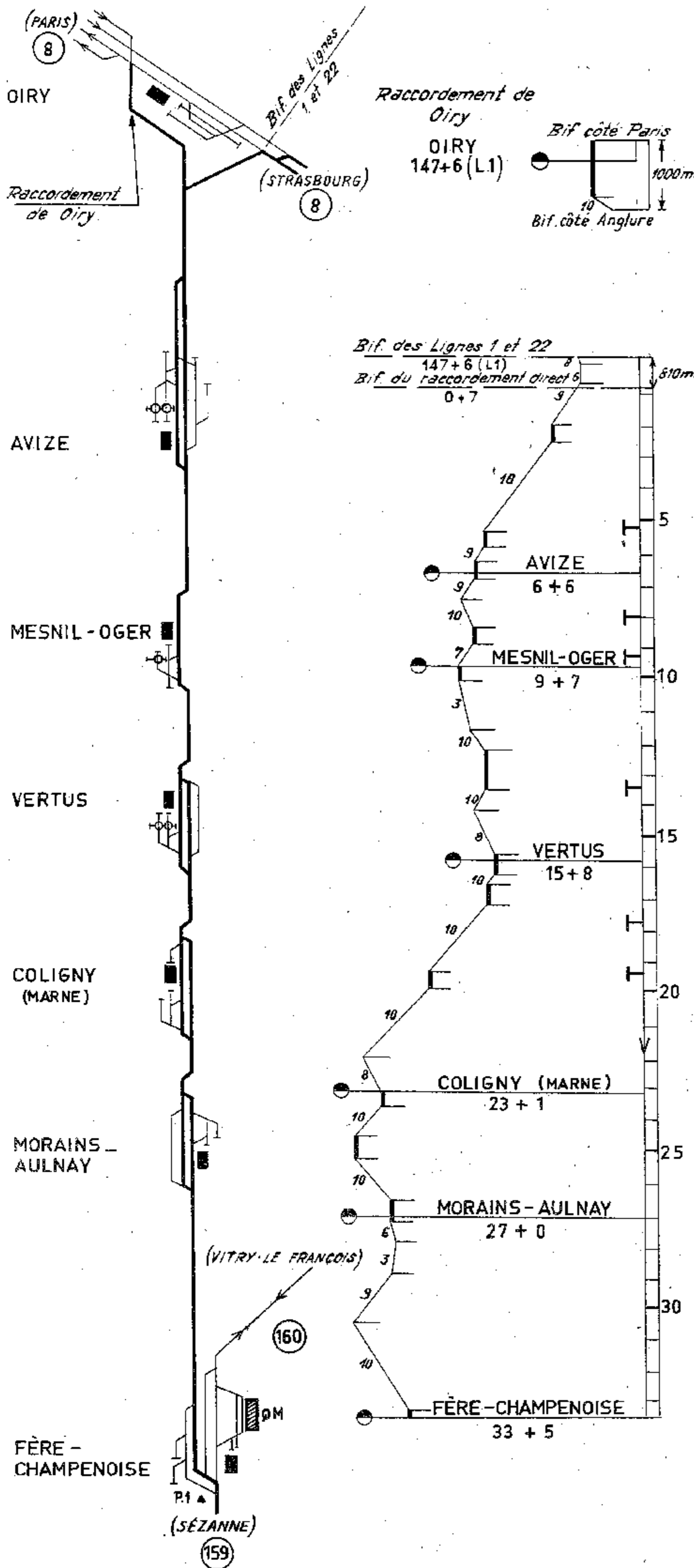

Ligne 26 - ST-FLORENTIN-VERGIGNY-CHÂLONS-sur-MARNE

Section de SAINT-FLORENTIN-VERGIGNY à TROYES

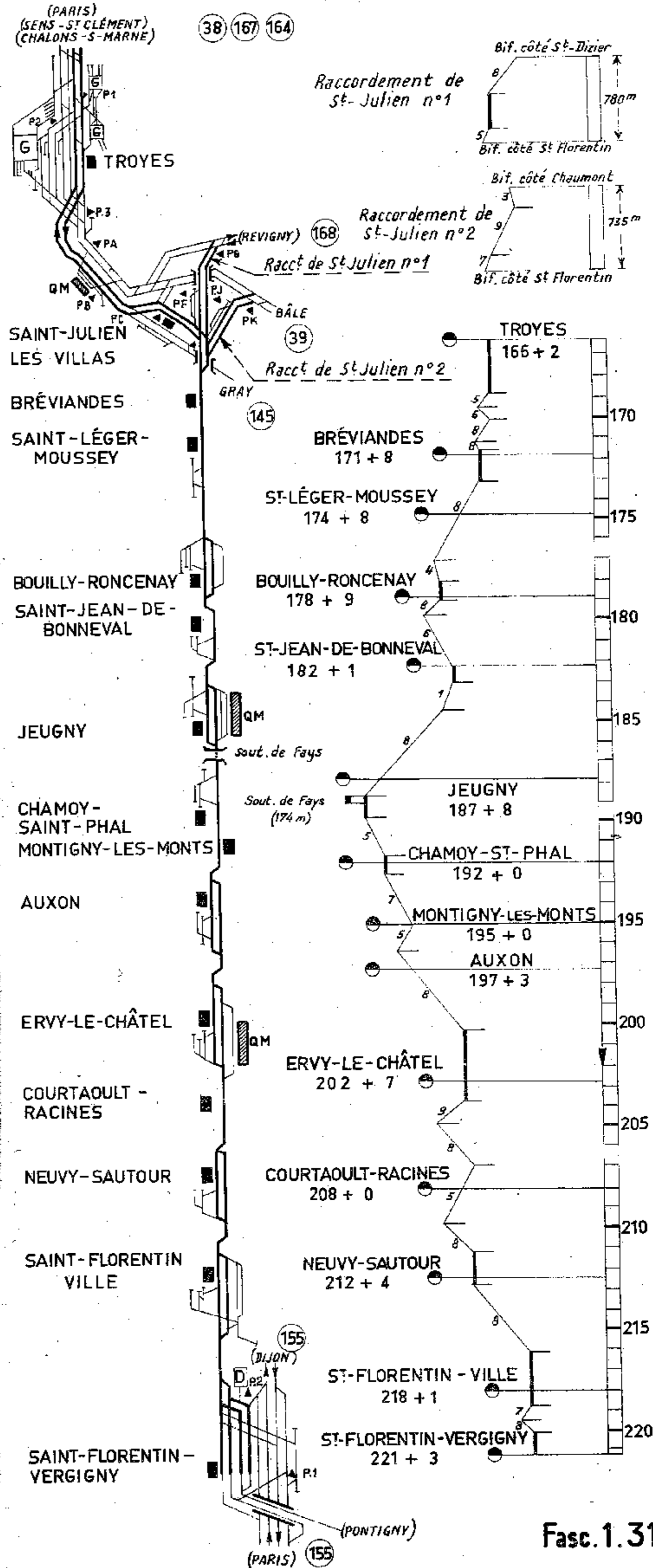

Section de TROYES à SOMMESOUS

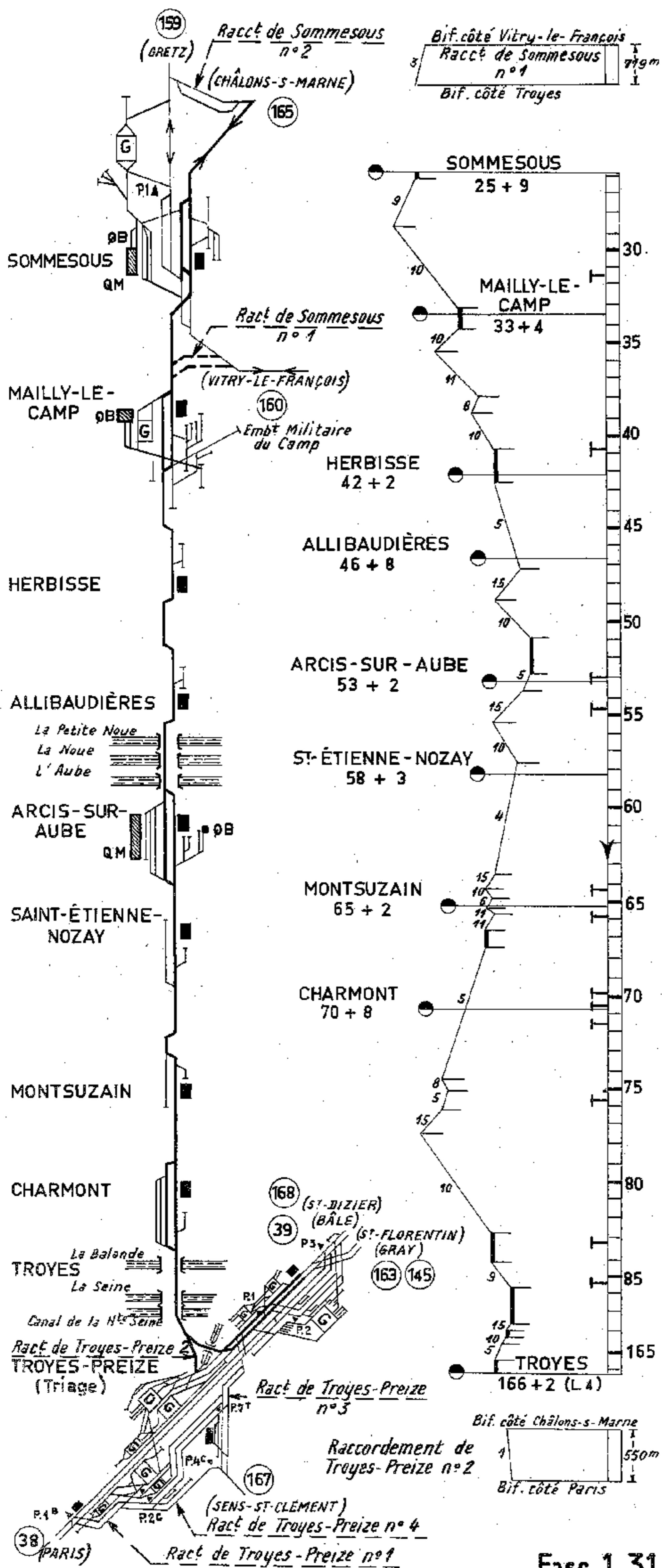

Section de SOMMESOUS à CHÂLONS-sur-MARNE

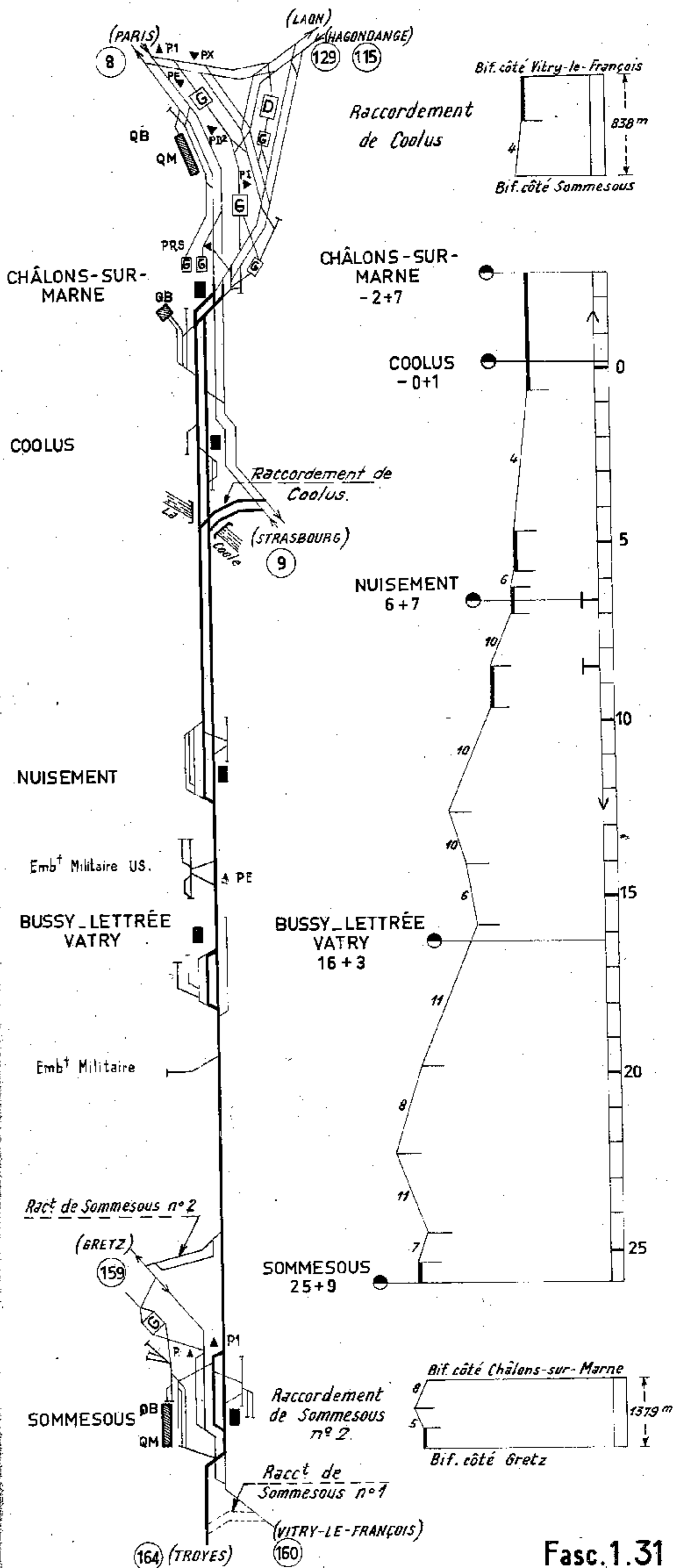

Ligne 26⁵ VITRY-LE-FRANÇOIS-DIENVILLE

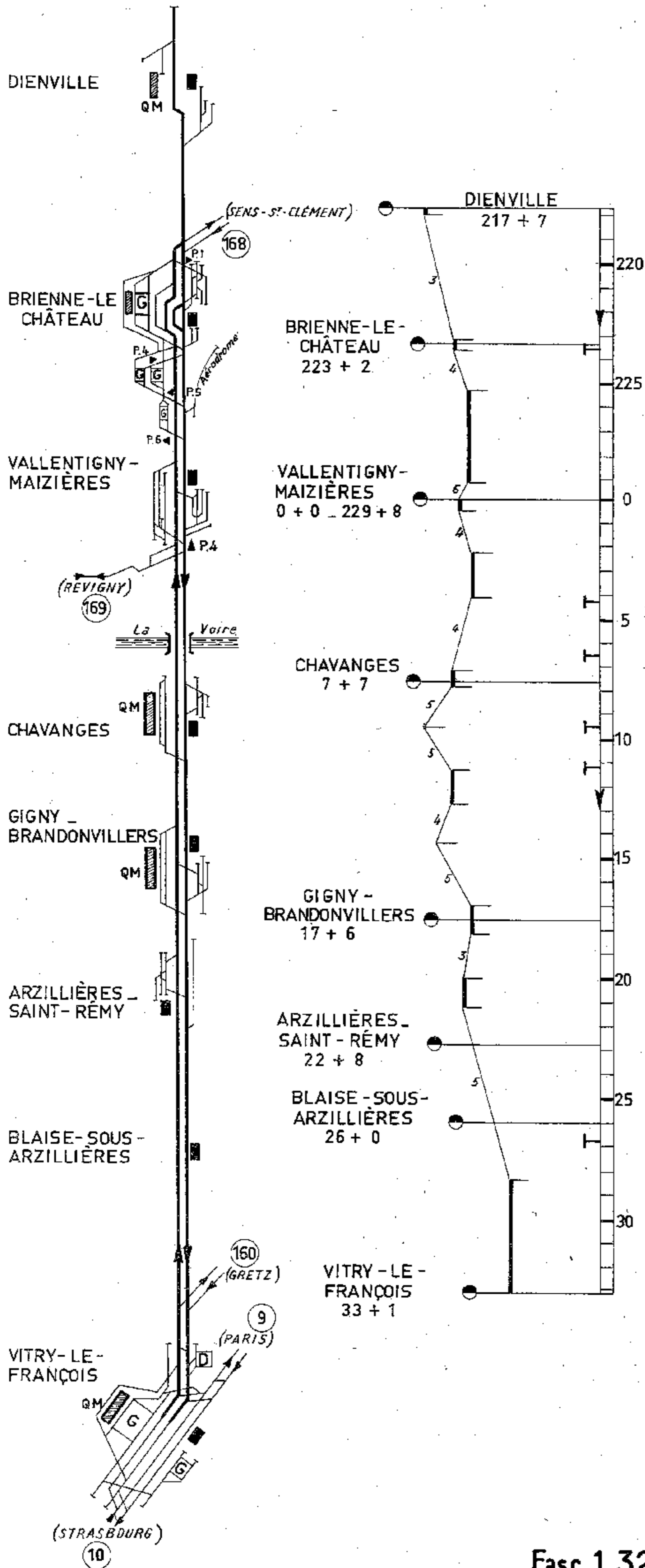

Ligne 26⁷ SENS-ST CLÉMENT-REVIGNY

Section de SENS-ST CLÉMENT à TROYES

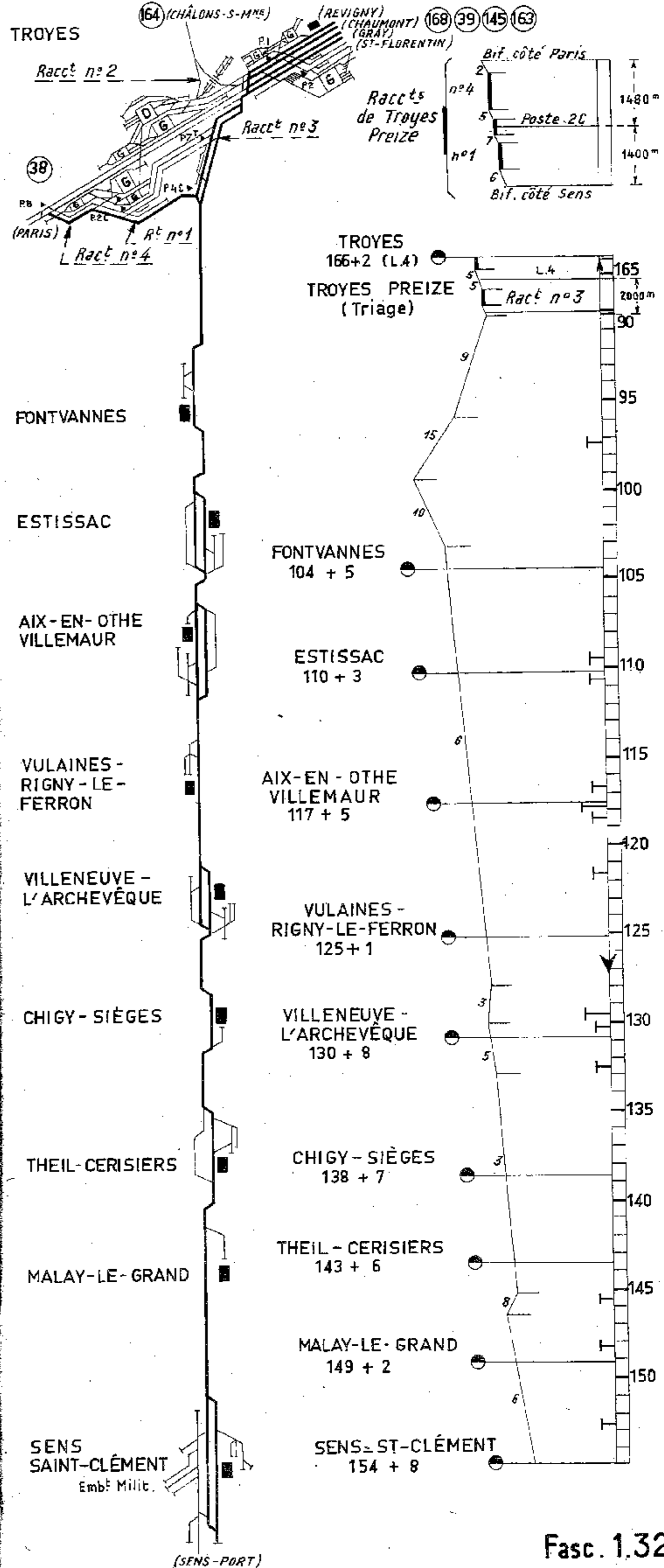

Ligne 267 - SENS - ST CLÉMENT - REVIGNY

Section de TROYES à VALLENTIGNY-MAIZIÈRES

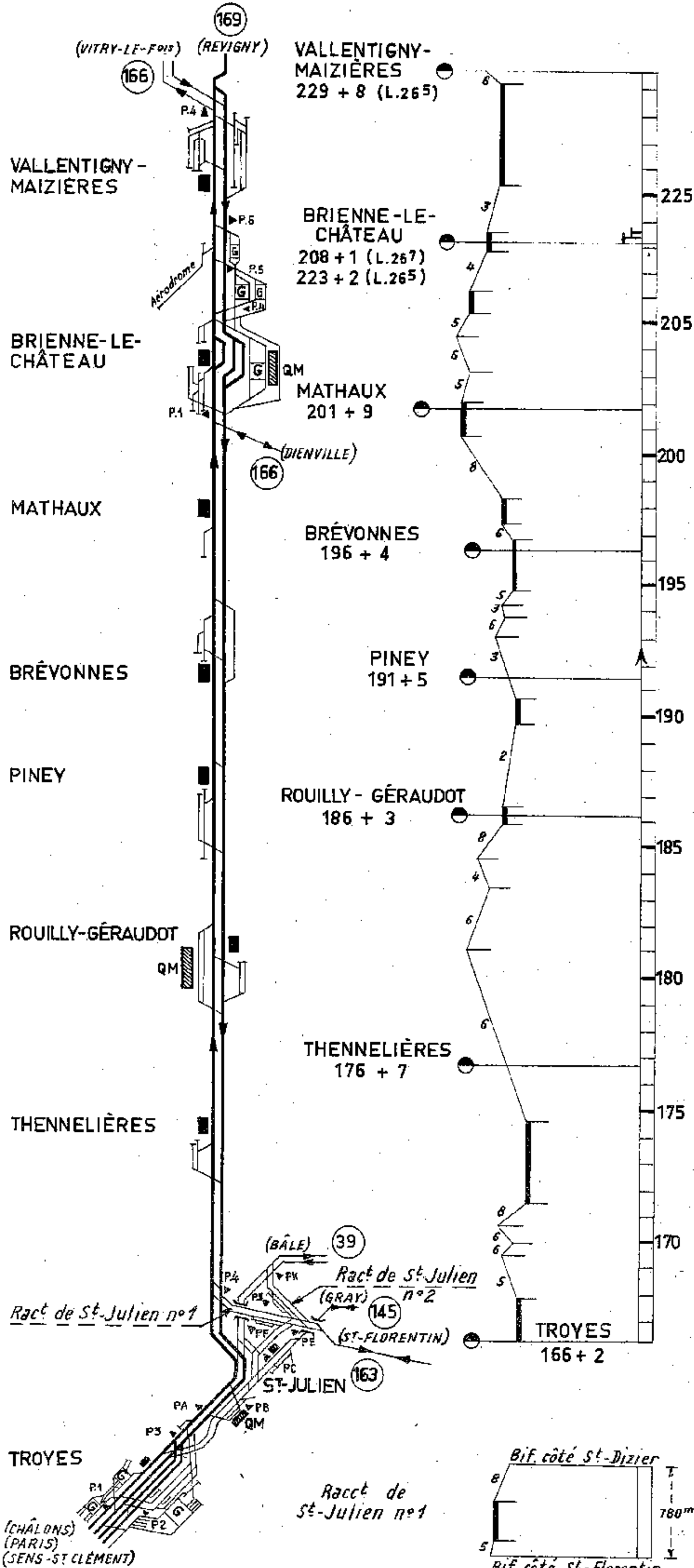

Ligne 267 - SENS - ST CLÉMENT - REVIGNY

Section de VALLENTIGNY-MAIZIÈRES à SAINT-DIZIER

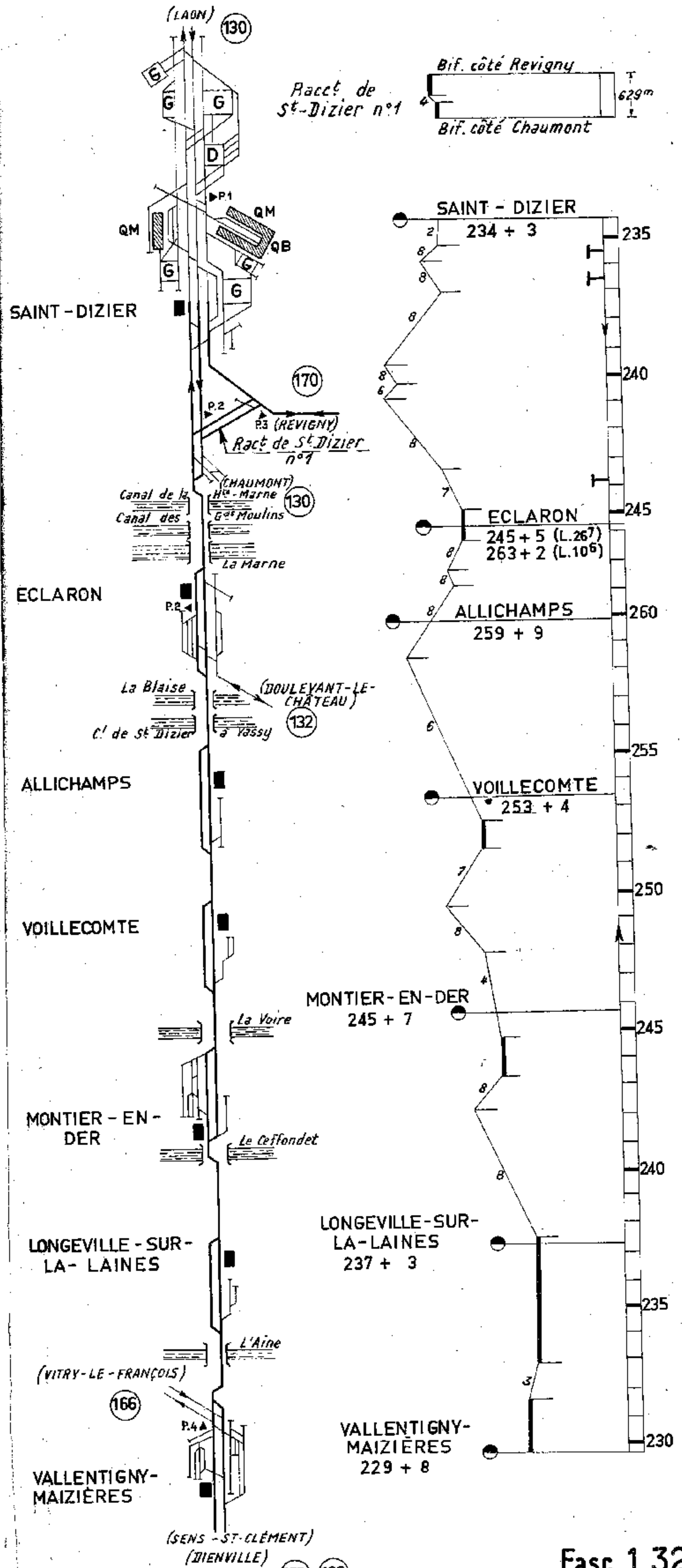

Ligne 26⁷ - SENS - ST-CLÉMENT - REVIGNY

Section de SAINT-DIZIER à REVIGNY

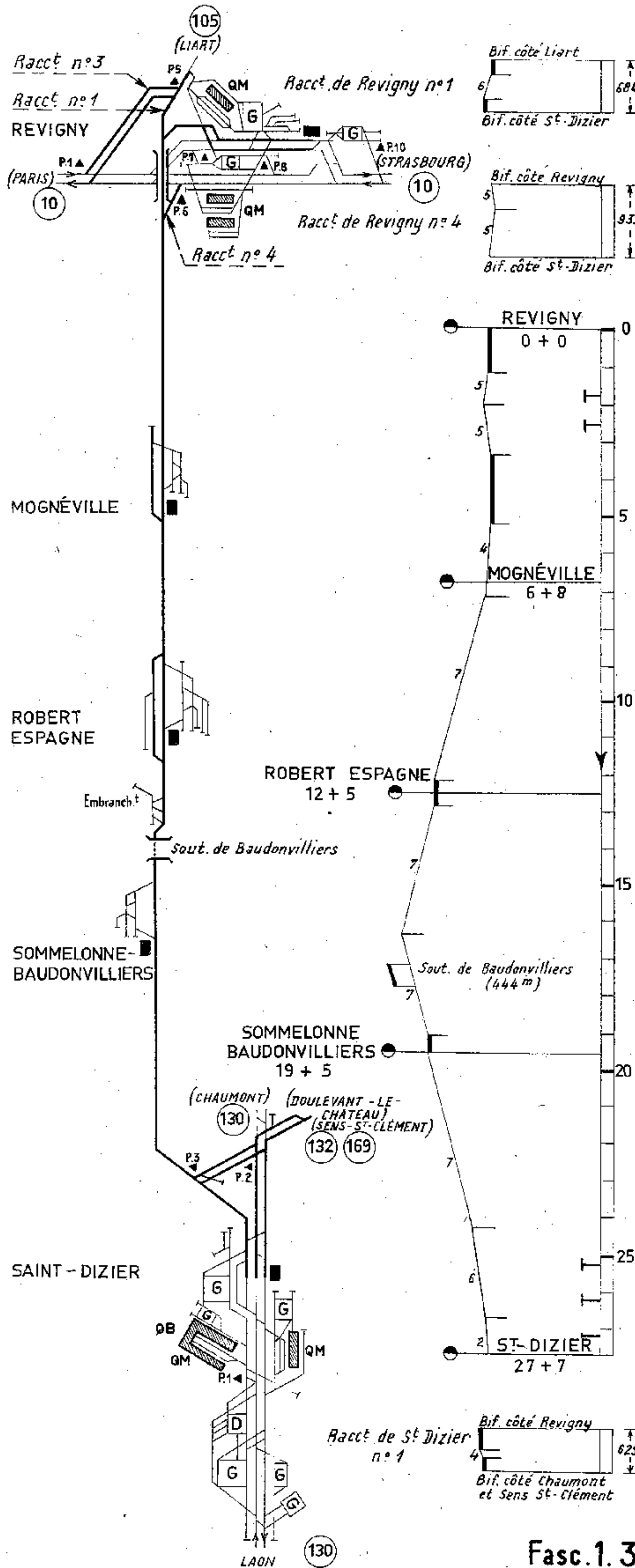

Ligne 9⁴ - SAVERNE - WINTERSDORF

Section de STEINBOURG à HAGUENAU

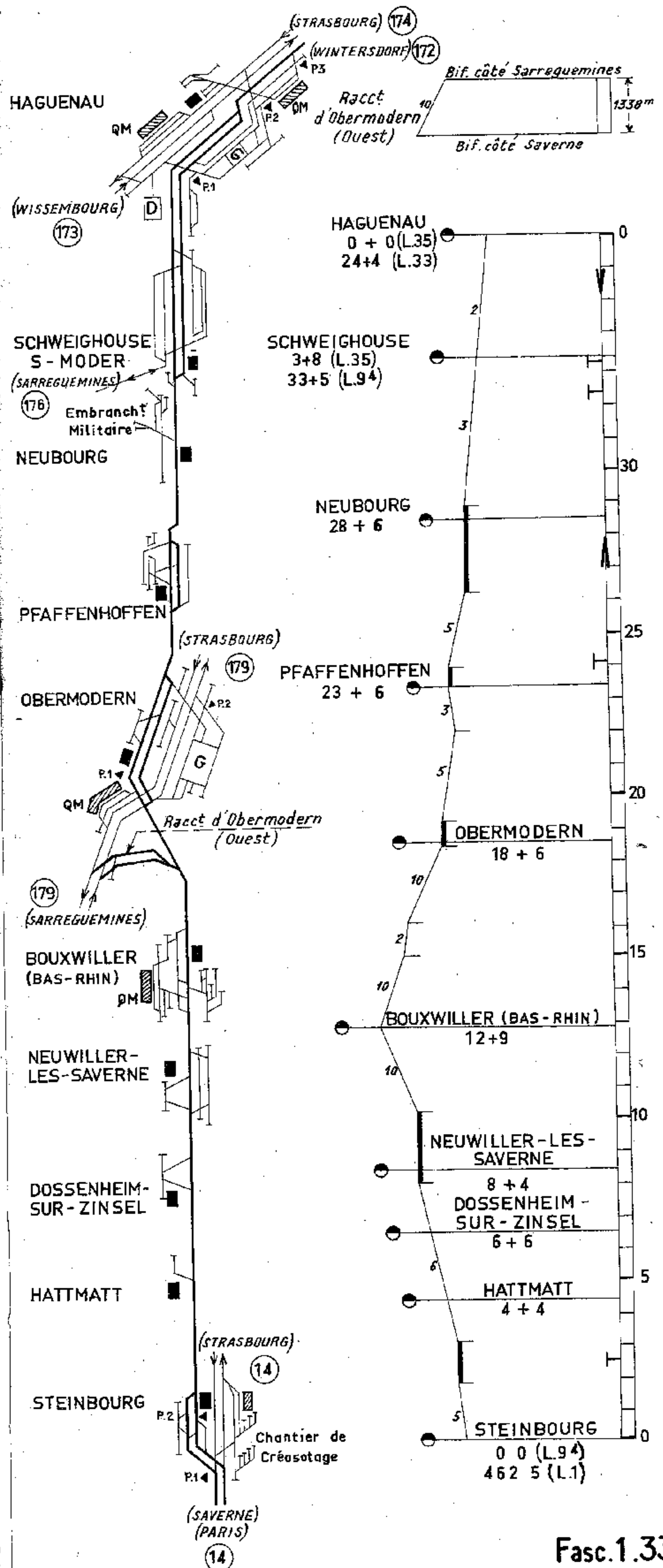

Ligne 94_SAVERNE_WINTERSDORF

Section de HAGUENAU à WINTERSDORF

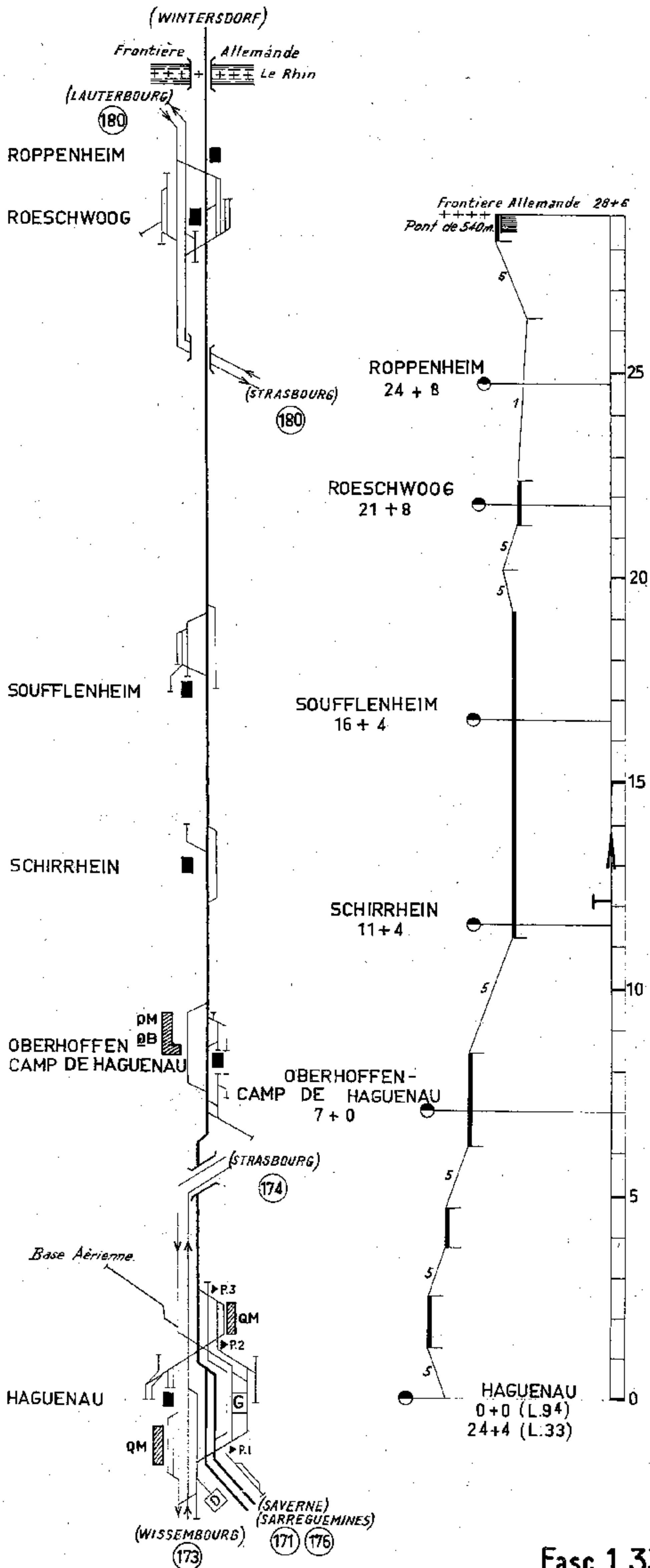

Ligne 33_WISSEMBOURG_STRASBOURG

Section de WISSEMBOURG à HAGUENAU

Ligne 33³_WALBOURG_BETSCHDORF

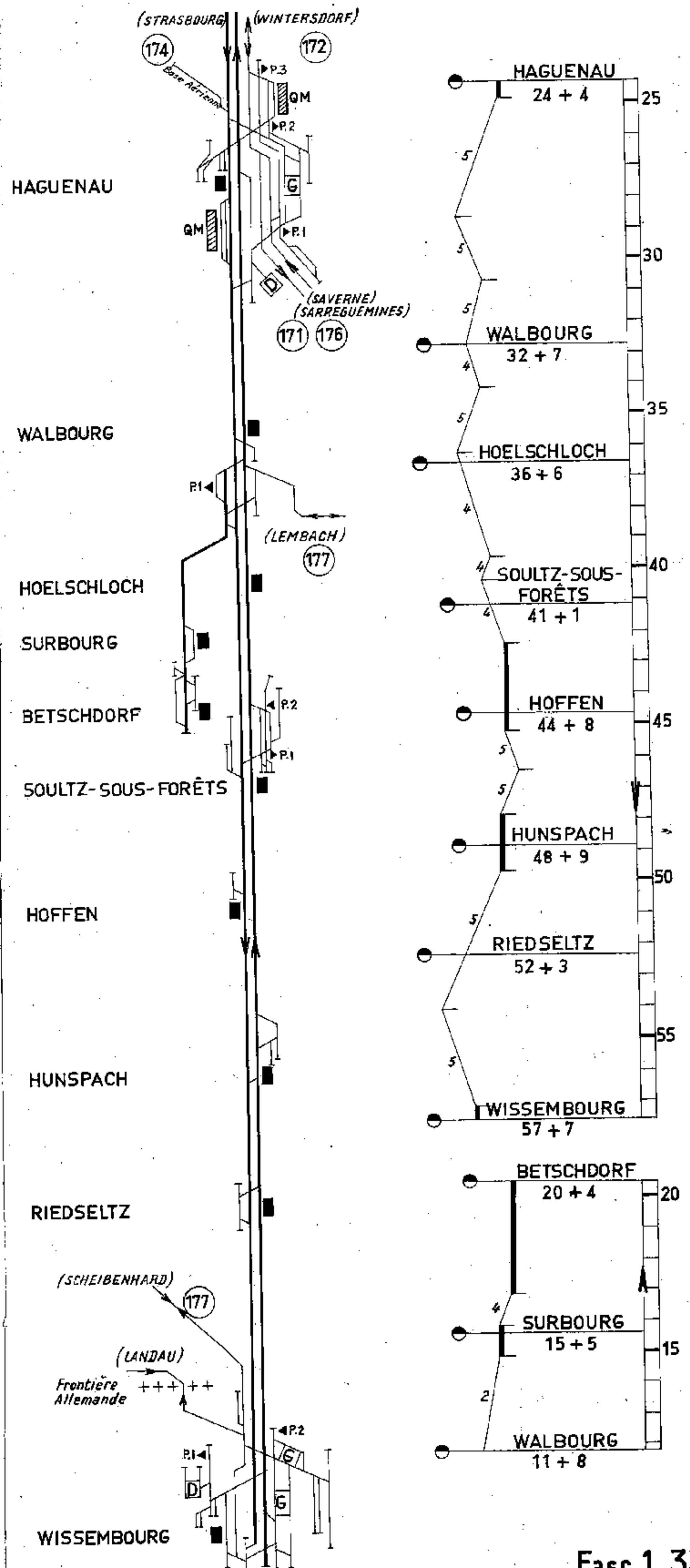

Ligne 33 - WISSEMBOURG - STRASBOURG

Section de HAGUENAU à VENDENHEIM

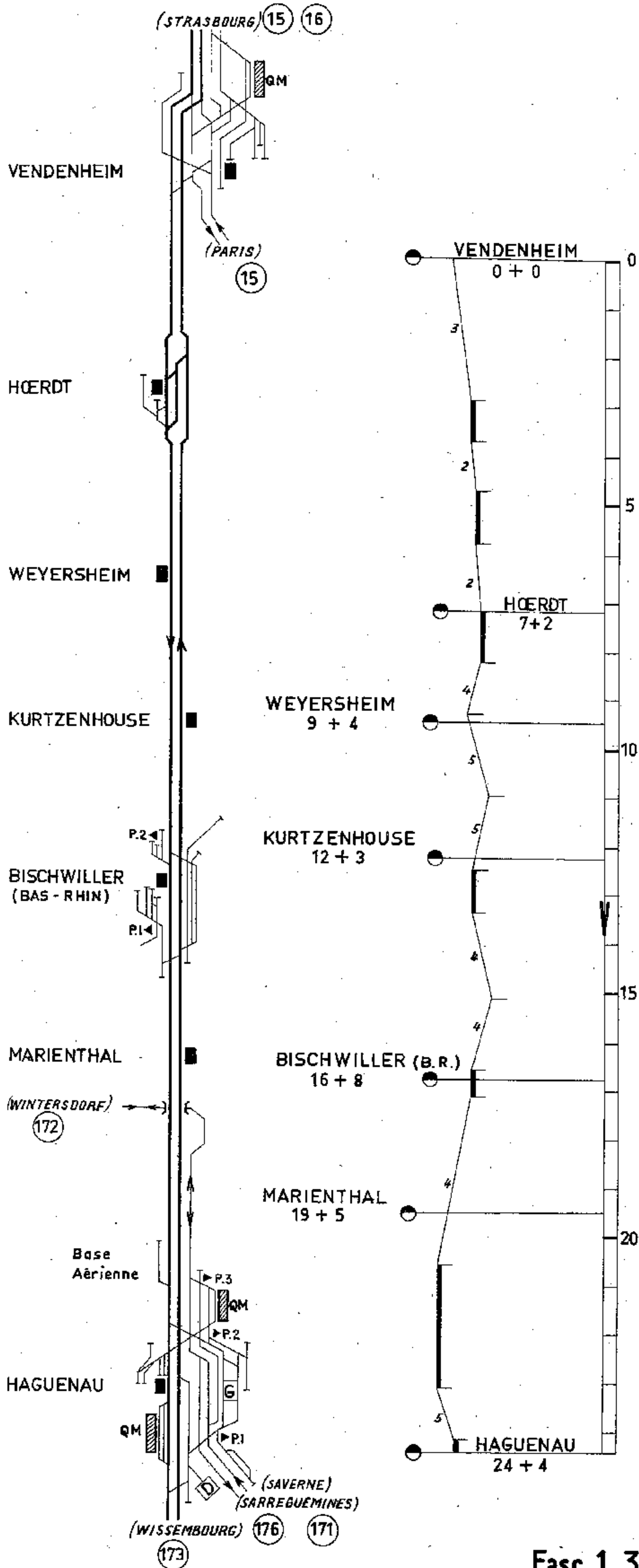

Ligne 35 - SARREGUEMINES - HAGUENAU

Section de SARREGUEMINES à BITCHE

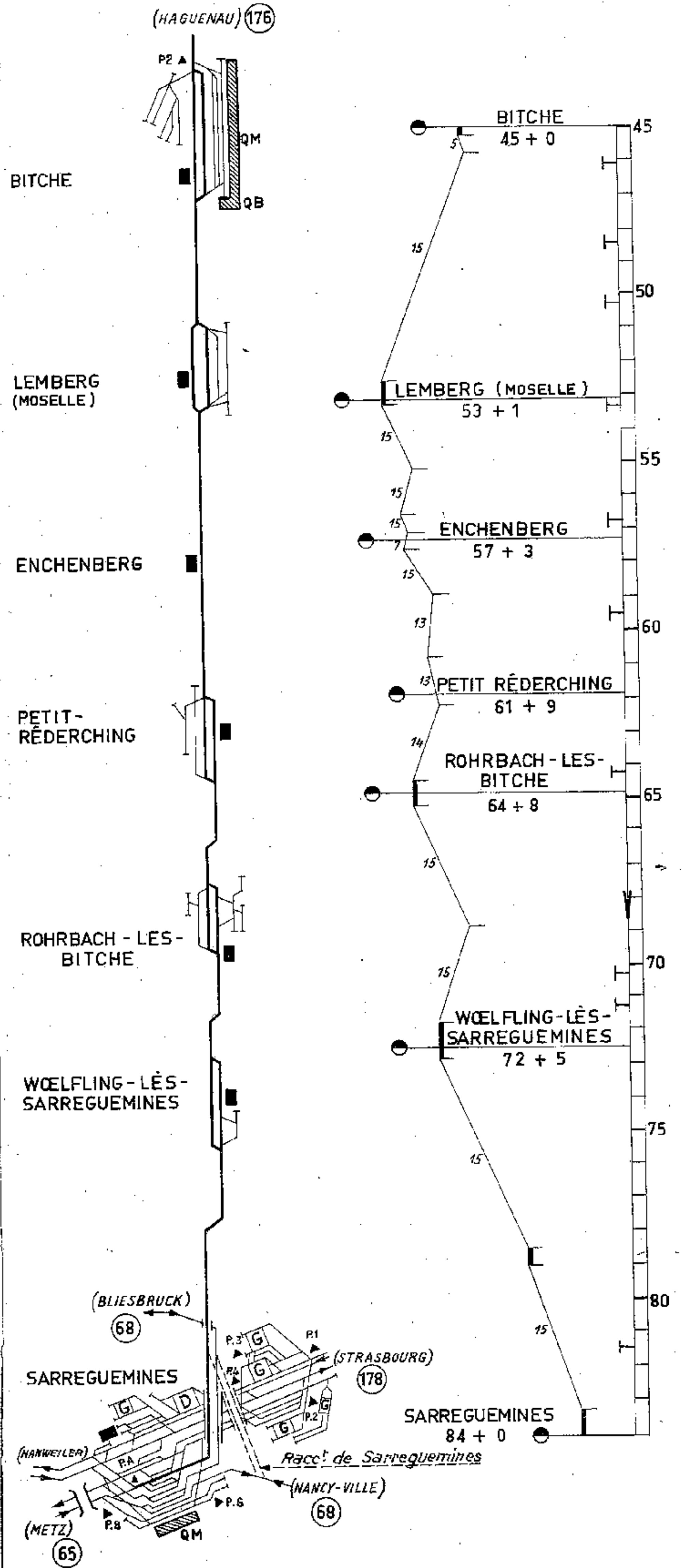

Ligne 35 - SARREGUEMINES - HAGUENAU

Section de BITCHE à HAGUENAU

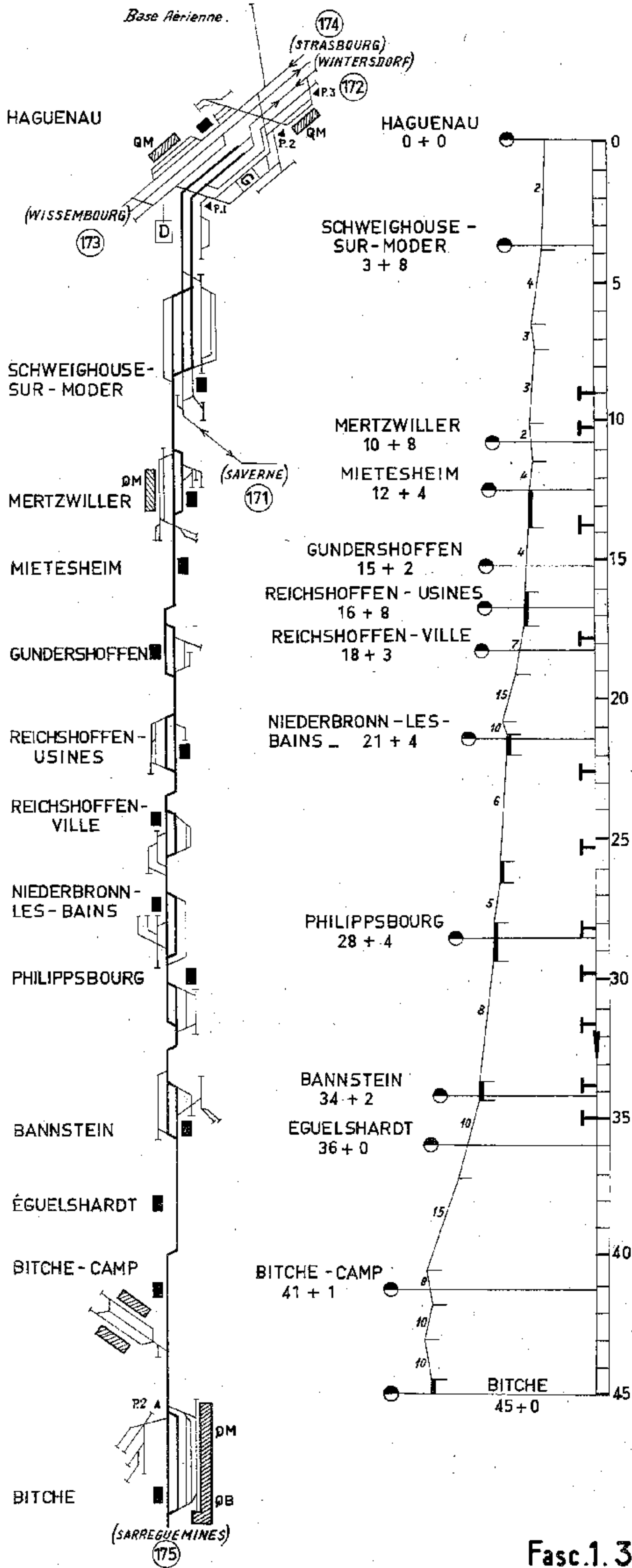

Ligne 35⁶ - LEMBACH - WALBOURG

Ligne 35⁸ - WISSEMBOURG - SCHEIBENHARD

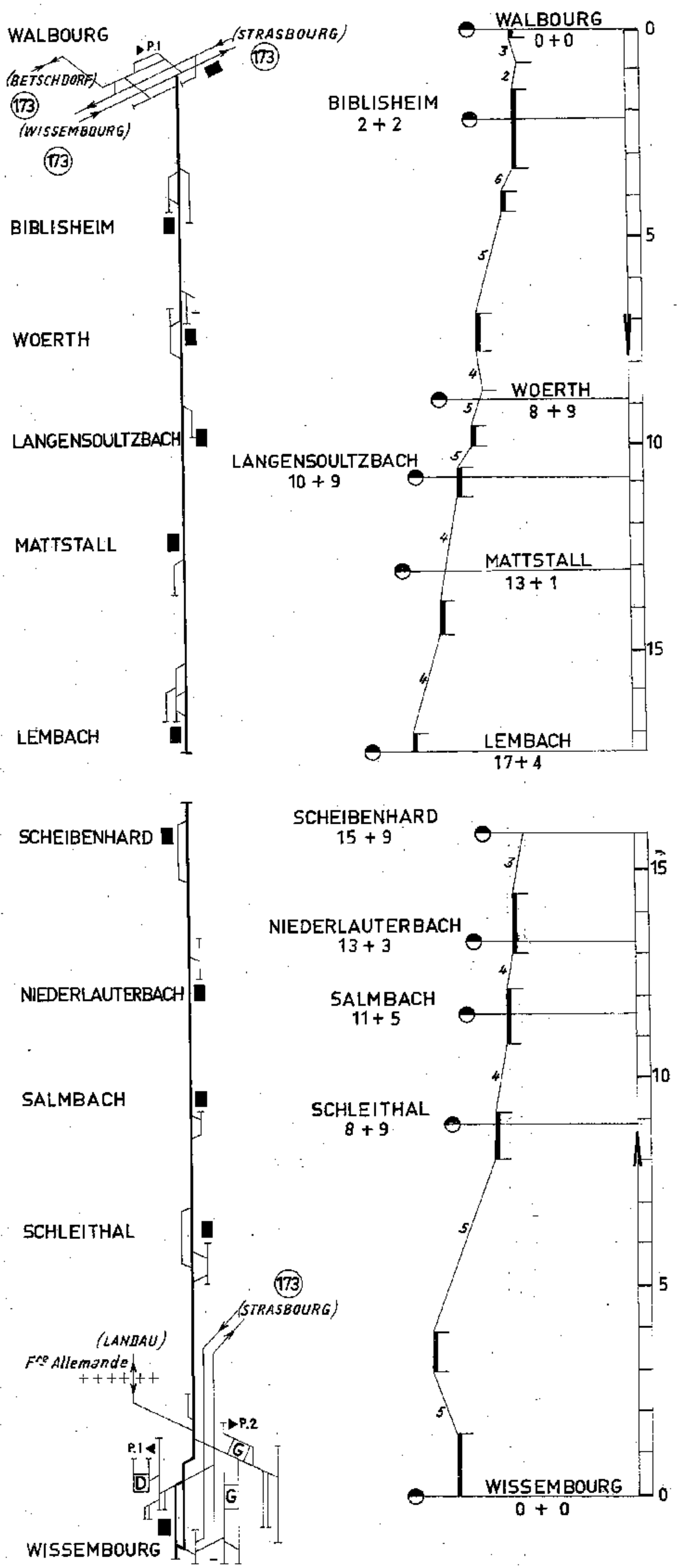

Section de SARREGUEMINES à WINGER-sur-MODER

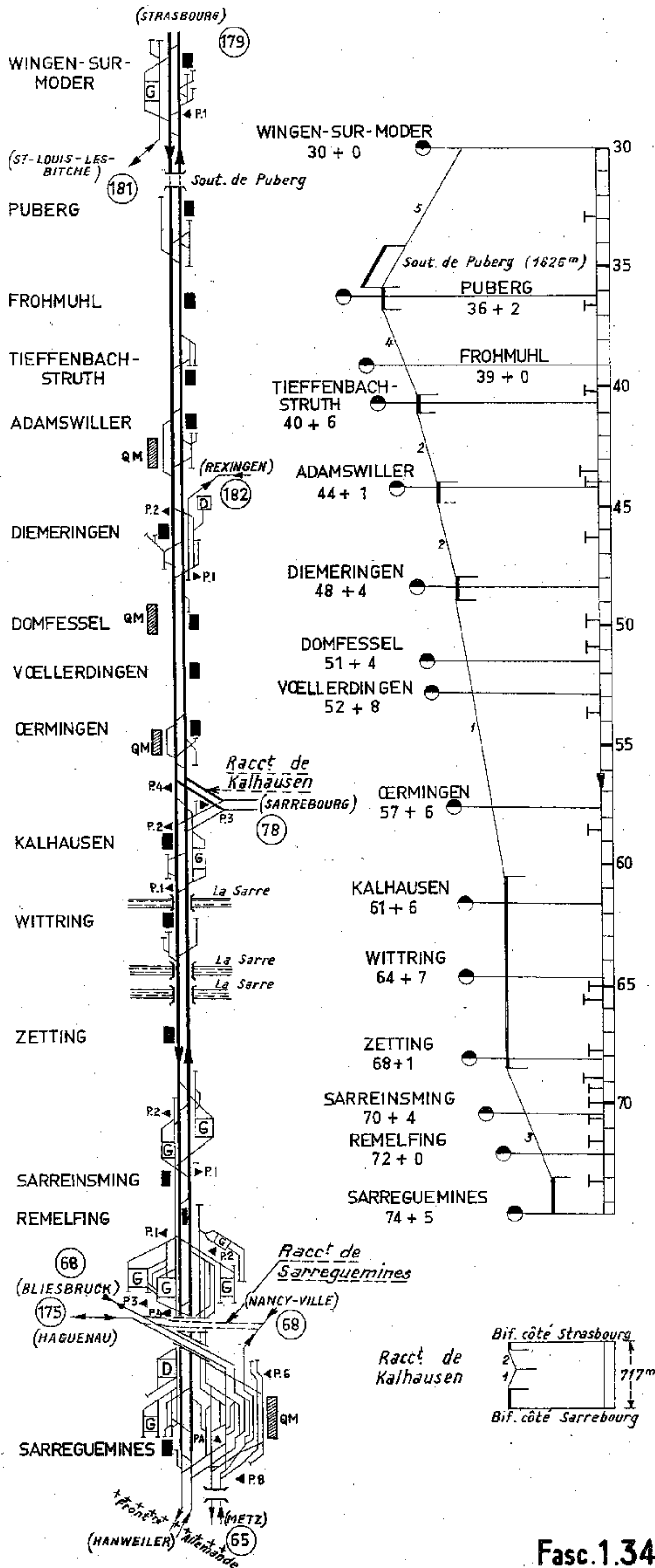

Section de WINGER-sur-MODER à MOMMENHEIM

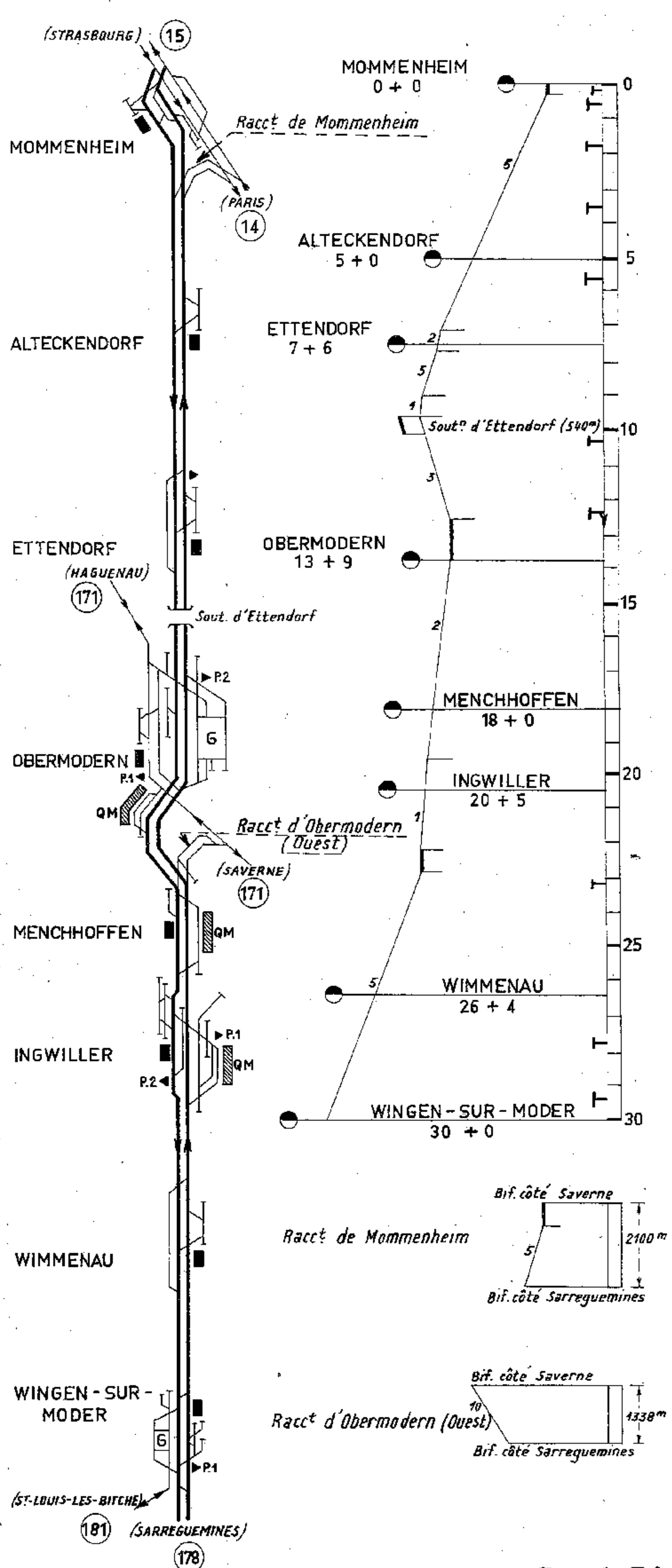

Ligne 33⁷ LAUTERBOURG STRASBOURG

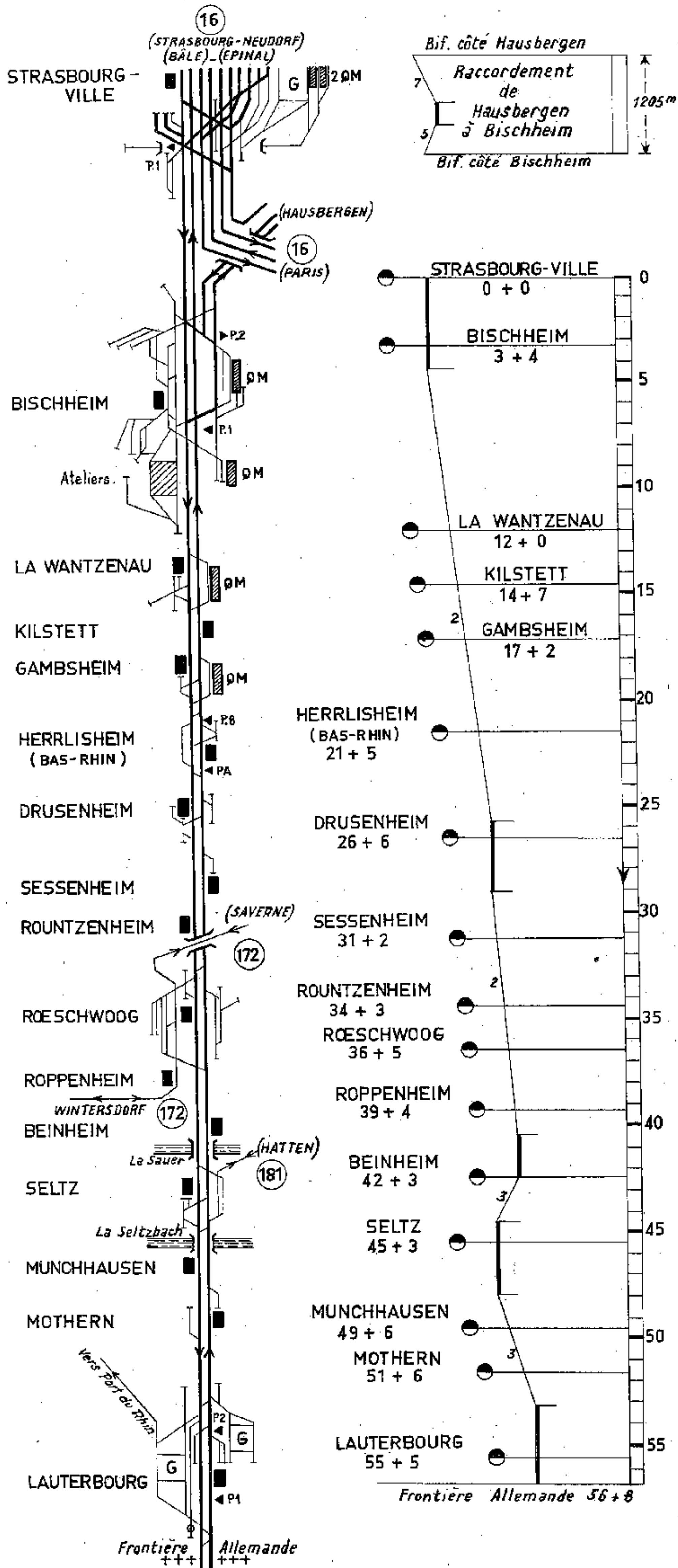

Ligne 9⁸ ST-LOUIS-LES-BITCHE WINGEN-SUR-MODER

Ligne 33⁹ HATTEN SELTZ

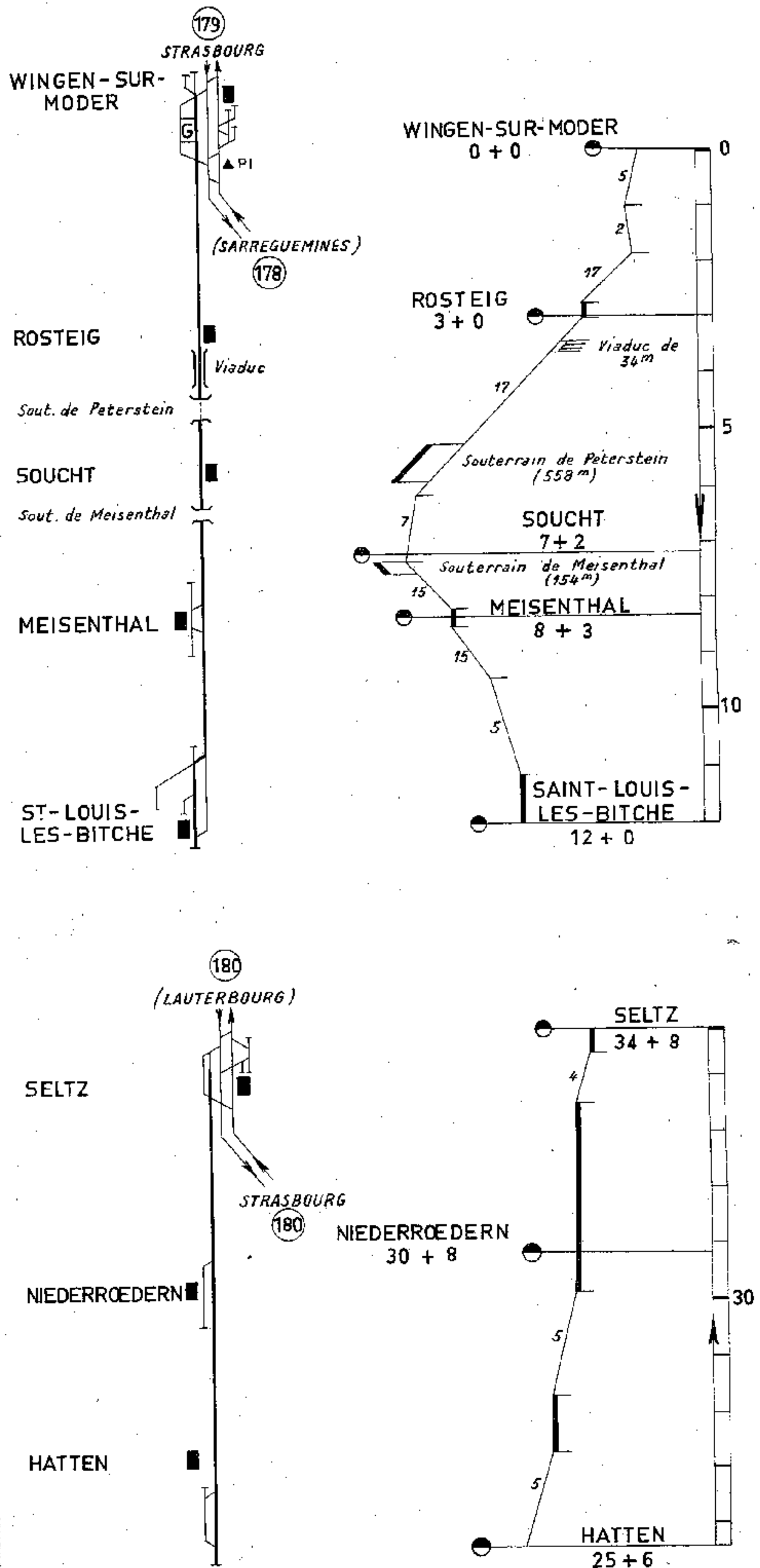

Ligne 9⁹ _ REXINGEN _ DIEMERINGEN
Ligne 36⁶ _ (SARREBOURG) RÉDING - DRULINGEN

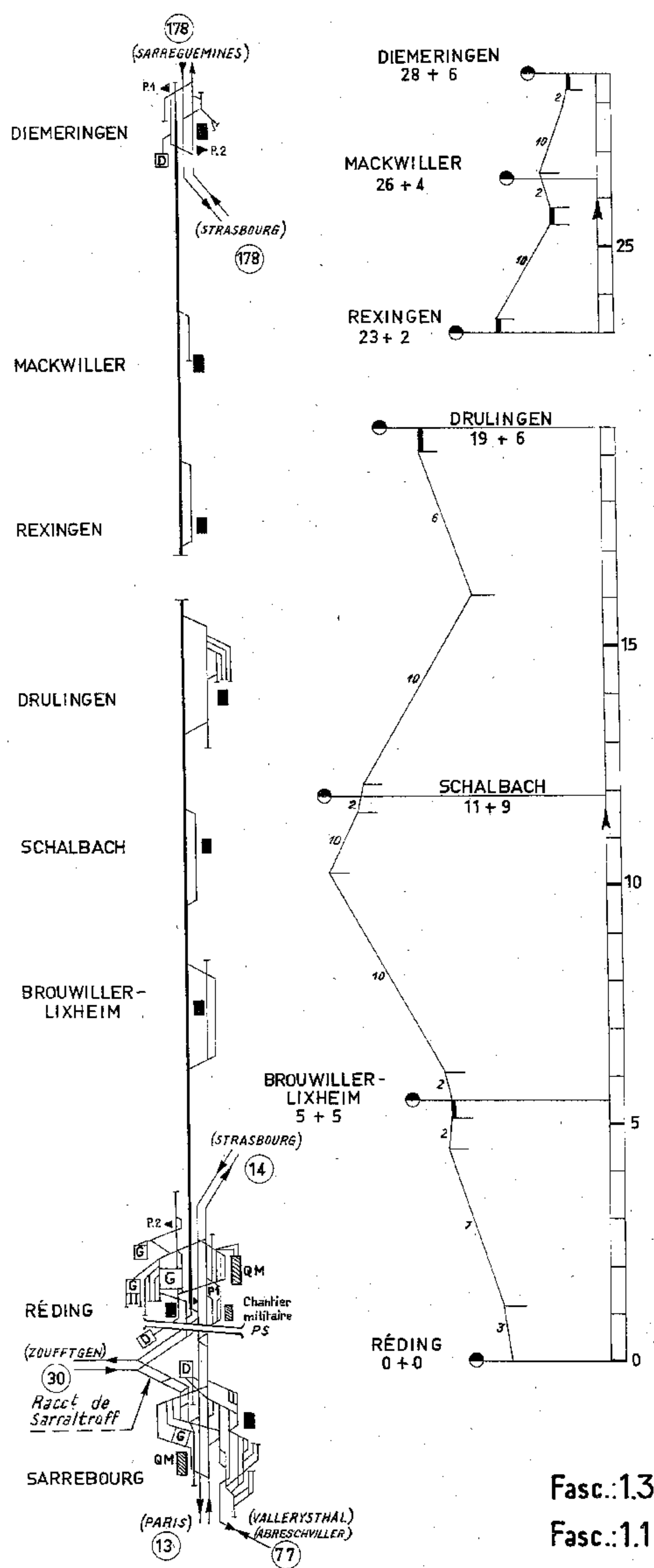

Fasc.: 1.34
Fasc.: 1.11

Ligne 31 _ (BONFOL) PFETTERHOUSE _ DANNEMARIE
Ligne 31⁵ _ FERRETTE _ ALTKIRCH

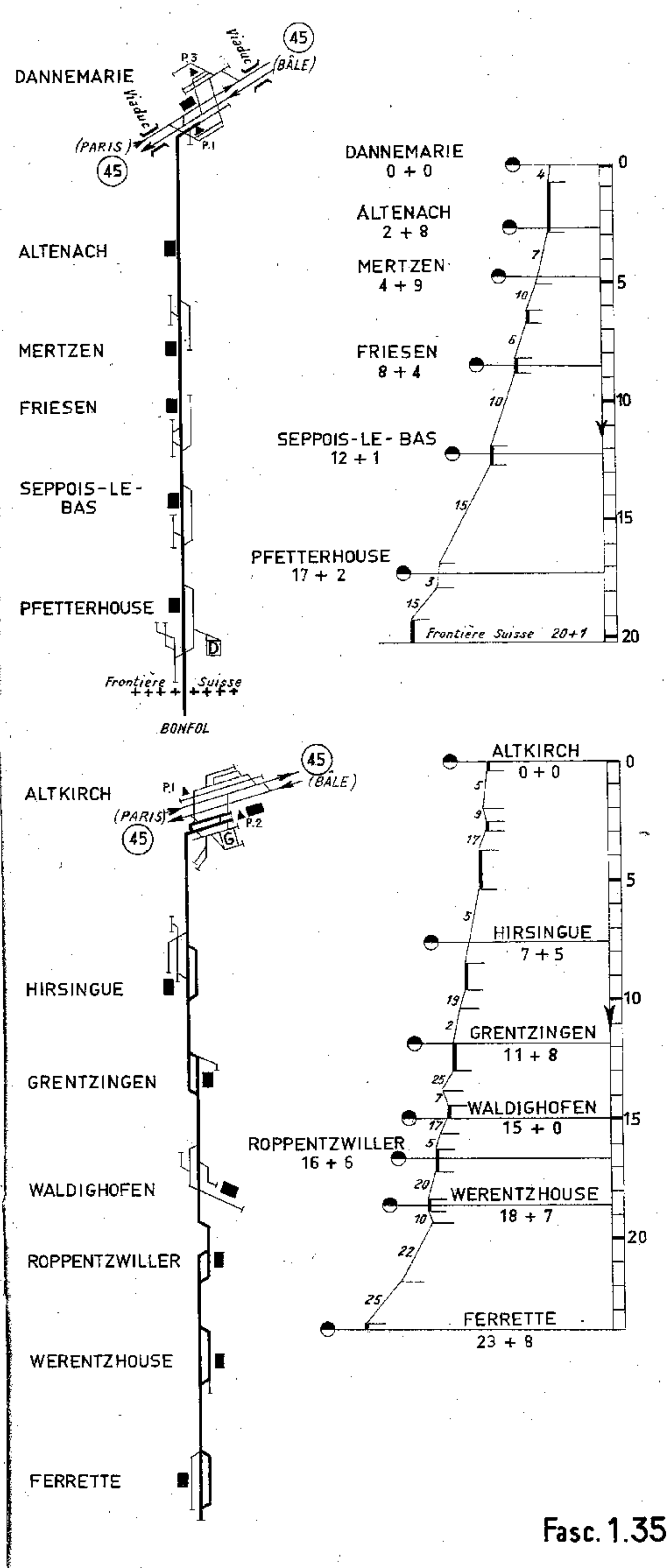

Fasc. 1.35

Ligne 31^o - BLOTZEIM - HUNINGUE
Ligne 32^o - MULHOUSE - VILLE - NEUENBOURG (BADE)

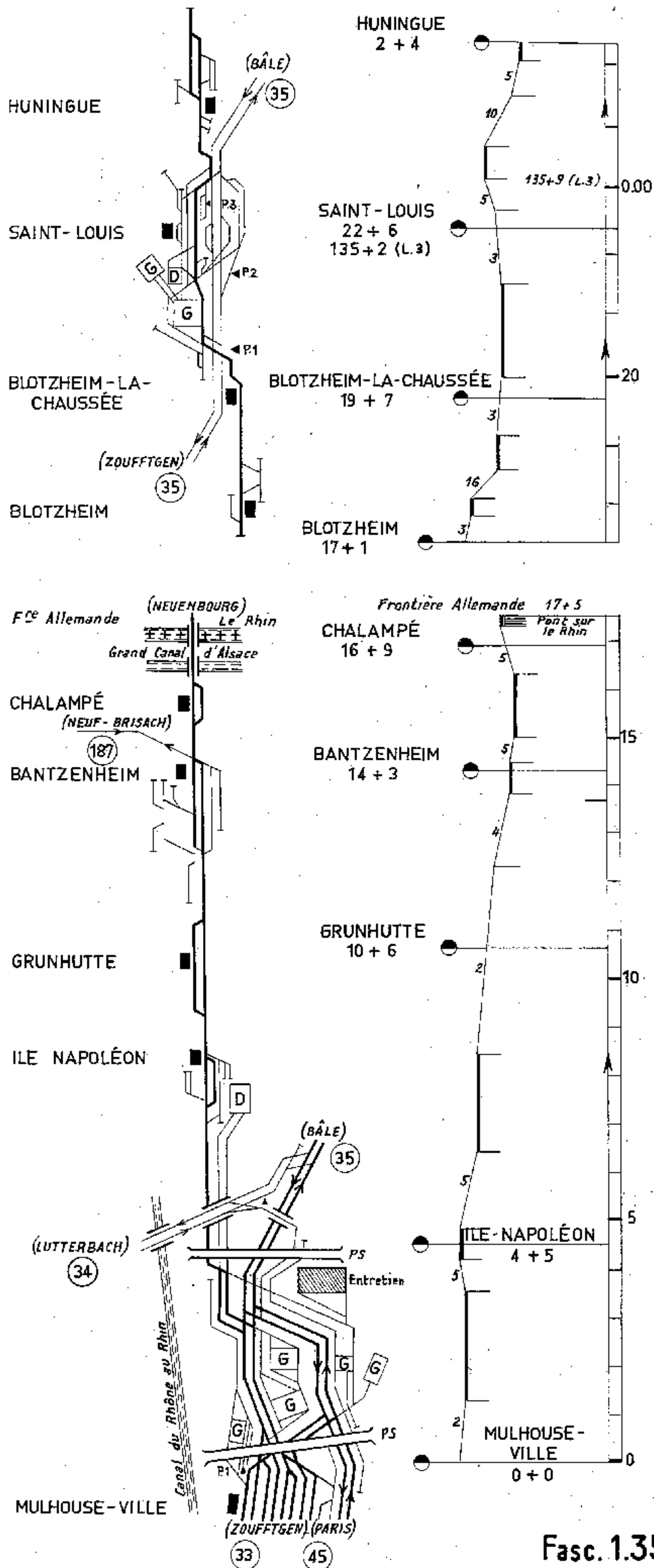

Ligne 32 - KRUTH - MULHOUSE
Section de KRUTH à LUTTERBACH

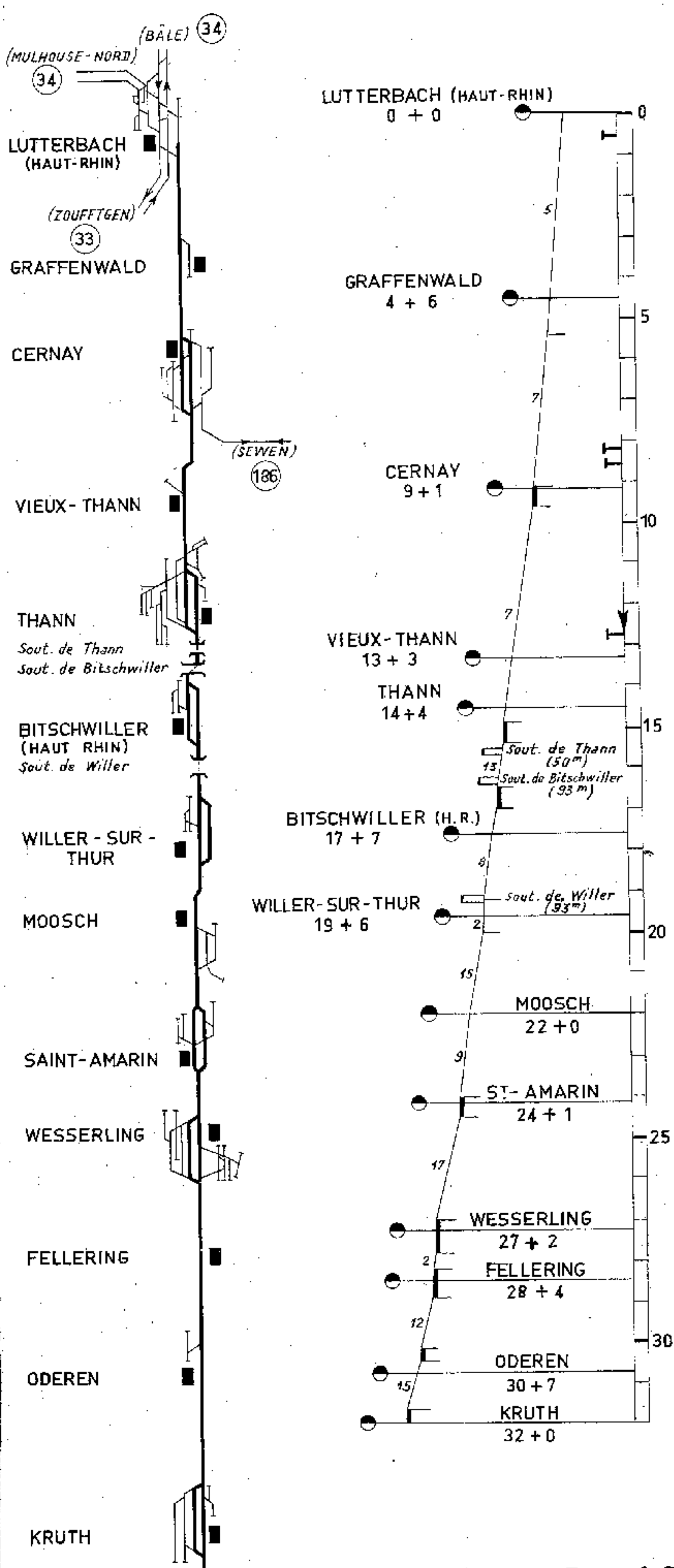

Ligne 32⁵_SEWEN _ CERNAY (MULHOUSE)

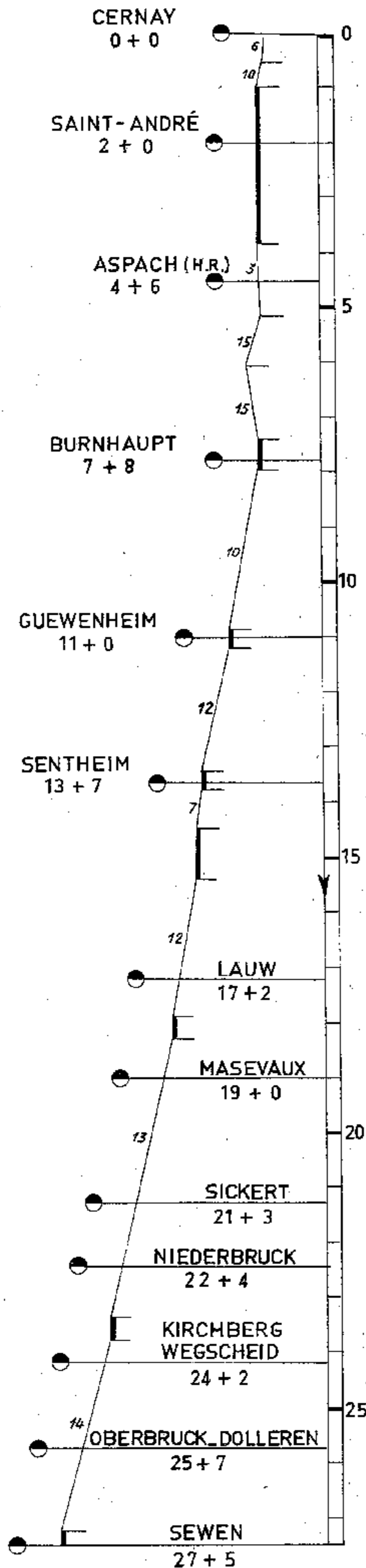
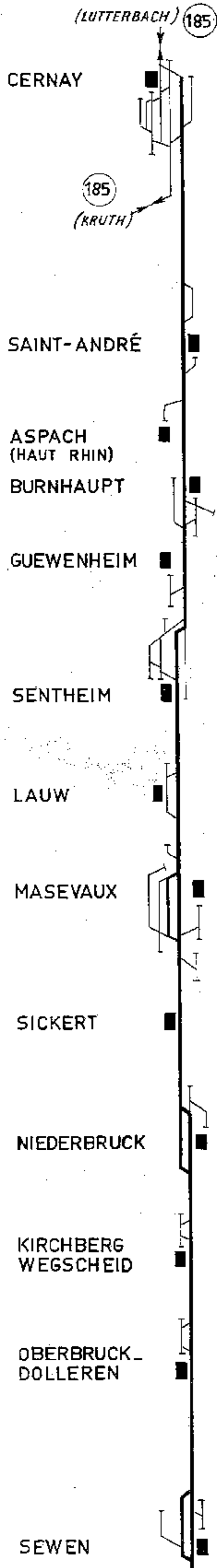

Ligne 32⁹_NEUF-BRISACH _ BANTZENHEIM

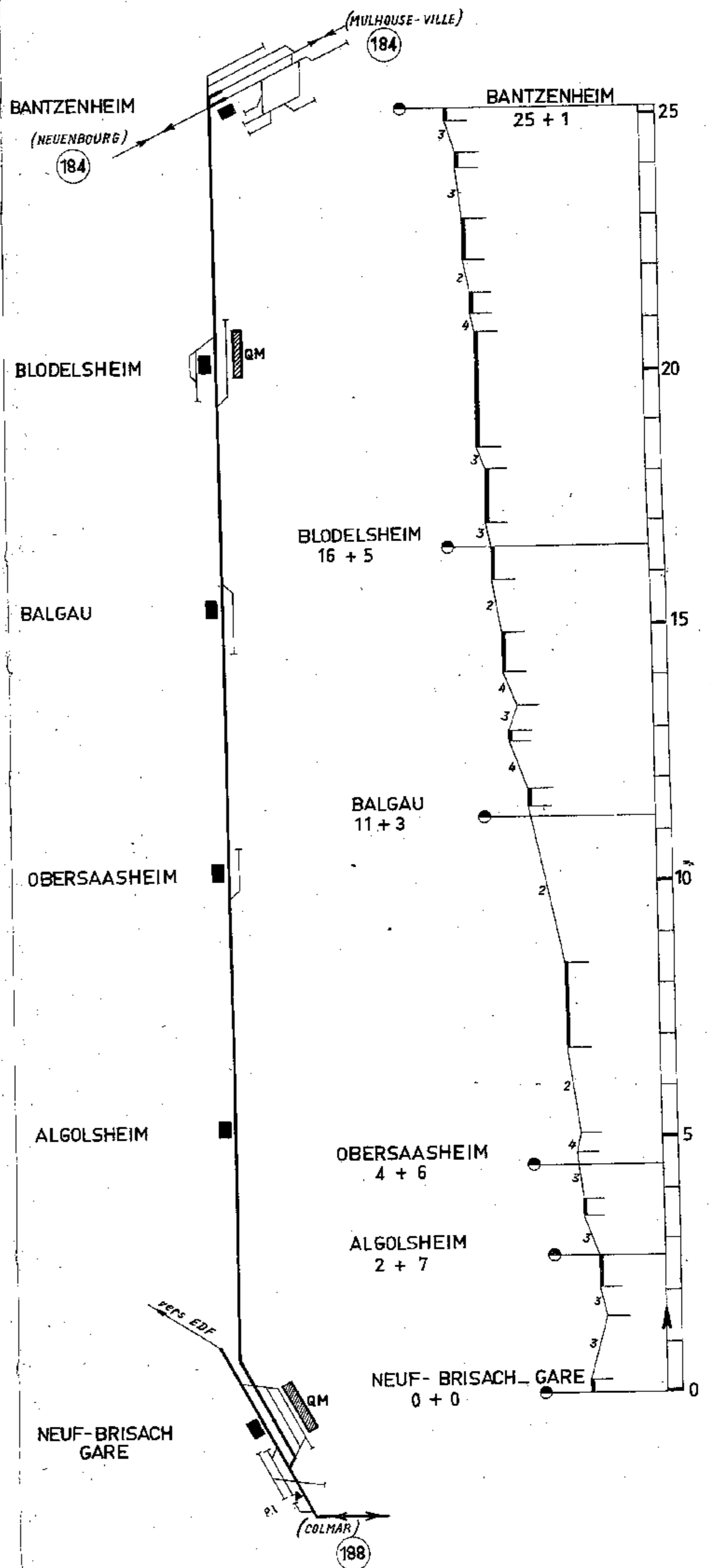

Ligne 34^B COLMAR - NEUF-BRISACH

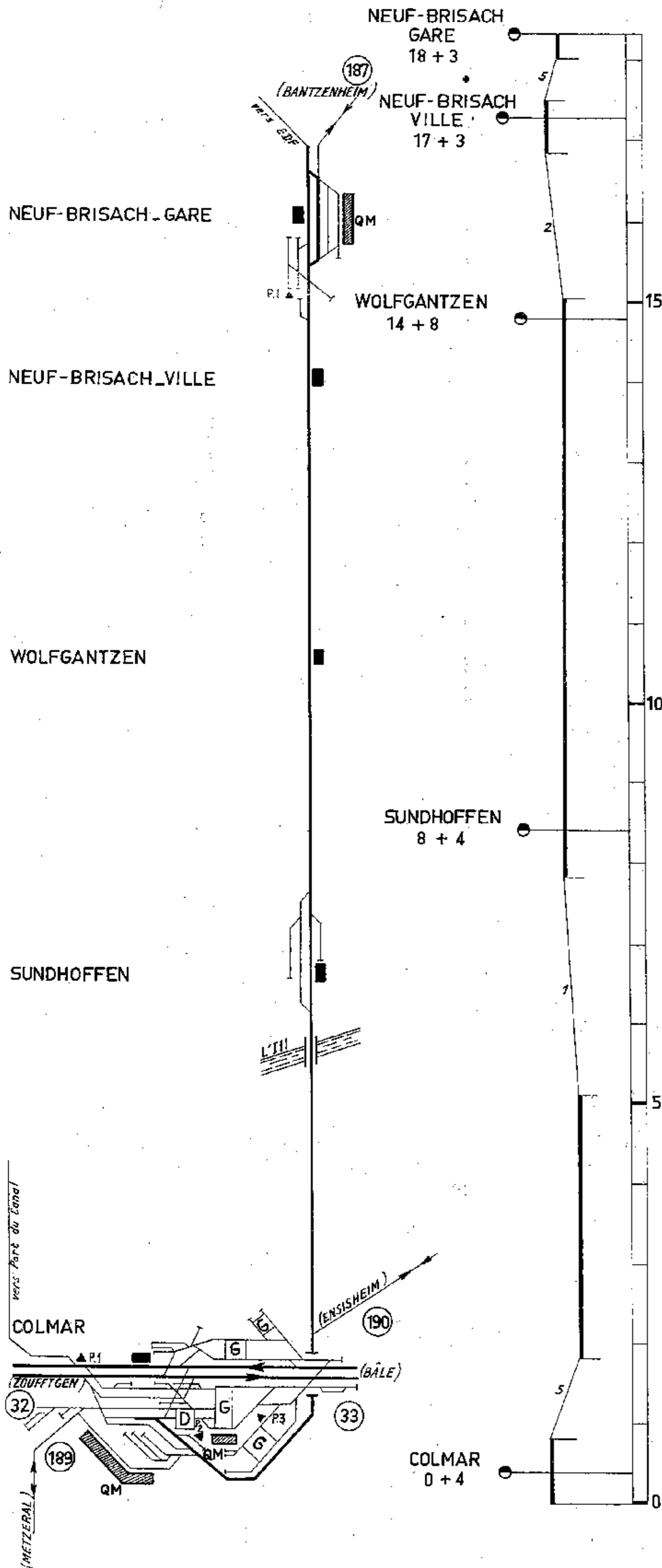

Ligne 34 METZERAL - COLMAR

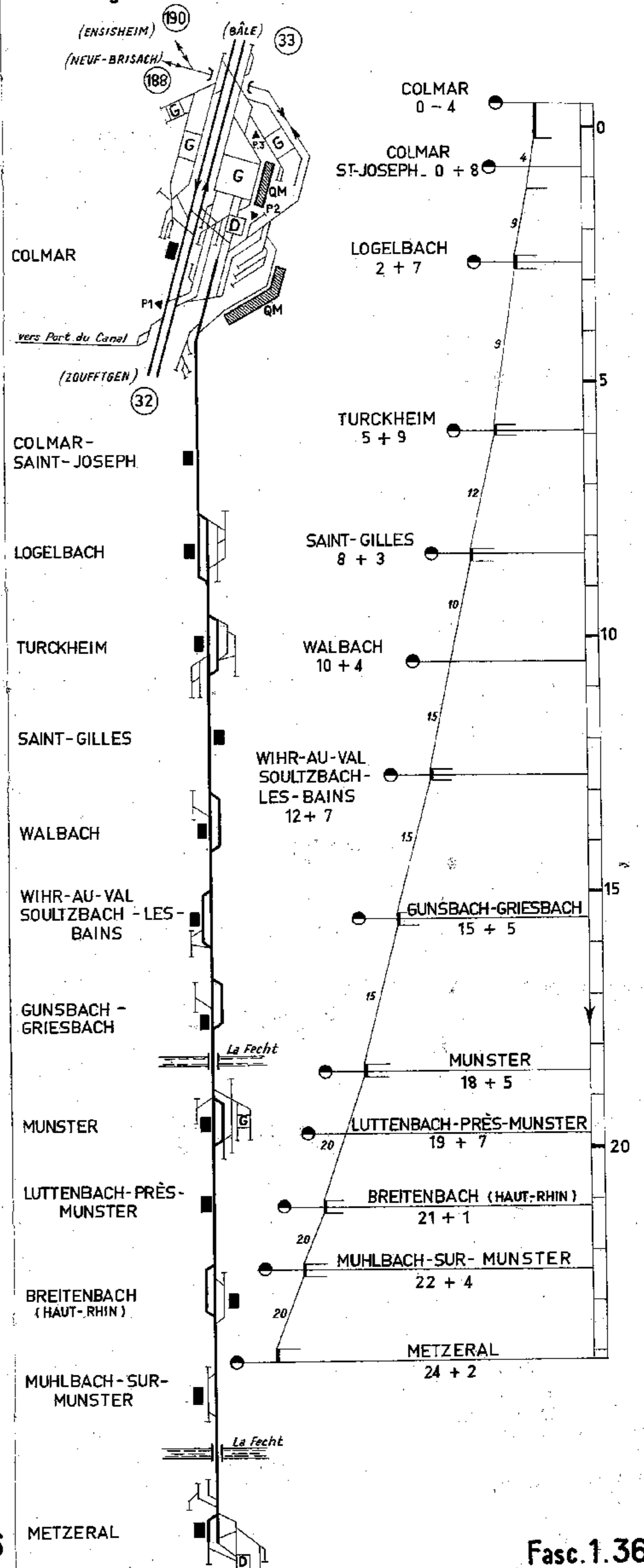

Ligne 38 COLMAR ENSISHEIM BOLLWILLER

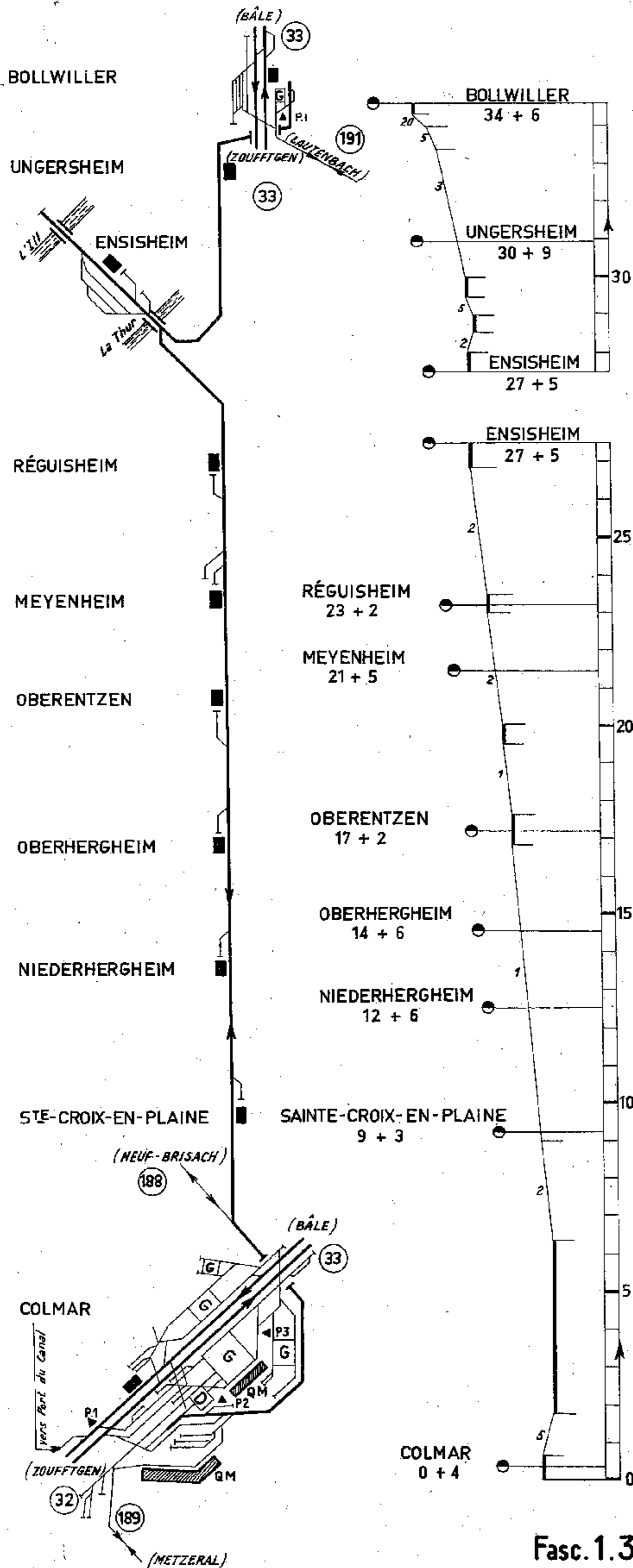

Ligne 39 LAUTENBACH BOLLWILLER

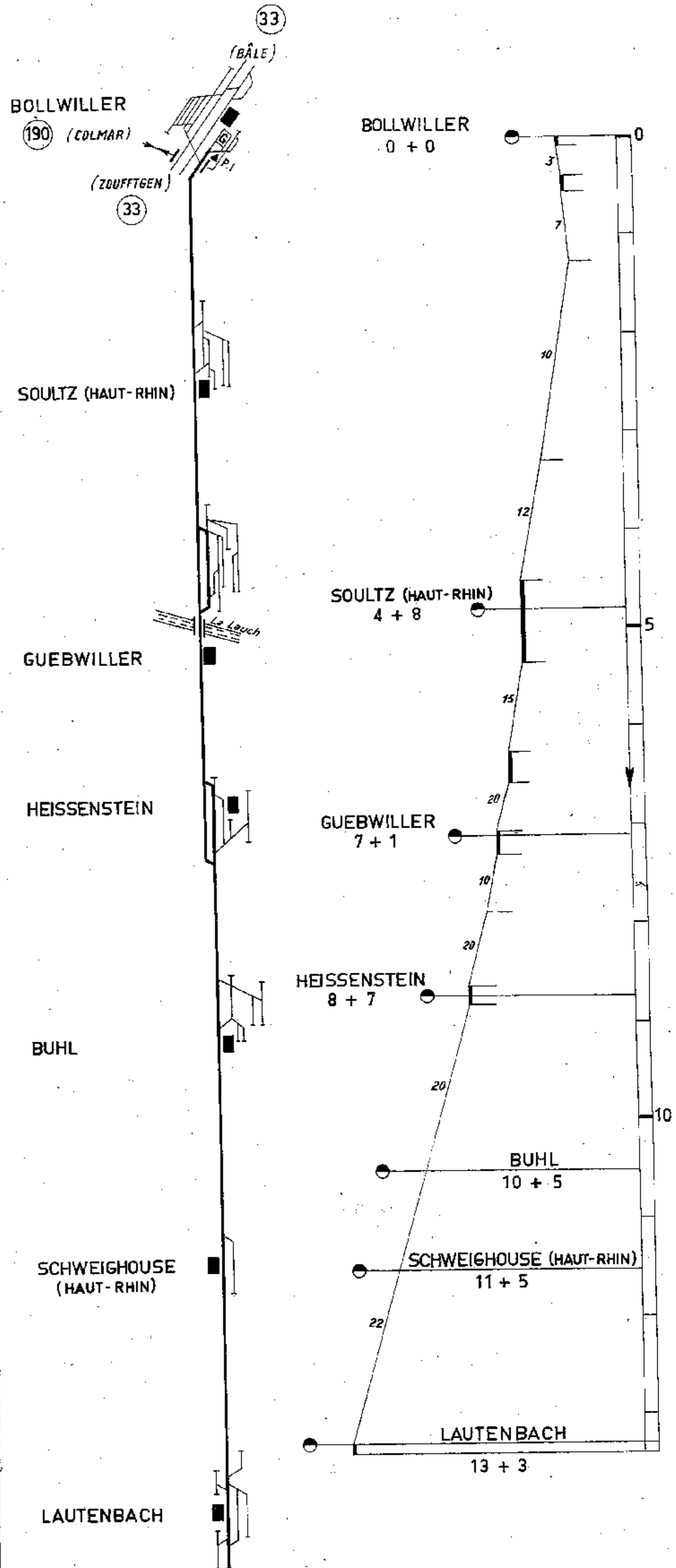

Ligne BA_BONDY_GARGAN_AULNAY-SOUS-BOIS

Ligne EC_ESBLY_CRÉCY-LA-CHAPELLE

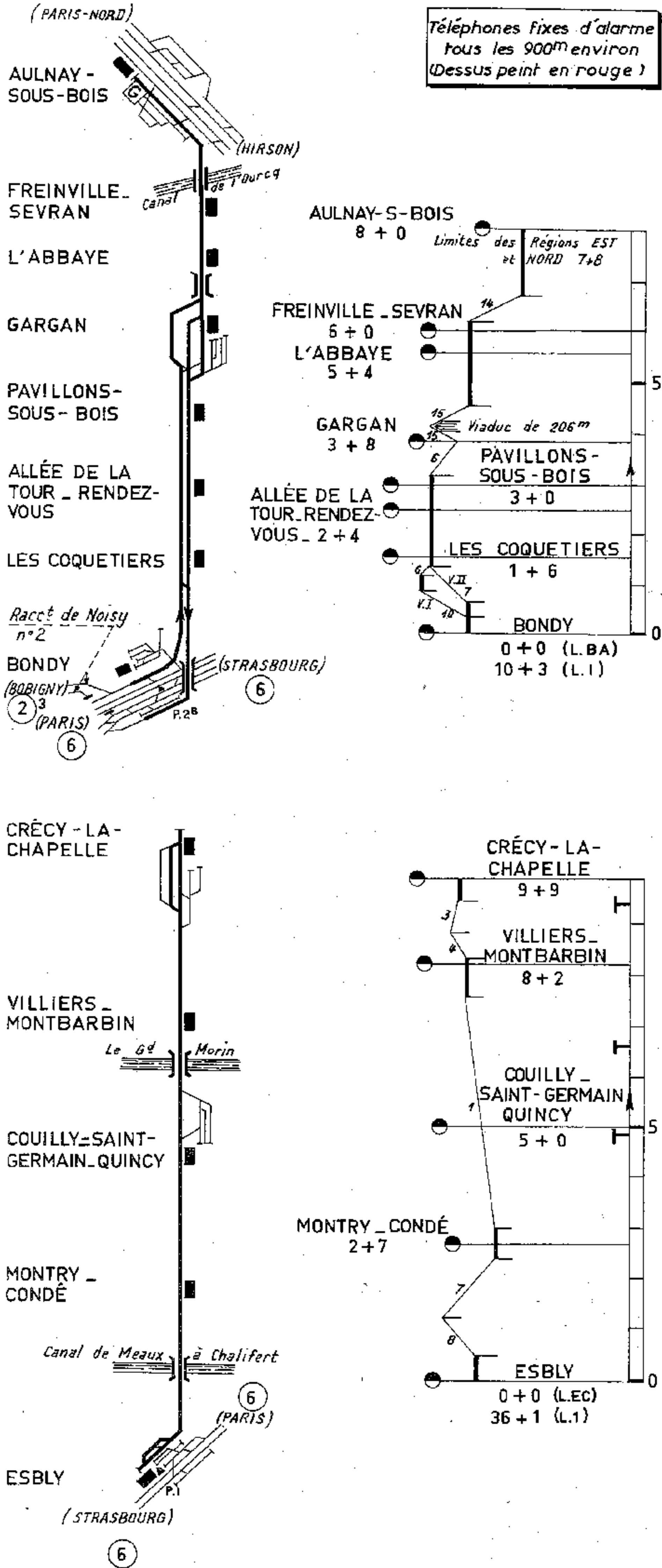

Ligne 214_VERNEUIL-L'ÉTANG_MARLES-EN-BRIE

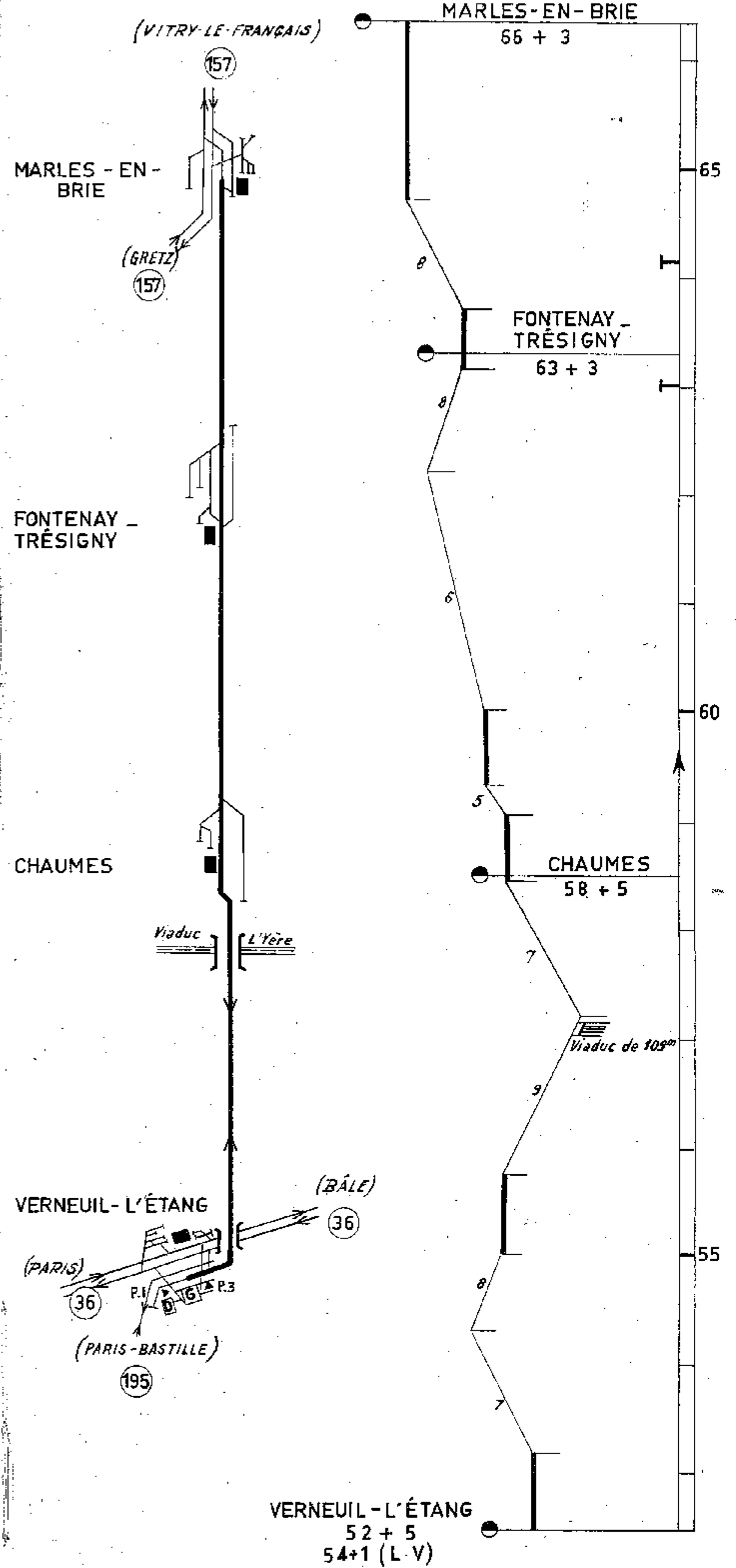

Ligne V-PARIS-BASTILLE-VERNEUIL-L'ÉTANG

Section de PARIS-BASTILLE à SUCY-BONNEUIL

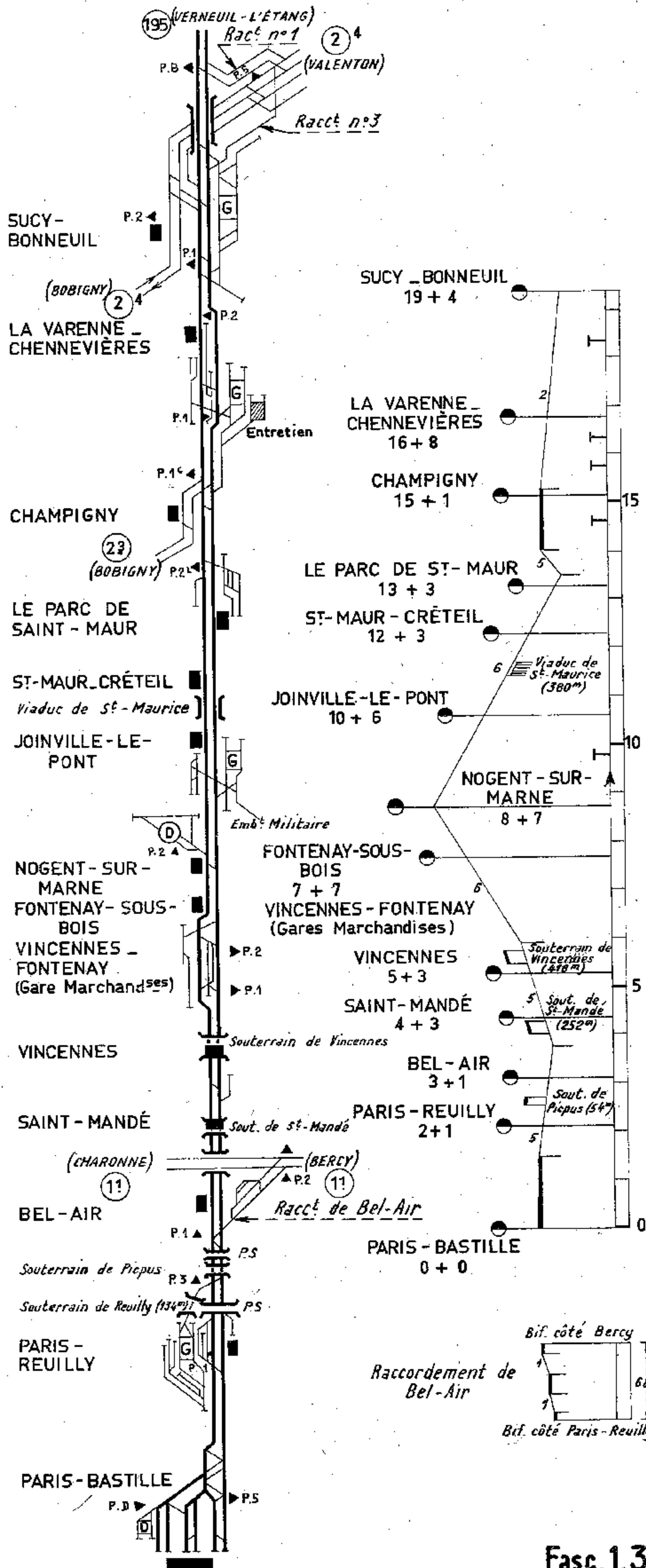

Ligne V-PARIS-BASTILLE-VERNEUIL-L'ÉTANG

Section de SUCY-BONNEUIL à VERNEUIL-L'ÉTANG

